



# SmartHandle SmartIntego

---

Manuel

21.06.2023

**Simons  Voss**  
technologies

## Table des matières

<b>1</b>	<b>Consignes de sécurité générales .....</b>	<b>6</b>
<b>2</b>	<b>Consignes de sécurité propres au produit .....</b>	<b>10</b>
<b>3</b>	<b>Signification du formatage du texte.....</b>	<b>13</b>
<b>4</b>	<b>Utilisation conforme .....</b>	<b>14</b>
<b>5</b>	<b>Généralités.....</b>	<b>15</b>
<b>6</b>	<b>Modèles .....</b>	<b>17</b>
6.1	Conditions requises .....	18
6.2	Surverrouillage mécanique (MO).....	22
6.3	Profil.....	22
6.4	Fixation .....	23
6.4.1	RRMO.....	24
6.4.2	RMO.....	25
6.5	Distances et épaisseurs de porte .....	26
6.5.1	Cylindre profilé (PZ) .....	27
6.5.2	Rond suisse (SR).....	29
6.5.3	Profil scandinave (SO).....	31
6.6	ESI/SKG/PAS24 .....	31
6.7	SmartHandle sans électronique.....	32
6.8	Carré.....	32
6.9	Largeur de plaque/largeur .....	33
6.10	DoorMonitoring (DM) .....	34
6.11	Versions de poignée.....	34
6.12	Surfaces .....	35
6.13	Techniques de lecture.....	35
6.14	Options .....	36
6.14.1	Version WP (étanche aux intempéries) .....	36
6.14.2	Version DP (protection contre le perçage) .....	36
6.14.3	Fonction Escape&Return .....	36
<b>7</b>	<b>Entreposage .....</b>	<b>38</b>
<b>8</b>	<b>Montage (manuel) .....</b>	<b>39</b>
8.1	SnapIn.....	39
8.1.1	Contenu de l'emballage .....	39
8.1.2	Outils nécessaires.....	39
8.1.3	Conseils de montage SnapIn .....	39
8.1.4	SnapIn.....	40

8.1.5	SnapIn WP.....	43
8.1.6	Illustrations SnapIn .....	45
8.1.7	Restaurer l'état de livraison SnapIn .....	46
8.2	SnapIn DoorMonitoring.....	47
8.2.1	Contenu de l'emballage .....	47
8.2.2	Outils nécessaires.....	47
8.2.3	Conseils de montage SnapIn .....	47
8.2.4	Montage SnapIn Door Monitoring.....	48
8.3	Fixation conventionnelle.....	55
8.3.1	Contenu de l'emballage .....	55
8.3.2	Outils nécessaires.....	55
8.3.3	Conseils de montage.....	55
8.3.4	Fixation conventionnelle .....	56
8.3.5	Fixation conventionnelle WP .....	59
8.3.6	Illustrations de la fixation conventionnelle.....	62
8.3.7	Restaurer l'état de livraison de la fixation conventionnelle .....	63
8.4	Fixation conventionnelle MO.....	63
8.4.1	Contenu de l'emballage .....	63
8.4.2	Outils nécessaires.....	63
8.4.3	Conseils de montage MO.....	64
8.4.4	Fixation conventionnelle MO.....	65
8.4.5	Fixation conventionnelle MO-WP.....	69
8.4.6	Illustrations de la fixation conventionnelle.....	72
8.4.7	Restaurer l'état de livraison de la fixation conventionnelle MO .....	72
8.5	Fixation conventionnelle ES1/SKG/PAS24 .....	73
8.5.1	Contenu de l'emballage .....	73
8.5.2	Outils nécessaires.....	73
8.5.3	Conseils de montage.....	74
8.5.4	Montage d'une SmartHandle ES1-/SKG-/PAS24.....	74
8.6	Fixation conventionnelle DoorMonitoring .....	80
8.6.1	Contenu de l'emballage .....	80
8.6.2	Outils nécessaires.....	81
8.6.3	Conseils de montage.....	81
8.6.4	Montage fixation conventionnelle DoorMonitoring.....	82
8.6.5	Démonter les composants DoorMonitoring .....	89
8.7	Complément : Serrure à capteur DoorMonitoring.....	90
8.7.1	Composants de la serrure à capteur.....	90
8.7.2	Montage (manuel) .....	90
8.8	Rond suisse MO.....	92
8.8.1	Contenu de l'emballage .....	92
8.8.2	Outils nécessaires.....	92
8.8.3	Conseils de montage MO.....	93
8.8.4	Fixation conventionnelle rond suisse MO .....	94

8.8.5	Fixation conventionnelle rond suisse MO-WP .....	97
8.8.6	Illustrations de la fixation conventionnelle.....	100
8.8.7	Restaurer l'état de livraison rond suisse MO .....	101
8.9	Ovale scandinave.....	101
8.9.1	Contenu de l'emballage .....	101
8.9.2	Outils nécessaires.....	102
8.9.3	Conseils de montage.....	102
8.9.4	Fixation conventionnelle ovale scandinave.....	103
8.9.5	Fixation conventionnelle ovale scandinave DP.....	107
8.9.6	Fixation conventionnelle ovale scandinave MO .....	110
8.9.7	Illustrations ovale scandinave .....	111
8.9.8	Restaurer l'état de livraison du profil scandinave.....	111
8.10	SmartHandle - Hybride .....	112
8.11	Encadrement tubulaire avec/sans MO (RRMO) .....	112
8.11.1	Contenu de l'emballage .....	112
8.11.2	Outils nécessaires.....	113
8.11.3	Conseils de montage MO.....	113
8.11.4	Montage.....	115
8.12	Fixation sur rosaces avec/sans MO (RMO).....	126
8.12.1	Contenu de l'emballage .....	127
8.12.2	Outils nécessaires.....	128
8.12.3	Conseils de montage MO.....	128
8.12.4	Montage.....	129
<b>9</b>	<b>Programmation SmartIntego .....</b>	<b>149</b>
<b>10</b>	<b>Configuration .....</b>	<b>150</b>
<b>11</b>	<b>Messages d'état.....</b>	<b>151</b>
<b>12</b>	<b>Signalisation.....</b>	<b>152</b>
<b>13</b>	<b>Alerte des piles SmartIntego .....</b>	<b>153</b>
<b>14</b>	<b>Remplacement des piles SmartIntego.....</b>	<b>154</b>
<b>15</b>	<b>Maintenance, nettoyage et désinfection .....</b>	<b>155</b>
<b>16</b>	<b>Démontage .....</b>	<b>156</b>
16.1	Restaurer l'état de livraison SnapIn .....	156
16.2	Restaurer l'état de livraison de la fixation conventionnelle .....	156
16.3	Restaurer l'état de livraison de la fixation conventionnelle MO.....	157
16.4	Restaurer l'état de livraison rond suisse MO.....	157
16.5	Restaurer l'état de livraison du profil scandinave .....	157
16.6	Restaurer l'état de livraison du profil scandinave DP.....	158

16.7	Démonter les composants DoorMonitoring.....	158
16.8	Restaurer l'état de livraison RRMO.....	159
16.9	Restaurer l'état de livraison RMO.....	159
<b>17</b>	<b>Accessoires.....</b>	<b>160</b>
17.1	Set de piles.....	160
17.2	Enveloppes.....	160
17.3	Béquilles.....	160
17.4	Couvercles.....	160
<b>18</b>	<b>Caractéristiques techniques.....</b>	<b>161</b>
18.1	Dessins cotés des poignées.....	162
<b>19</b>	<b>Déclaration de conformité.....</b>	<b>165</b>
<b>20</b>	<b>Aide et autres informations.....</b>	<b>166</b>

## 1 Consignes de sécurité générales

Mot indicateur (AN-SI Z535.6)	Effets immédiats possibles du non-respect
DANGER	Mort ou blessure grave (probable)
AVERTISSEMENT	Mort ou blessure grave (possible, mais improbable)
ATTENTION	Blessure légère
ATTENTION	Dommages matériels ou dysfonctionnements
REMARQUE	Peu ou pas



### AVERTISSEMENT

#### Accès bloqué

Toute erreur de montage et/ou de programmation d'un composant peut bloquer l'accès par une porte. La société SimonsVoss Technologies GmbH décline toute responsabilité quant aux conséquences d'un accès bloqué, par exemple, accès pour les personnes blessées ou en danger, dommages matériels ou autres dommages !

#### Accès bloqué par la manipulation du produit

Si vous modifiez vous-même le produit, des dysfonctionnements peuvent se produire et l'accès peut être bloqué par une porte.

- ❑ Ne changer le produit que lorsque cela est nécessaire et de la manière décrite dans la documentation.

#### Ne pas saisir la pile. Risque de brûlures dues à des substances dangereuses

Ce produit contient des piles au lithium. En cas d'ingestion de la pile, de graves brûlures internes peuvent se produire sous deux heures et entraîner la mort.

1. Conservez les piles neuves et usagées hors de portée des enfants.
2. Si le compartiment à piles ne ferme pas correctement, cessez d'utiliser le produit et conservez-le hors de portée des enfants.
3. En cas de suspicion d'ingestion des piles ou si celles-ci se trouvent dans une partie quelconque de votre corps, consultez immédiatement un médecin.

#### Risque d'explosion dû à un type de batterie incorrect

L'insertion d'un mauvais type de batterie peut provoquer une explosion.

- ❑ Utilisez uniquement les piles indiquées dans les données techniques.

**ATTENTION****Risque d'incendie dû aux piles**

En cas de manipulation impropre, les piles insérées peuvent provoquer un incendie ou des brûlures.

1. Ne jamais essayer de recharger les piles, de les ouvrir, de les chauffer ou de les brûler.
2. Ne pas court-circuiter les piles.

**ATTENTION****Endommagement lié à une décharge électrostatique (DES)**

Ce produit contient des composants électroniques susceptibles d'être endommagés par des décharges électrostatiques.

1. Utilisez du matériel de travail adapté à la DES (par ex. un bracelet de mise à la terre).
2. Reliez-vous à la terre avant de commencer les travaux pendant lesquels vous pouvez être en contact avec le système électronique. Saisissez pour cela des surfaces métalliques mises à la terre (par ex. huisseries de porte, conduites d'eau ou vannes de chauffage).

**Endommagement lié à des liquides**

Ce produit contient des composants électroniques et/ou mécaniques susceptibles d'être endommagés par tout type de liquide.

- Tenez les liquides à l'écart du système électronique.

**Endommagement lié à des nettoyeurs agressifs**

La surface de ce produit peut être endommagée par des nettoyeurs inappropriés.

- Utilisez exclusivement des nettoyeurs adaptés aux surfaces plastiques ou métalliques.

**Endommagement lié à une action mécanique**

Ce produit contient des composants électroniques susceptibles d'être endommagés par une action mécanique quelconque.

1. Évitez de toucher le système électronique.
2. Évitez toute autre action mécanique sur le système électronique.

**Endommagement lié à une inversion de polarité**

Ce produit contient des composants électroniques susceptibles d'être endommagés par une inversion de polarité de la source de tension.

- N'inversez pas la polarité de la source de tension (piles ou blocs d'alimentation).

### Défaillance du fonctionnement liée à une perturbation radioélectrique

Dans certaines circonstances, ce produit peut subir l'influence de perturbations électromagnétiques ou magnétiques.

- ❑ Ne montez pas et ne placez pas le produit à proximité immédiate d'appareils pouvant générer des perturbations électromagnétiques ou magnétiques (alimentations à découpage !).

### Défaillance de la communication liée à des surfaces métalliques

Ce produit communique sans fil. Les surfaces métalliques peuvent réduire considérablement le rayon d'action du produit.

- ❑ Ne montez pas et ne placez pas le produit sur ou à proximité de surfaces métalliques.



#### REMARQUE

##### Utilisation conforme aux dispositions

Les produits SmartIntego sont exclusivement destinés à l'ouverture et la fermeture de portes et d'objets similaires.

- ❑ N'utilisez pas les produits SmartIntego à d'autres fins.

### Horaires différents pour les fermetures G2

L'unité de temps interne des fermetures G2 présente une tolérance technique pouvant atteindre  $\pm 15$  minutes par an.

### Qualifications requises

L'installation et la mise en service nécessitent des connaissances spécialisées.

- ❑ Seul le personnel qualifié peut installer et mettre en service le produit.

### Installation impropre

SimonsVoss Technologies GmbH décline toute responsabilité pour les dommages causés aux portes ou aux composants en raison d'une installation impropre.

### Dysfonctionnements dus à un mauvais contact ou à une décharge différente

Des surfaces de contact trop petites/contaminées ou différentes batteries déchargées peuvent entraîner des dysfonctionnements.

1. Utilisez uniquement des piles autorisées par la société SimonsVoss.
2. Ne touchez pas les contacts des piles neuves avec les mains.
3. Utilisez des gants propres et exempts de graisse.
4. Remplacez toujours toutes les piles à la fois.

Les modifications et nouveaux développements techniques ne peuvent pas être exclus et peuvent être mis en œuvre sans préavis.

La version allemande est le manuel d'instruction original. Les autres langues (rédaction dans la langue du contrat) sont des traductions des instructions originales.



Lisez et suivez toutes les instructions d'installation, d'installation et de mise en service. Transmettez ces instructions et toutes les instructions de maintenance à l'utilisateur.

---

## 2 Consignes de sécurité propres au produit



### AVERTISSEMENT

#### Montage sur des portes coupe-feu et anti-fumée

La SmartHandle 3062 répond aux exigences qui conditionnent l'installation sur des portes coupe-feu et anti-fumée. Vous trouverez tous les certificats et attestations utiles sur notre page d'accueil, à la rubrique Certificats.

Des conditions supplémentaires peuvent s'appliquer aux portes coupe-feu et anti-fumée.

1. Lors de l'installation de serrures électroniques, tenez compte des conditions qui s'appliquent à la porte en matière d'homologation.
2. En cas de doute, contactez l'émetteur de l'homologation.



### ATTENTION

#### Combinaison avec une serrure SVP

Pour que vous puissiez profiter de l'ensemble de ses fonctionnalités, vous devez associer la SmartHandle à un verrou antipanique à verrouillage automatique (serrure SVP).

- Respectez la déclaration de conformité du fabricant du verrou (selon EN 179).

### ATTENTION

#### Dommmages matériels dus à une erreur d'alésage

Lorsque vous percez, vous risquez d'endommager la porte ou le produit si vous utilisez un outil inadapté. La société SimonsVoss Technologies GmbH décline toute responsabilité quant aux dommages matériels dus à des erreurs de perçage.

- Respectez les consignes de sécurité de la perceuse.

#### Dysfonctionnements dus à l'humidité

Si l'extérieur de la porte se trouve à l'extérieur ou dans des zones se caractérisant par un fort taux d'humidité de l'air (salles de bains ou toilettes), utilisez la version WP. Tous les raccords de câbles sont ensuite tirés à l'intérieur. Le côté intérieur de la version WP n'est pas protégé contre l'humidité.

1. Utilisez une version WP dès que le côté extérieur est susceptible d'entrer en contact avec de l'humidité.
2. Veillez à ce qu'aucune humidité ne puisse entrer en contact avec le côté intérieur de la porte.

### Endommagement des câbles/raccords de câbles

Lorsque vous tirez sur les câbles, vous risquez d'endommager les raccords ou les câbles.

1. Ne tirez pas sur les câbles.
2. Déconnectez et désolidarisez les connexions enfichables avec prudence.

### Perte de précision du guidage de la poignée

Dans le cas de serrures encastrées avec douille de serrage, le montage peut être difficile.

- ❑ N'usinez pas la douille de serrage mécaniquement. Le guidage de la poignée perd de sa précision.

### Mode freeze à la suite d'entreposage séparé

Lorsque vous entreposez les deux parties du boîtier de manière séparée pendant une longue période ( $\geq$  une semaine), il est possible que la SmartHandle passe en mode freeze.

- ❑ Séparez les deux parties du boîtier seulement lors de l'installation.

### Endommagement mécanique du LockNode

Le LockNode peut être endommagé lors du montage ou démontage du couvercle.

1. Montez ou démontez le couvercle avec prudence.
2. Lors du démontage, faites attention aux encoches du couvercle.

### Endommagement mécanique de la SmartHandle à cause d'obstacles

Si, de par la situation de montage, la poignée est susceptible de heurter le mur ou d'autres objets, elle risque de se déformer ou de se casser.

- ❑ Dans ces cas, utilisez une butée de porte adaptée.

### Endommagement mécanique de la poignée en raison d'une utilisation abusive en guise de dispositif d'ouverture de porte

Certaines portes sont très massives et très lourdes. La poignée ne convient pas à l'ouverture de ce type de portes.

- ❑ Pour éviter une utilisation abusive de la poignée, mettez à disposition un dispositif d'ouverture de porte (poignées adaptées).



#### REMARQUE

##### Qualifications requises

L'installation et la mise en service nécessitent des connaissances spécialisées.

- ❑ Seul le personnel qualifié peut installer et mettre en service le produit.

### Endommagement par un outil inadapté

Pour le montage et le remplacement des piles, utilisez exclusivement l'outil de montage SmartIntego.

### **Alignement défailant avant le montage de la version MO conventionnelle**

Les trous de fixation et le carré doivent être alignés à la verticale. Sinon, vous risquez de ne pas réussir à monter la ferrure. Utilisez le gabarit de perçage.

### **Effet de la SI.SmartHandle**

La SI.SmartHandle fonctionne uniquement avec une serrure encastrée.

### **Programmation avec une ancienne version du logiciel LSM**

Les nouveaux composants peuvent uniquement être programmés avec la version actuelle du logiciel LSM.

### **Difficulté de mouvement de la SmartHandle en raison d'une serrure encastrée grippée**

Si la serrure encastrée est grippée, la SmartHandle l'est également.

- ❑ Vérifiez que la serrure encastrée fonctionne facilement.

### **Problème de montage dû à une commande erronée**

Si vous commandez une SmartHandle, mais que vous commettez une erreur en mesurant la porte, la poignée ne conviendra pas.

- ❑ Avant de passer commande, vérifiez une nouvelle fois les dimensions de votre porte.
-

### 3 Signification du formatage du texte

Pour faciliter la compréhension, cette documentation utilise du formatage de texte et des éléments de mise en page. Le tableau explique la signification des formatages de texte possibles :

<b>Exemple</b>	Bouton
<input checked="" type="checkbox"/> Exemple <input type="checkbox"/> Exemple	Checkbox
<input checked="" type="radio"/> Exemple	Option
[Exemple]	Registerkarte
"Exemple"	Nom d'une fenêtre affichée
Exemple	Barre de programmes supérieure
<b>Exemple</b>	Entrée de la barre de programmes supérieure déployée
<b>Exemple</b>	Entrée de menu contextuel
▼ Exemple	Nom d'un menu déroulant
"Exemple"	Sélection possible dans un menu déroulant
"Exemple"	Zone
Exemple	Champ
<i>Exemple</i>	Nom d'un service (Windows)
<i>Exemple</i>	commandes (par exemple, commandes CMD Windows)
<b>Exemple</b>	Entrée de base de données
[Exemple]	Sélection du type MobileKey

## 4 Utilisation conforme

Les produits de la série SI.SmartHandle sont des béquilles électroniques. Au moyen d'un support d'identification autorisé, la SI.SmartHandle peut réaliser un accouplement ou ouvrir la porte correspondante.

Les autorisations correspondantes doivent être accordées au moyen d'un plan de fermeture électronique.



### REMARQUE

La SI.SmartHandle doit être programmée avant d'être montée dans la porte !

Les produits de la série SI.SmartHandle ne doivent servir qu'à ouvrir et fermer des portes. Toute autre utilisation est interdite.

SmartIntego est une gamme de produits indépendante de la marque SimonsVoss. Les composants SmartIntego peuvent être configurés au moyen du logiciel de configuration SimonsVoss et raccordés à un système de l'intégrateur par le biais de l'interface SmartIntego. En règle générale, l'intégrateur est un fabricant de logiciels de gestion des bâtiments (logiciel de contrôle de l'accès, solution IDS, installation de détection des incendies, etc.) qui permettent également de gérer les fermetures SimonsVoss SmartIntego. Il met au point l'interface sur son propre système et est également responsable des fonctions connexes. L'interface SmartIntego existe en deux versions :

- Réseau online SmartIntego (WO)
- Réseau virtuel SmartIntego (SVCN)

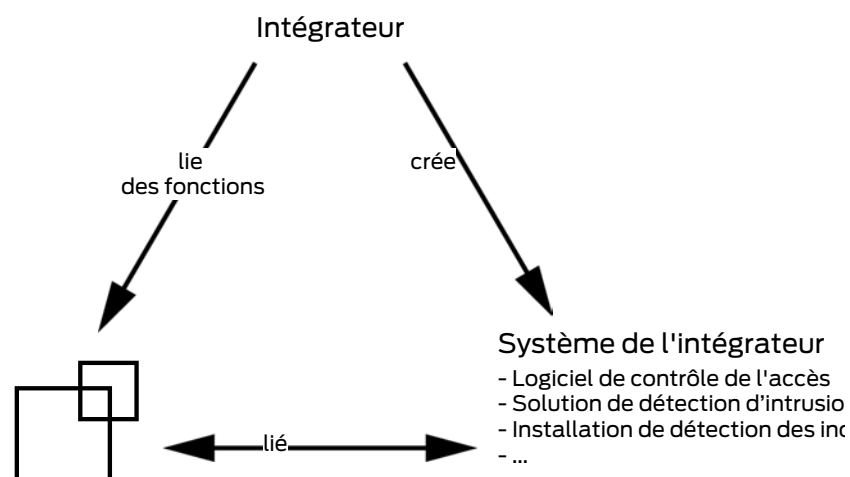

## 5 Généralités

La SI.SmartHandle est une serrure électronique qui permet d'ouvrir et de fermer une porte.

Les serrures électroniques de la série SI.SmartHandle sont disponibles dans les versions suivantes :

Fixation	Versions	Informations
SnapIn (Sans perçage)		<ul style="list-style-type: none"> <li>■ Montage sur les portes</li> <li>■ Prévu pour une serrure à larder avec profil européen ou rond suisse</li> <li>■ Côté extérieur actionnable uniquement avec un support d'identification</li> <li>■ Côté intérieur toujours embrayé</li> </ul>
Conventionnel (Perçages)	Sans surverrouillage mécanique	<ul style="list-style-type: none"> <li>■ Montage sur les portes</li> <li>■ Prévu pour une serrure à larder avec profil européen, rond suisse ou scandinave</li> <li>■ Côté extérieur actionnable uniquement avec un support d'identification</li> <li>■ Côté intérieur toujours embrayé</li> </ul>
	Avec surverrouillage mécanique (MO)	Comme variante sans surverrouillage mécanique, mais avec un évidement permettant le montage d'un cylindre de fermeture de surverrouillage
Montage sur rosace (Utilisation des perçages existants) voir <i>RMO</i> [▶ 25]	Sans surverrouillage mécanique	<ul style="list-style-type: none"> <li>■ Montage sur portes avec les perçages de rosace existants (DIN 18251)</li> <li>■ Prévu pour une serrure à larder avec profil européen ou rond suisse</li> <li>■ Côté extérieur actionnable uniquement avec un support d'identification</li> <li>■ Côté intérieur toujours embrayé</li> </ul>
	Avec surverrouillage mécanique (MO)	Comme variante sans surverrouillage mécanique, mais avec un évidement permettant le montage d'un cylindre de fermeture de surverrouillage

Fixation	Versions	Informations
Montage à encadrement tubulaire (Montage sur portes à encadrement tubulaire) voir <i>RRMO</i> [▶ 24]	Sans surverrouillage mécanique	<ul style="list-style-type: none"> <li>■ Montage sur portes à encadrement tubulaire</li> <li>■ Prévu pour une serrure à larder avec profil européen ou rond suisse</li> <li>■ Côté extérieur actionnable uniquement avec un support d'identification</li> <li>■ Côté intérieur toujours embrayé</li> </ul>
	Avec surverrouillage mécanique (MO)	Comme variante sans surverrouillage mécanique, mais avec un évidement permettant le montage d'un cylindre de fermeture avec surverrouillage

En outre, les serrures de la série SI.SmartHandle peuvent présenter les fonctions spéciales suivantes :

<ul style="list-style-type: none"> <li>■ Certification ES1</li> <li>■ Certification SKG</li> <li>■ Certification PAS24</li> </ul>	Sécurité améliorée des portes (voir <i>ES1/SKG/PAS24</i> [▶ 31]).
DoorMonitoring	L'état actuel de la porte peut être transmis à un logiciel adapté (voir <i>DoorMonitoring (DM)</i> [▶ 34]).



## 6 Modèles

Le chapitre suivant décrit en détail les versions ou options disponibles de la SI.SmartHandle.



### REMARQUE

#### Prévention des commandes erronées grâce au guide d'achat

Les composants SmartIntego offrent un vaste éventail de combinaisons. Toutes les combinaisons ne sont pas utiles et donc disponibles. Le regroupement manuel de caractéristiques d'équipements peut résulter en combinaisons qui ne sont pas disponibles ou en commandes erronées.

- Veuillez toujours utiliser le guide d'achat proposé dans la partie destinée aux partenaires du site Web SmartIntego ([www.smartintego.com](http://www.smartintego.com))).

La lecture de la SI.SmartHandle s'effectue d'un côté. La poignée intérieure est embrayée mécaniquement en permanence. En cas de danger, vous pouvez à tout moment actionner ou ouvrir la porte au moyen de la poignée intérieure, même sans support d'identification.

Vous pouvez utiliser la SI.SmartHandle pour les serrures encastrées présentant un angle d'actionnement max. de 31°.



### REMARQUE

#### Domages possibles liés à des angles d'actionnement supérieurs

La SI.SmartHandle a été mise au point pour des angles d'actionnement ou des angles du fouillot allant jusqu'à 31 degrés. Toute utilisation avec un angle de fouillot trop élevé peut entraîner une défaillance de la SI.SmartHandle.

- Le cas échéant, utilisez une autre serrure à encastrer.

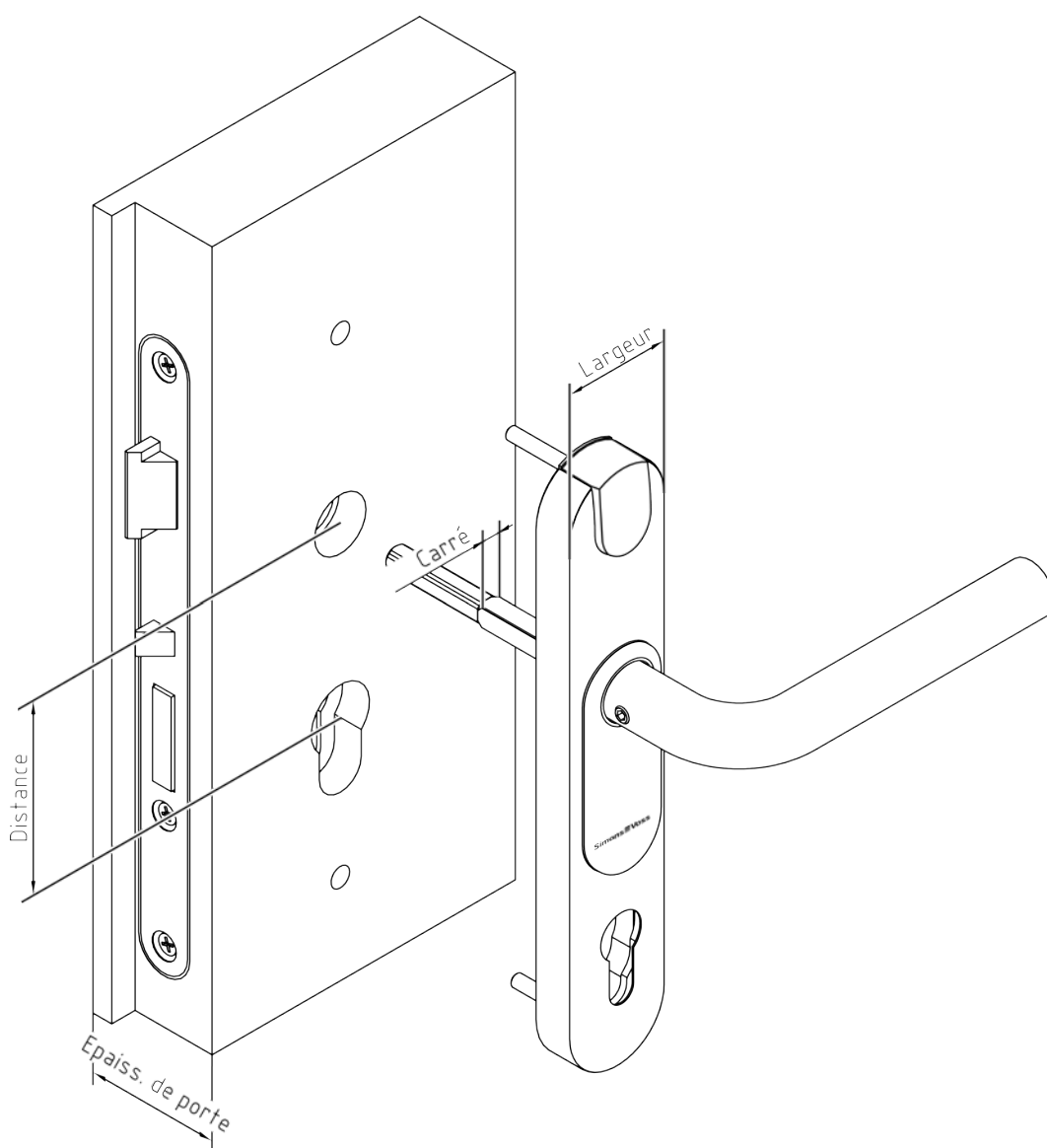

### 6.1 Conditions requises

Ces distances dépendent de la version de la porte (propres à la porte).

Distance entre la face avant du fouillot (côté extérieur) et le vantail extérieur

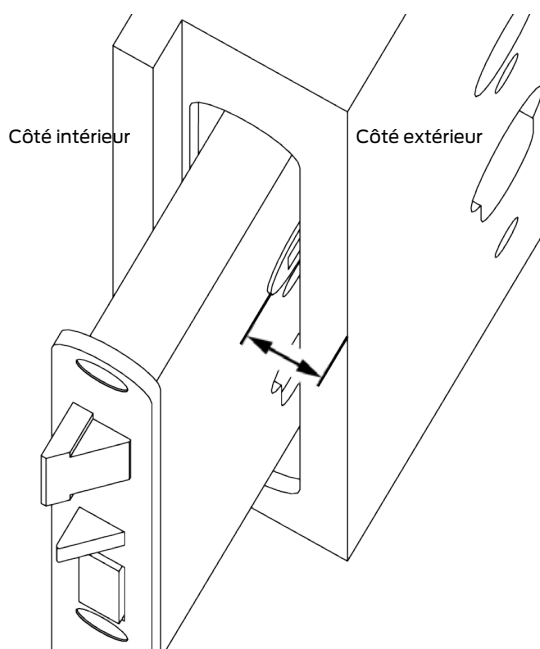

Selon la fixation, la SI.SmartHandle convient aux distances suivantes :

Fixation	Épaisseur de porte S	Épaisseur de porte M	Épaisseur de porte L
<ul style="list-style-type: none"> <li>■ Fixation conventionnelle pour serrures encastrées avec cylindre au profil européen ou suisse</li> <li>■ Fixation SnapIn pour serrures encastrées avec cylindre au profil européen ou rond suisse</li> </ul> (voir <i>Fixation</i> [▶ 23])	min. 4 mm	min. 4 mm	min. 4 mm
<ul style="list-style-type: none"> <li>■ Fixation sur rosaces (avec/sans surverrouillage mécanique)</li> <li>■ Fixation sur encadrement tubulaire (avec/sans surverrouillage mécanique)</li> </ul> (voir <i>Fixation</i> [▶ 23] et <i>RMO</i> [▶ 25]/ <i>RRMO</i> [▶ 24])	min. 1 mm	min. 1 mm	min. 1 mm
Fixation conventionnelle avec certification selon : <ul style="list-style-type: none"> <li>■ ES1</li> <li>■ SKG</li> <li>■ PAS24</li> </ul> (voir <i>Fixation</i> [▶ 23] et <i>ES1/SKG/PAS24</i> [▶ 31])	Aucune épaisseur minimale	Aucune épaisseur minimale	Aucune épaisseur minimale

Fixation	Épaisseur de porte S	Épaisseur de porte M	Épaisseur de porte L
Fixation conventionnelle pour serrures encastrées avec cylindre au profil scandinave (avec/sans surverrouillage mécanique) (voir <i>Fixation</i> [▶ 23])	min. 1 mm	min. 1 mm	min. 1 mm

Distance entre la face avant du fouillot (côté intérieur) et le vantail intérieur

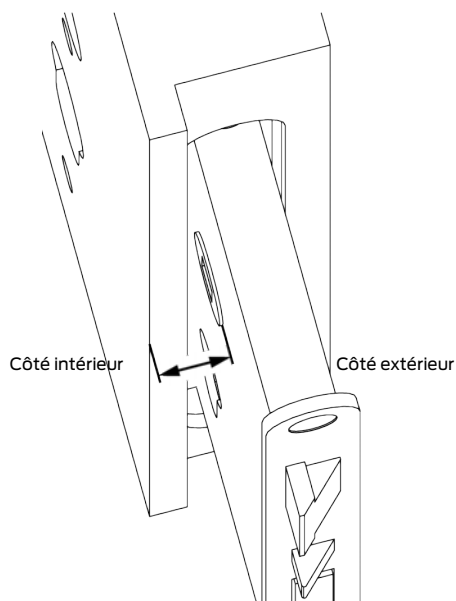

Selon la fixation, la SI.SmartHandle convient aux distances suivantes :

Fixation	Épaisseur de porte S	Épaisseur de porte M	Épaisseur de porte L
<ul style="list-style-type: none"> <li>■ Fixation conventionnelle pour serrures encastrées avec cylindre au profil européen ou suisse</li> <li>■ Fixation SnapIn pour serrures encastrées avec cylindre au profil européen ou rond suisse</li> </ul> (voir <i>Fixation</i> [▶ 23])	min. 5 mm	min. 5 mm	min. 5 mm
<ul style="list-style-type: none"> <li>■ Fixation sur rosaces (avec/sans surverrouillage mécanique)</li> <li>■ Fixation sur encadrement tubulaire (avec/sans surverrouillage mécanique)</li> </ul> (voir <i>Fixation</i> [▶ 23] et <i>RMO</i> [▶ 25]/ <i>RRMO</i> [▶ 24])	min. 1 mm	min. 1 mm	min. 1 mm

Fixation	Épaisseur de porte S	Épaisseur de porte M	Épaisseur de porte L
Fixation conventionnelle avec certification selon : ■ ES1 ■ SKG ■ PAS24 (voir <i>Fixation</i> [▶ 23] et <i>ES1/SKG/PAS24</i> [▶ 31])	Aucune épaisseur minimale	Aucune épaisseur minimale	Aucune épaisseur minimale
Fixation conventionnelle pour serrures encastrées avec cylindre au profil scandinave (avec/sans surverrouillage mécanique) (voir <i>Fixation</i> [▶ 23])	min. 2 mm	min. 2 mm	min. 2 mm

Distance entre la face avant du fouillot (côté extérieur) et le vantail intérieur

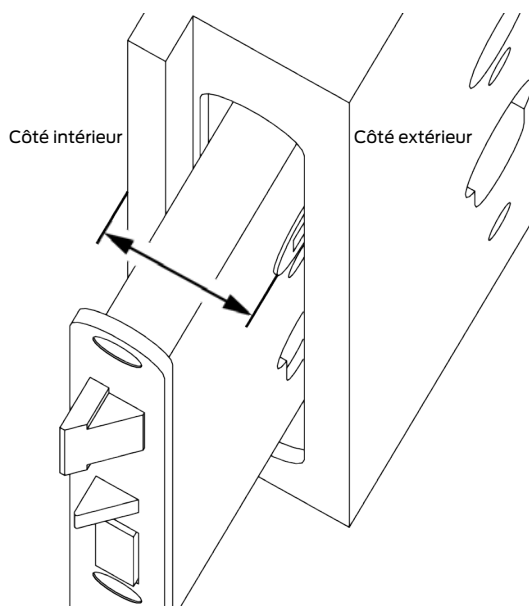

Selon la fixation, la SI.SmartHandle convient aux distances suivantes :

Fixation	Épaisseur de porte S	Épaisseur de porte M	Épaisseur de porte L
■ Fixation conventionnelle pour serrures encastrées avec cylindre au profil européen ou suisse ■ Fixation SnapIn pour serrures encastrées avec cylindre au profil européen ou rond suisse (voir <i>Fixation</i> [▶ 23])	max. 41 mm	max. 61 mm	max. 81 mm

Fixation	Épaisseur de porte S	Épaisseur de porte M	Épaisseur de porte L
<ul style="list-style-type: none"> <li>■ Fixation sur rosaces (avec/sans surverrouillage mécanique)</li> <li>■ Fixation sur encadrement tubulaire (avec/sans surverrouillage mécanique)</li> </ul> (voir <i>Fixation</i> [▶ 23] et <i>RMO</i> [▶ 25]/ <i>RRMO</i> [▶ 24])	max. 36 mm	max. 56 mm	max. 76 mm
Fixation conventionnelle avec certification selon : <ul style="list-style-type: none"> <li>■ ES1</li> <li>■ SKG</li> <li>■ PAS24</li> </ul> (voir <i>Fixation</i> [▶ 23] et <i>ES1/SKG/PAS24</i> [▶ 31])	max. 38 mm	max. 58 mm	max. 78 mm
Fixation conventionnelle pour serrures encastrées avec cylindre au profil scandinave (avec/sans surverrouillage mécanique) (voir <i>Fixation</i> [▶ 23])	max. 38 mm	max. 58 mm	max. 78 mm

## 6.2 Surverrouillage mécanique (MO)

Vous pouvez en outre monter un cylindre de fermeture (voir *Profil* [▶ 22]). Grâce à ce dispositif, il est possible de contourner l'ouverture par voie électronique et d'ouvrir la porte avec une clé mécanique.

Passez commande selon vos besoins esthétiques :

- Découpe ouverte des deux côtés pour le cylindre
- Découpe ouverte d'un côté pour le cylindre
- Découpe cachée des deux côtés (entièrement cachée et cylindre invisible)

## 6.3 Profil

Faites votre choix parmi les profils de serrures encastrées suivants pour votre SI.SmartHandle :

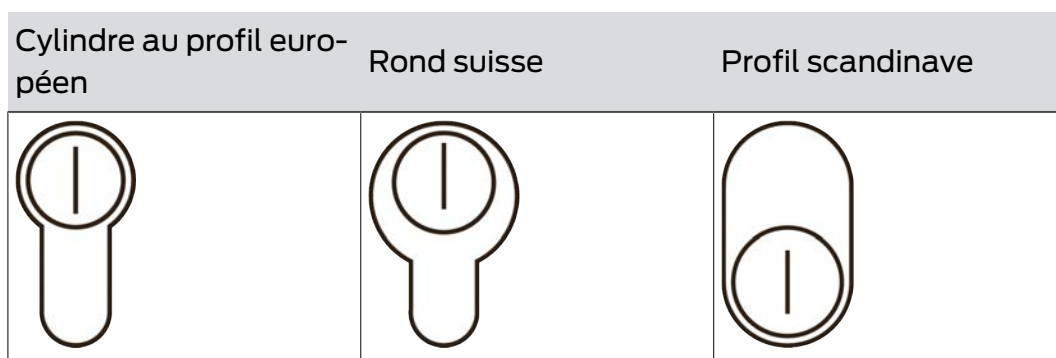

### 6.4 Fixation

Vous pouvez utiliser les versions de fixation suivantes :

Fixation		
SnapIn	<ul style="list-style-type: none"> <li>■ SnapIn [▶ 39]</li> <li>■ SnapIn DoorMonitoring [▶ 47]</li> </ul>	Aucun perçage supplémentaire n'est nécessaire sur la porte. La SI.SmartHandle est fixée à travers l'ouverture carrée et PZ.
Conventionnel	<ul style="list-style-type: none"> <li>■ Fixation conventionnelle [▶ 55]</li> <li>■ Fixation conventionnelle ESI/SKG/PAS24 [▶ 73]</li> <li>■ Fixation conventionnelle ovale scandinave [▶ 103]</li> <li>■ Fixation conventionnelle ovale scandinave DP [▶ 107]</li> </ul>	
Conventionnelle avec surverrouillage mécanique (aveugle et découpe)	<ul style="list-style-type: none"> <li>■ Fixation conventionnelle MO [▶ 63]</li> <li>■ Rond suisse MO [▶ 92]</li> <li>■ Fixation conventionnelle ovale scandinave MO [▶ 110]</li> </ul>	Vous pouvez en outre monter un cylindre de fermeture en vue du surverrouillage.
Fixation sur encadrement tubulaire avec surverrouillage mécanique (en option)	RRMO [▶ 24]	Vous pouvez en outre monter un cylindre de fermeture en vue du surverrouillage.
Fixation sur rosaces avec surverrouillage mécanique (en option)	RMO [▶ 25]	Vous pouvez en outre monter un cylindre de fermeture en vue du surverrouillage.

## 6.4.1 RRMO

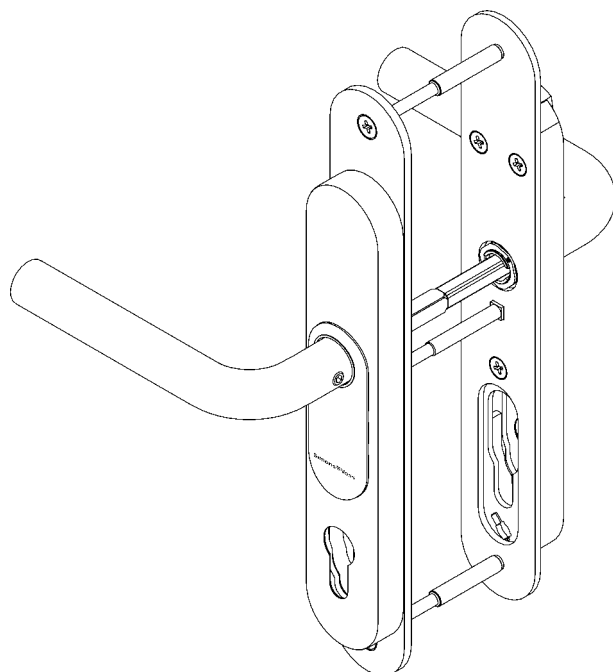

Utilisez la version RRMO de la SmartHandle 3062 si vous souhaitez monter une SmartHandle 3062 sur une porte à encadrement tubulaire dotée d'une serrure à une grande distance. Deux plaques d'adaptation vous sont livrées pour le montage sur portes à encadrement tubulaire (RR). Les évidements permettent de réaliser un surverrouillage mécanique (MO).

Si vous ne souhaitez pas de surverrouillage mécanique, vous pouvez utiliser la version SnapIn.



## 6.4.2 RMO

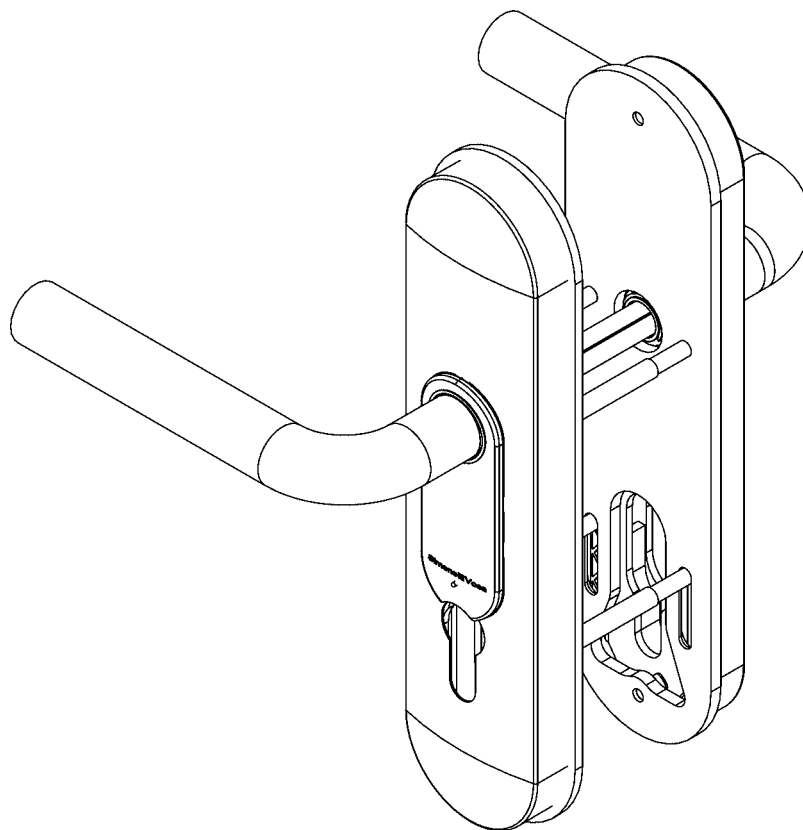

Utilisez la version RMO (montage sur rosace avec surverrouillage mécanique) de la SmartHandle 3062 dans les cas suivants :

- Volonté d'avoir un surverrouillage mécanique (MO) avec profil européen (PZ) ou rond suisse (SR) et
- Présence de quatre perçages de rosace servant à fixer la version RMO dans la porte (DIN 18251) et nécessité de les cacher.

### 6.5 Distances et épaisseurs de porte

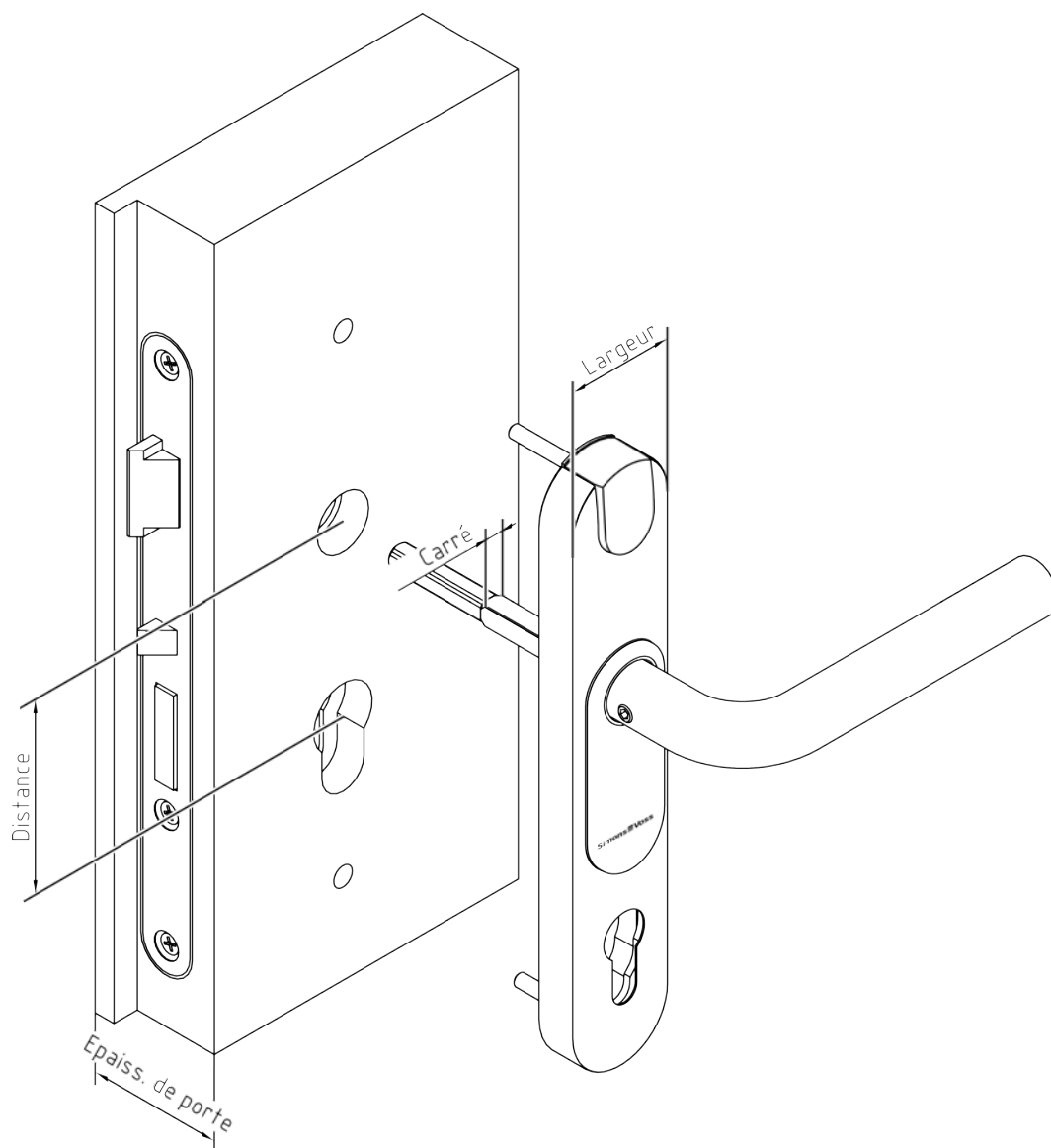

6.5.1 Cylindre profilé (PZ)

6.5.1.1 Fixation SnapIn

	Standard	MO	ES1/SKG/PAS24	MO et ES1/SKG/PAS24
Épais- seurs de porte	S : 39 - 60 mm	Combinaison avec SnapIn impossible	Combinaison avec SnapIn impossible	Combinaison avec SnapIn impossible
	M : 59 - 80 mm			
L : 79 - 100 mm				
Entraxe	■ 70 mm			
	■ 72 mm			
	■ 75 mm			
	■ 78 mm			
	■ 85 mm			
	■ 88 mm			
	■ 90 mm			
	■ 92 mm			

6.5.1.2 Fixation conventionnelle

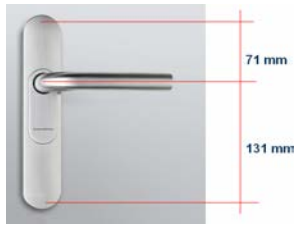
	Standard	MO	ES1/SKG/PAS24	MO et ES1/SKG/PAS24
Épais- seurs de porte	S : 39 - 60 mm	S : Comme la ver- sion standard	S : 32 - 50 mm	Combinaison de MO avec ES1/ PAS24/SKG impos- sible
	M : 59 - 80 mm	M : Comme la ver- sion standard	M : 50 - 70 mm	
	L : 79 - 100 mm	L : Comme la ver- sion standard	L : 70 - 90 mm	
Entraxe	Limité par une ser- rure encastrée 	■ 72 mm	Limité par une ser- rure encastrée	
		■ 75 mm		
		■ 78 mm		
		■ 85 mm		
		■ 88 mm		
		■ 90 mm		
		■ 92 mm		

6.5.1.3 Montage sur rosace

	Standard	MO	ES1/SKG/PAS24	MO et ES1/SKG/PAS24
Épais- seurs de porte	S : 40 - 53 mm	S : Comme la ver- sion standard		
	M : 52 - 73 mm	M : Comme la ver- sion standard		
	L : 72 - 93 mm	L : Comme la ver- sion standard		
Entraxe	Limité par une ser- rure encastrée	<ul style="list-style-type: none"> <li>■ 72 mm</li> <li>■ 75 mm</li> <li>■ 78 mm</li> <li>■ 85 mm</li> <li>■ 88 mm</li> <li>■ 90 mm</li> <li>■ 92 mm</li> </ul>	Combinaison avec un montage sur ro- sace impossible	Combinaison avec un montage sur ro- sace impossible

6.5.1.4 Montage à encadrement tubulaire

	Standard	MO	ES1/SKG/PAS24	MO et ES1/SKG/PAS24
Épais- seurs de porte	S : 40 - 53 mm	S : Comme la ver- sion standard		
	M : 52 - 72 mm	M : Comme la ver- sion standard		
	L : 71 - 91 mm	L : Comme la ver- sion standard		
Entraxe	Limité par une ser- rure encastrée	<ul style="list-style-type: none"> <li>■ 70 mm</li> <li>■ 72 mm</li> <li>■ 75 mm</li> <li>■ 78 mm</li> <li>■ 85 mm</li> <li>■ 88 mm</li> <li>■ 90 mm</li> <li>■ 92 mm</li> </ul>	Combinaison avec un montage à enca- drement tubulaire impossible	Combinaison avec un montage à enca- drement tubulaire impossible

### 6.5.2 Rond suisse (SR)

#### 6.5.2.1 Fixation SnapIn

	Standard	MO	ES1/SKG/PAS24	MO et ES1/SKG/PAS24
Épais- seurs de porte	S : 39 - 60 mm	Combinaison avec SnapIn impossible	Combinaison avec SnapIn impossible	Combinaison avec SnapIn impossible
	M : 59 - 80 mm			
	L : 79 - 100 mm			
Entraxe	■ 78 mm			
	■ 94 mm			

#### 6.5.2.2 Fixation conventionnelle

	Standard	MO	ES1/SKG/PAS24	MO et ES1/SKG/PAS24
Épais- seurs de porte	S : 39 - 60 mm	S : Comme la ver- sion standard	Combinaison avec un profil rond suisse impossible	Combinaison avec un profil rond suisse impossible
	M : 59 - 80 mm	M : Comme la ver- sion standard		
	L : 79 - 100 mm	L : Comme la ver- sion standard		
Entraxe	Limité par une ser- rure encastrée	■ 78 mm ■ 94 mm		

6.5.2.3 Montage sur rosace

	Standard	MO	ES1/SKG/PAS24	MO et ES1/SKG/PAS24
Épais- seurs de porte	S : 40 - 53 mm	S : Comme la ver- sion standard		
	M : 52 - 73 mm	M : Comme la ver- sion standard		
	L : 72 - 93 mm	L : Comme la ver- sion standard		
Entraxe	Limité par une ser- rure encastrée	<ul style="list-style-type: none"> <li>■ 70 mm</li> <li>■ 72 mm</li> <li>■ 75 mm</li> <li>■ 78 mm</li> <li>■ 85 mm</li> <li>■ 88 mm</li> <li>■ 90 mm</li> <li>■ 92 mm</li> </ul>	Combinaison avec un montage sur ro- sace impossible	Combinaison avec un montage sur ro- sace impossible

6.5.2.4 Montage à encadrement tubulaire

	Standard	MO	ES1/SKG/PAS24	MO et ES1/SKG/PAS24
Épais- seurs de porte	S : 40 - 53 mm	S : Comme la ver- sion standard		
	M : 52 - 72 mm	M : Comme la ver- sion standard		
	L : 71 - 91 mm	L : Comme la ver- sion standard		
Entraxe	Limité par une ser- rure encastrée	<ul style="list-style-type: none"> <li>■ 70 mm</li> <li>■ 72 mm</li> <li>■ 75 mm</li> <li>■ 78 mm</li> <li>■ 85 mm</li> <li>■ 88 mm</li> <li>■ 90 mm</li> <li>■ 92 mm</li> </ul>	Combinaison avec un montage à enca- drement tubulaire impossible	Combinaison avec un montage à enca- drement tubulaire impossible

### 6.5.3 Profil scandinave (SO)

#### 6.5.3.1 Fixation SnapIn

Les SI.SmartHandle ne sont pas disponibles pour le montage SnapIn sur serrures encastrées à profil scandinave.

#### 6.5.3.2 Fixation conventionnelle

	Standard	MO	ES1/SKG/PAS24	MO et ES1/SKG/PAS24
Épais- seurs de porte	S : 33 - 54 mm	S : Comme la ver- sion standard	Combinaison avec un profil scandinave impossible	Combinaison avec un profil scandinave impossible
	M : 53 - 74 mm	M : Comme la ver- sion standard		
	L : 73 - 94 mm	L : Comme la ver- sion standard		
Épais- seurs de porte (version avec pro- tection contre le perçage DP)	S : 30 - 51 mm	S : Comme la ver- sion standard		
	M : 50 - 71 mm	M : Comme la ver- sion standard		
	L : 70 - 91 mm	L : Comme la ver- sion standard		
Entraxe	■ 105 mm	■ 105 mm		

#### 6.5.3.3 Montage sur rosace

Les SI.SmartHandle ne sont pas disponibles pour le montage sur rosaces à profil scandinave.

#### 6.5.3.4 Montage à encadrement tubulaire

Les SI.SmartHandle ne sont pas disponibles pour le montage sur encadrements tubulaires à profil scandinave.

## 6.6 ES1/SKG/PAS24

À la réception, la SI.SmartHandle présente également les certifications suivantes (voir <https://www.simons-voss.com/de/zertifikate.html>) :

■ Certification SKG (SKG\*\*)

■ ES1 (DIN 18257)

### ■ PAS24

Ces versions répondent également aux exigences de sécurité les plus élevées, garantissent une fonctionnalité durable même dans des situations extrêmes et assurent une protection optimale contre les intrusions ou les tentatives d'effraction.

## 6.7 SmartHandle sans électronique

La SI.SmartHandle vous parvient également sans système électronique (par exemple, à des fins de conception). Le carré est alors toujours continu et la porte peut ainsi être actionnée des deux côtés sans support d'identification.

Si vous souhaitez fermer la porte, vous avez besoin d'une version avec surverrouillage mécanique (MO). Vous pouvez fermer la porte au moyen d'un cylindre supplémentaire (voir *Profil* [► 22]).

## 6.8 Carré

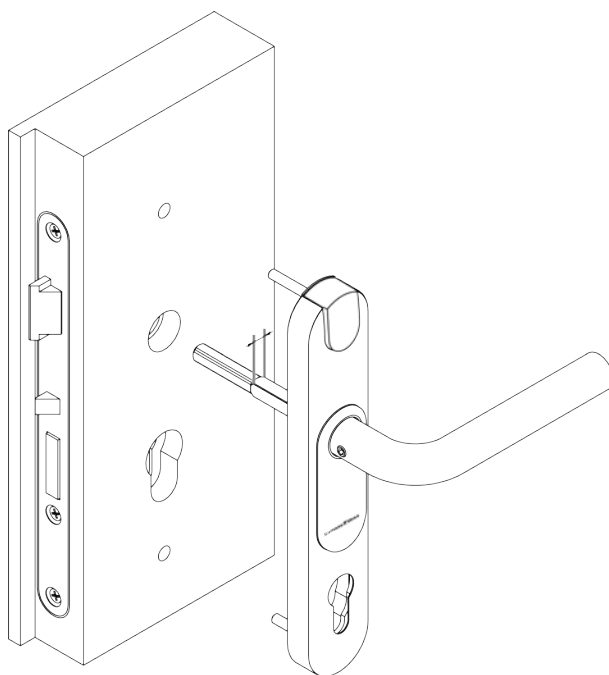

Vous pouvez utiliser les tailles de carré suivantes :

Taille de carré	Homologation pour portes coupe-feu
7 mm	
8 mm	En version F8, convient aux portes coupe-feu



Taille de carré		Homologation pour portes coupe-feu
8,5 mm	<ul style="list-style-type: none"> <li>■ avec manchon mis en place sur 8 mm (non fourni)</li> <li>■ disponible séparément (voir <i>Enveloppes</i> [▶ 160])</li> </ul>	
9 mm		convient aux portes coupe-feu
10 mm	avec manchon mis en place sur 8 mm (fourni avec la version 10 mm de la SI.SmartHandle)	

### 6.9 Largeur de plaque/largeur

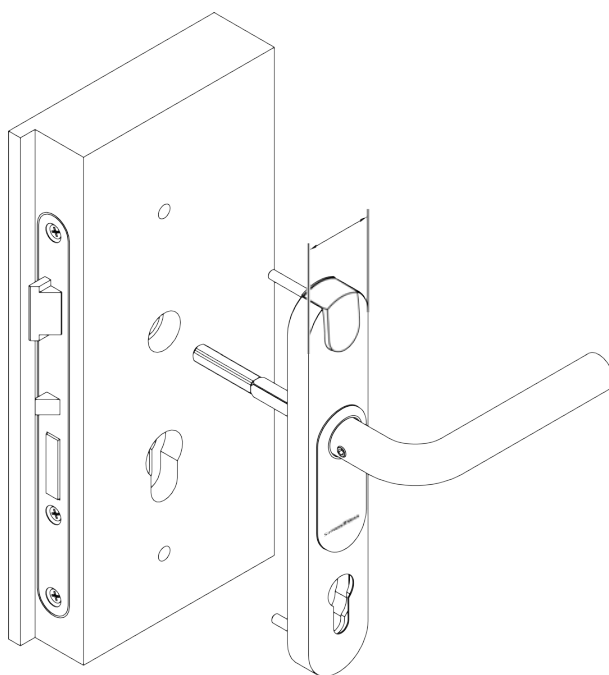

Pour le couvercle, vous pouvez choisir parmi les largeurs de plaque suivantes :

Plaque étroite	41 mm
Plaque large	53 mm

Avec l'une des options suivantes, les SmartHandle sont quelque peu plus grandes avec des plaques de montage supplémentaires :

- DP
- ES1
- SKG

■ PAS24

Plaque étroite	47 mm
Plaque large	59 mm

### 6.10 DoorMonitoring (DM)

Dans le cas d'une SI.SmartHandle dotée de la fonction DoorMonitoring (DM), il s'agit d'une serrure électronique avec surveillance de porte intégrée. La surveillance de porte intégrée de la SI.SmartHandle DM ne nécessite aucun câblage de la porte.

La fonction DoorMonitoring ne sera pleinement opérationnelle qu'avec une serrure SVP adaptée. Attention à la compatibilité. La SmartHandle DoorMonitoring dotée de capteurs externes « serrure à capteur » peut également servir de version MO.

Les capteurs situés au sein de la SI.SmartHandle DM surveillent l'état d'ouverture de la porte.





Les états de porte suivants sont enregistrés :

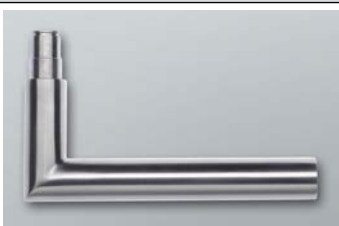

- Porte ouverte/fermée
- Porte non fermée/verrouillée de manière sûre
- Alarme

Toutes les modifications sont enregistrées dans la liste d'accès avec l'ID du transpondeur, la date et l'heure. Cette liste peut ensuite être lue et évaluée par l'exploitant du système de fermeture ou un responsable de la sécurité.

### 6.11 Versions de poignée

Sélectionnez votre version de poignée préférée :

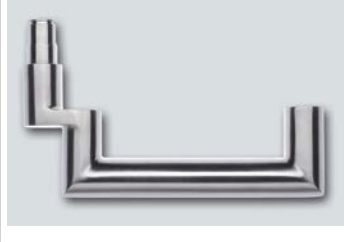
	Forme en L	Forme en U
Chanfreiné		
Incurvé rond		

	Forme en L	Forme en U
Incurvé rond, coudé	Non disponible	
Chanfreiné, coudé	Non disponible	
Incurvé rond, avec revêtement antibactérien	 (comme la version sans revêtement)	 (comme la version sans revêtement)

La version SKG est livrée avec un bouton sur le côté intérieur.

Toutes les versions de poignées sont également disponibles en tant qu'accessoires.

### 6.12 Surfaces

Sélectionnez la surface de votre SI.SmartHandle :

Acier inoxydable brossé 	Laiton brossé 
--	---

### 6.13 Techniques de lecture

Les technologies de lecture disponibles sont la technologie active et la technologie MIFARE®. Les SI.SmartHandle – SC peuvent être pilotées avec des transpondeurs actifs ou des cartes MIFARE®. La SI.SmartHandle – SC est livrable uniquement avec les protocoles G2. Les produits MIFARE® suivants peuvent être utilisés :

- MIFARE® Classic
- MIFARE® DESFire EV1 et EV2

## 6.14 Options

### 6.14.1 Version WP (étanche aux intempéries)

La version WP a été spécialement conçue pour être utilisée à l'extérieur. Si le côté extérieur est susceptible d'entrer en contact avec l'humidité, il convient alors de toujours utiliser cette version. Le côté intérieur de la SmartHandle ne doit pas entrer en contact avec l'humidité ; l'humidité ne doit également pas pénétrer par la porte.

### 6.14.2 Version DP (protection contre le perçage)

Version avec protection supplémentaire contre le relevage.

### 6.14.3 Fonction Escape&Return

Les SmartHandle de DoorMonitoring sont dotées de la fonction Escape&Return. Ils permettent une ouverture et dispensent d'avoir à actionner une nouvelle fois un support d'identification, peu après la fermeture de la porte.

Pour activer la fonction, cochez la case de contrôle correspondante et la spécification d'une fenêtre temporelle dans le système de l'intégrateur. Elle doit ensuite être programmée avec l'outil SmartIntego.

Escape & Return:	
Enabled:	<input checked="" type="checkbox"/>
Time:	<input type="text" value="30"/> Sec
Supress Signal:	<input type="checkbox"/>



## REMARQUE

### Escape & Return : Situation juridique

Le délai d'évasion et de retour peut être compris entre 30 s et 240 s (WO) ou entre 1 s et 240 s (SVCN). L'utilisation et la configuration du système Escape & Return peuvent être soumises à des réglementations légales (par exemple, en Norvège).

- Renseignez-vous à l'avance sur les réglementations légales.

Un capteur de la SmartHandle détecte l'actionnement de la poignée intérieure. La SmartHandle s'engage alors pendant pour la fenêtre de temps susmentionnée et le signale à la fois de manière visuelle et sonore.

Le désengagement s'effectue une fois que le délai déterminé au préalable est échu. L'utilisateur peut également désengager manuellement la fermeture (et ainsi interrompre la fonction Escape&Return) en maintenant sa carte pendant deux secondes devant le lecteur de cartes de la fermeture.

La signalisation de la fonction Escape&Return peut être désactivée.

**Exemple :**

Si un client sent une odeur de fumée dans le couloir en quittant sa chambre d'hôtel, il peut retourner immédiatement dans sa chambre.

**Exemple 2 :**

Dortoir étudiant / dortoir pour personnes âgées : Dans de nombreux cas, l'oubli de la carte est déterminé immédiatement après la fermeture de la porte. Avec Escape & Return, l'utilisateur peut toujours s'aider lui-même.

## 7 Entreposage

### ATTENTION

#### Mode freeze à la suite d'entreposage séparé

Lorsque vous entreposez les deux parties du boîtier de manière séparée pendant une longue période ( $\geq$  une semaine), il est possible que la SmartHandle passe en mode freeze.

- Séparez les deux parties du boîtier seulement lors de l'installation.

#### État à la livraison

La SmartHandle est livrée vissée dans le carton. Les deux parties du boîtier sont fermement emboîtées. Vous pouvez directement programmer la SmartHandle en l'état.

#### Après la première programmation

Laissez les deux parties du boîtier vissées après la première programmation.

#### Installation

Vous devez séparer les deux parties du boîtier afin de pouvoir installer la SmartHandle. Séparez seulement les deux parties du boîtier juste avant ladite installation.

## 8 Montage (manuel)

Afin que les SmartHandles puissent être directement programmées dans l'emballage, certaines variantes sont livrées vissées avec des entretoises temporaires. Cela permet ainsi de garantir que les surfaces métalliques soient en contact. La SmartHandle peut seulement être programmée via un tel contact :

- Les entretoises temporaires servent pour le transport et ne sont pas nécessaires pour le fonctionnement de la SmartHandle.
- Les vis en plastique servent aussi au transport et ne doivent pas être utilisées pour le montage !

### 8.1 SnapIn

#### 8.1.1 Contenu de l'emballage

- 2x Inlay
- 2x couvercle
- 1x raccord extérieur
- 1x raccord intérieur
- 1x béquille extérieure (bague de fermeture comprise)
- 1x béquille intérieure pour raccord intérieur (vis Allen incluse)
- 1x vis de fixation
- 1x couvercle CP (seulement pour les versions pour portes coupe-feu)
- 1x manuel abrégé
- 1x outil de montage pour l'inlay

#### 8.1.2 Outils nécessaires

Les outils suivants sont nécessaires lors du montage de la SI.SmartHandle et ne font pas partie de la livraison :

- Clé Allen (3 mm) pour le montage de la béquille
- Tournevis cruciforme de type PH2 (de préférence sans fil)

#### 8.1.3 Conseils de montage SnapIn

- À la livraison, les piles sont déjà installées !
- Lors de l'installation de la SI.SmartHandle numérique, veiller à ce qu'aucune source de perturbation par ondes radio basses fréquences ne se trouve à proximité.

- La SI.SmartHandle doit être alignée sur la porte. Il est important de suivre les étapes du montage afin que la stabilité et la durabilité du produit puissent être garanties.
- Lors du montage, ne jamais frapper sur les pièces de la SI.SmartHandle.
- Les deux couvercles des caches de protection sont scellés par des clips. Ces derniers doivent uniquement être démontés avec des outils SimonsVoss.
- Pour les portes coupe-feu, veuillez impérativement à ce que le couvercle CP soit bien poussé sur le mécanisme SnapIn du raccord intérieur.
- Le côté intérieur ne doit pas entrer en contact avec l'humidité ; l'humidité ne doit également pas pénétrer par la porte. Toujours utiliser la version WP en présence d'humidité.
- Programmer la SI.SmartHandle avant le montage !
- Le montage de la SI.SmartHandle peut être quelque peu difficile en présence de serrure encastrée avec une noix de serrage. Ne traiter en aucun cas la noix de serrage mécaniquement (p. ex. avec une lime, etc), car la béquille risque de ne plus s'encastrer parfaitement.
- Assurez-vous lors de l'installation que les câbles ne soient pas coincés ou soumis à des tensions dans la porte.

#### 8.1.4 SnapIn

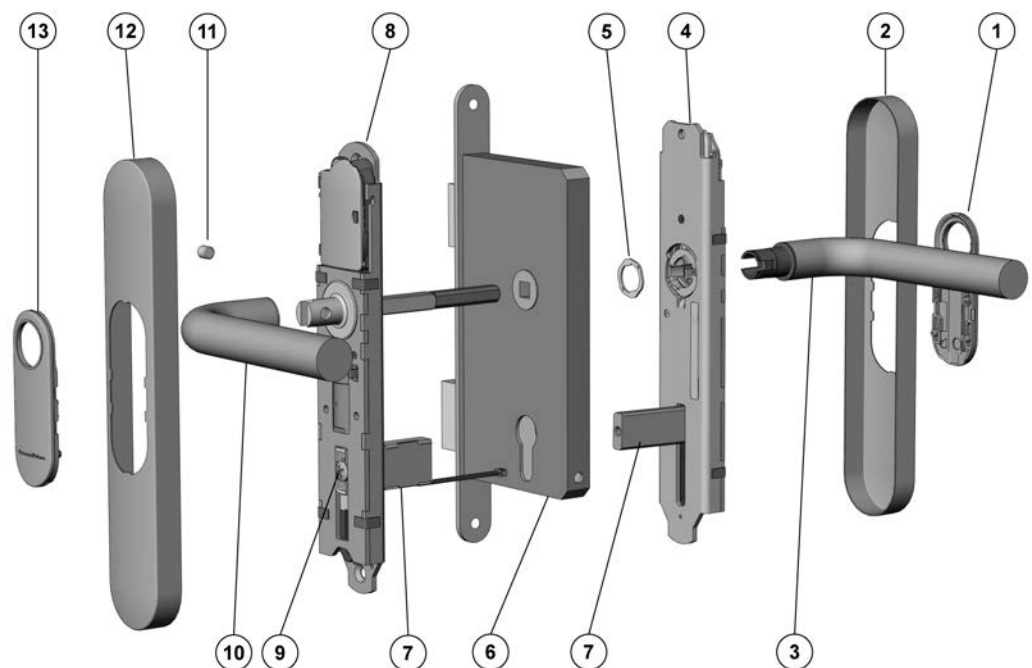



**Légende :**

1. Inlay
2. Couvercle
3. Béquille extérieure
4. Raccord extérieur
5. Serrure à loquet
6. Serrure de porte (non comprise dans la livraison).
7. Mécanisme SnapIn
8. Raccord intérieur
9. Vis
10. Béquille intérieure
11. Vis Allen
12. Couvercle
13. Inlay

**Montage:**

1. En option : démonter les béquilles / rosaces / raccords etc. qui sont situés sur la porte.
2. En option : fixer la serrure à mortaise dans la porte
3. La SmartHandle est livrée partiellement montée, voir « Démontage ».
4. Avec certaines béquilles, il n'est pas possible d'installer l'Inlay une fois monté (p. ex. avec les béquilles coudées). Pour ces béquilles, l'Inlay (avec le logo vers l'extérieur) doit être poussé sur la béquille extérieure. Généralement, il est possible de procéder ainsi avec toutes les béquilles.
5. Faire glisser l'Inlay (1) sur la béquille extérieure (3). Pour certains types de béquilles, cela ne sera plus possible une fois monté !
6. Insérer la béquille extérieure (3) à l'horizontale dans le raccord extérieur (4) dans le sens voulu, selon s'il s'agit d'une porte DIN ouvrant sur la droite ou la gauche.
7. Mettre la serrure à loquet (5) en place (fig. 2 et fig. 3).
8. Maintenir la béquille extérieure (3) puis tourner la serrure à loquet (5) à l'aide de la clé plate jusqu'en butée sur la droite à env. 75° (fig. 4 et fig. 5). Si le montage n'est pas réalisé correctement, il se peut que la béquille ne tienne pas.
9. En option : En cas de serrure avec un carré de 8,5 mm ou 10 mm, faire glisser l'enveloppe correspondante (8 mm --> 8,5 mm ou 8 mm --> 10 mm, non comprise dans la livraison) de l'intérieur à travers l'ouverture de la noix de la serrure encastrée.

10. Faire glisser le câble tripolaire du raccord intérieur dans le mécanisme SnapIn (7). Il sera ainsi protégé des influences extérieures lors du montage (fig. 6)
11. Le montage du raccord intérieur (8) a lieu à partir de l'intérieur de la porte. Le fait de faire glisser simultanément le carré dans le logement et le mécanisme SnapIn dans l'ouverture du cylindre de la serrure permet de fixer la garniture intérieure à la porte.
12. Refaire glisser le raccord intérieur (8) aussi loin que possible afin qu'il s'aligne bien sur la porte.
13. Tirer les câbles du mécanisme SnapIn (7) afin qu'ils sortent librement de la porte et qu'ils ne soient pas endommagés (fig. 7).
14. Le montage du raccord extérieur (4) a lieu à partir de l'extérieur de la porte. Poussez simultanément le logement du raccord extérieur (4) sur le carré ainsi que le mécanisme SnapIn (7) du raccord extérieur (4) dans le SnapIn (7) du raccord intérieur (8).
15. Faire glisser le raccord extérieur (4) jusqu'à env. 1 cm sur la porte.
16. Faire glisser le câble tripolaire du raccord intérieur à travers le trou long du raccord extérieur. Ne pas tirer sur le câble (fig. 8).
17. Relier le câble tripolaire du raccord intérieur au câble tripolaire du raccord extérieur. Ce dernier ne peut être inséré que dans un sens. Ne pas tirer sur les câbles mais encliqueter simplement le connecteur avec précaution.
18. En option : Relier le câble bipolaire du nœud de réseau au câble tripolaire du raccord intérieur.
19. Le câble bipolaire du raccord extérieur peut pendre librement, mais il ne doit pas être coincé lors du montage du couvercle extérieur (1). Ne jamais tirer sur le câble.
20. Presser les raccords extérieur et intérieur afin que ces derniers soient placés bien à plat sur la porte.
21. Faire glisser la vis de fixation (9) du côté intérieur de la porte via le mécanisme SnapIn (7) et la visser fermement (env. 5 - 7 Nm).
22. Vérifier la maniabilité de la béquille extérieure (3), auquel cas il peut s'agir d'un problème avec la serrure ou d'une erreur de montage. En cas de doute, démonter les composants et recommencer à partir du point 7. Pour certains types de béquilles, cela ne sera plus possible une fois monté !
23. Faire glisser la béquille intérieure (10) sur la bride de fixation du raccord intérieur (8) jusqu'à ce qu'elle s'enclenche.
24. Visser fermement la vis Allen (11) de la béquille intérieure (10), afin que cette dernière forme une surface plane avec la béquille.
25. Faire glisser le couvercle (12) sur la béquille intérieure (10).

26. Faire glisser avec l'Inlay (13) à travers l'ouverture du couvercle intérieur (12).
27. Faire glisser le couvercle (12) sur le raccord intérieur (8), afin qu'il s'aligne bien sur la porte. Le couvercle n'est pas symétrique, il est donc recommandé de veiller au marquage (fig. 10).
28. Encliqueter avec précaution l'Inlay (13) dans le couvercle (12).
29. Faire glisser le couvercle (1) sur la béquille extérieure (3).
30. Faire glisser l'Inlay (1) à travers l'ouverture du couvercle extérieur (2).
31. Faire glisser le couvercle (2) sur le raccord extérieur (4), afin qu'il s'aligne bien sur la porte. Le couvercle n'est pas symétrique, il est donc recommandé de veiller au marquage (fig. 10).
32. Faire glisser l'Inlay (1) sur la béquille (3) et encastrent ce dernier dans le cache de protection.





#### 8.1.5 SnapIn WP

1. En option : démonter les béquilles / rosaces / raccords etc. qui sont situés sur la porte.
2. En option : fixer la serrure à mortaise dans la porte
3. La SmartHandle est livrée partiellement montée, voir « Démontage. »
4. Avec certaines béquilles, il n'est pas possible d'installer l'Inlay une fois monté (p. ex. avec les béquilles coudées). Pour ces béquilles, l'Inlay (avec le logo vers l'extérieur) doit être poussé sur la béquille extérieure. Généralement, il est possible de procéder ainsi avec toutes les béquilles.
5. Faire glisser l'Inlay (1) sur la béquille extérieure (3).
6. Insérer la béquille extérieure (3) à l'horizontale dans le raccord extérieur (4) dans le sens voulu, selon s'il s'agit d'une porte DIN ouvrant sur la droite ou la gauche.
7. Mettre la serrure à loquet (5) en place (fig. 2 et fig. 3).
8. Maintenir la béquille extérieure (3) puis tourner la serrure à loquet (5) à l'aide de la clé plate jusqu'en butée sur la droite à env. 75° (fig. 4 et fig. 5). Si le montage n'est pas réalisé correctement, il se peut que la béquille ne tienne pas.
9. En option : En cas de serrure avec un carré de 8,5 mm ou 10 mm, faire glisser l'enveloppe correspondante (8 mm --> 8,5 mm ou 8 mm --> 10 mm, non comprise dans la livraison) de l'intérieur à travers l'ouverture de la noix de la serrure encastrée. L'enveloppe 8,5 mm n'est pas comprise dans la livraison.
10. Poussez le câble de la garniture extérieure depuis le côté externe par l'ouverture CP/SR/BO de la serrure à mortaise (6).

11. Ensuite, faire glisser le raccord intérieur (8) en poussant le carré par le logement de la noix. Le mécanisme SnapIn doit en outre être poussé par l'ouverture du cylindre de la serrure à mortaise (6) afin qu'il s'aligne bien sur la porte. Pour ce faire, veiller absolument à ce que le câble ne soit pas coincé ou plié.
12. Poussez simultanément le logement de la béquille extérieure (4) sur le carré du raccord intérieur ainsi que le mécanisme SnapIn (7) du raccord extérieur dans le SnapIn (7) du raccord intérieur, de sorte qu'il soit aligné à la porte.
13. Presser les raccords extérieur et intérieur afin que ces derniers soient placés bien à plat sur la porte.
14. Vérifier la maniabilité de la béquille extérieure (3), auquel cas il peut s'agir d'un problème avec la serrure à mortaise (6) ou d'une erreur de montage. En cas de doute, démonter les composants et recommencer à partir du point 7.
15. Faire glisser la vis de fixation (9) du côté intérieur de la porte via le mécanisme SnapIn (7) et la visser fermement (env. 5 - 7 Nm) (voir fig.).
16. Relier le câble bipolaire du raccord extérieur au câble tripolaire du raccord intérieur. Ce dernier ne peut être inséré que dans un sens. Ne pas tirer sur les câbles mais encliqueter simplement le connecteur avec précaution.
17. Le câble bipolaire du raccord intérieur peut pendre librement, mais il ne doit pas être coincé ou plié lors du montage. Ne pas tirer sur le câble, car il peut servir à connecter la platine WaveNet (en option).
18. En option : Relier le câble bipolaire du nœud de réseau au câble tripolaire du raccord intérieur.
19. Faire glisser l'Inlay (13) sur la béquille intérieure (10). Pour certains types de béquilles, cela ne sera plus possible une fois monté !
20. Faire glisser la béquille intérieure (10) sur la bride de fixation du raccord intérieur (8) jusqu'à ce qu'elle s'enclenche.
21. Visser fermement (env. 5 - 7 Nm) la vis Allen (11) de la béquille intérieure (10).
22. Faire glisser le couvercle (12) sur la béquille intérieure (10).
23. Faire glisser avec l'Inlay (13) à travers l'ouverture du couvercle intérieur (12).
24. Faire glisser le couvercle (12) sur le raccord intérieur (8) de telle sorte qu'il soit aligné sur la porte (le couvercle n'est pas symétrique, faire attention aux marquages - fig. 10).
25. Encliqueter avec précaution l'Inlay (13) dans le couvercle (12).
26. Faire glisser le couvercle (2) sur la béquille extérieure (3).

- 27. Faire glisser l'Inlay (1) à travers l'ouverture du couvercle extérieur (2).
- 28. Faire glisser le couvercle (2) sur le raccord intérieur (4) de telle sorte qu'il soit aligné sur la porte (le couvercle n'est pas symétrique, faire attention aux marquages - fig. 10).
- 29. Encliqueter avec précaution l'Inlay (1) dans le couvercle (2).

8.1.6 Illustrations SnapIn

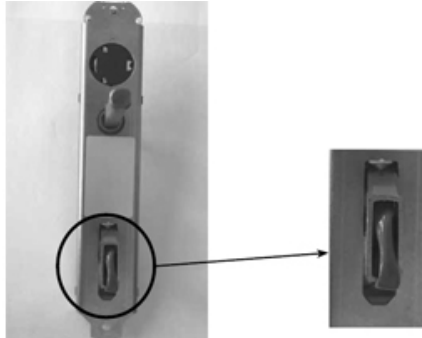
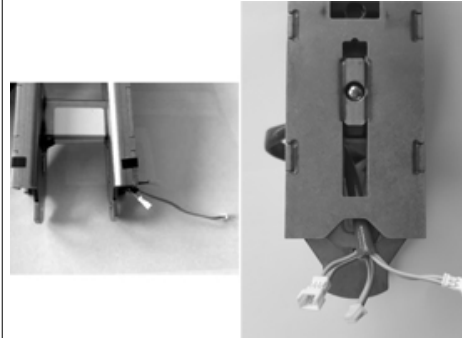
<p>Figure 2 : Serrure à loquet</p> 	<p>Figure 3 : Serrure à loquet ouverte</p> 
<p>Figure 4 : Serrure à loquet fermée</p> 	<p>Figure 5 : Serrure à loquet - Position correcte de la serrure à loquet à l'état fermé</p> 
<p>Figure 6 :</p> 	<p>Figure 7 :</p> 

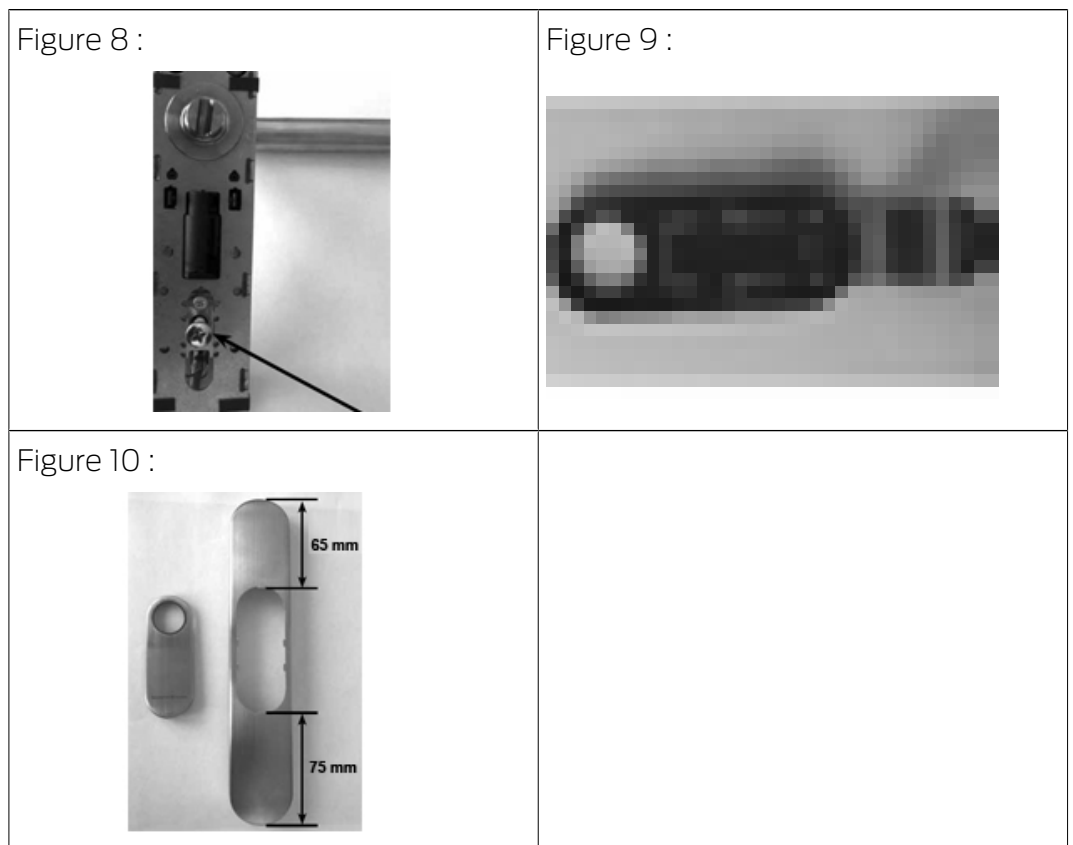

Tab. 1: Illustrations pour le montage

### 8.1.7 Restaurer l'état de livraison SnapIn

1. Séparer le câble tripolaire du raccord intérieur du câble tripolaire du raccord extérieur. Si nécessaire, séparer également le câble du nœud de réseau du raccord intérieur.
2. Dévisser la vis de maintien (9) du raccord intérieur (8) d'env. 1 cm.
3. Pour libérer la tension du mécanisme SnapIn (7), tapez sur la vis de fixation (9) avec un objet mou.
4. Dévisser complètement la vis de maintien (9).
5. Maintenir le raccord intérieur et extérieur ; les retirer (l'un de l'autre) horizontalement et en même temps.

Monté sur la porte :



#### REMARQUE

Remarque générale : Certains types de béquille ne permettent pas de retirer immédiatement le couvercle. Dans ce cas, faire glisser le couvercle à travers l'ouverture du cache et retirer le cache. Le couvercle reste sur la béquille et ne pourra être enlevé qu'au cours du démontage.

Procéder de la manière inverse comme pour le montage, en démontant tout d'abord le cylindre.

## 8.2 SnapIn DoorMonitoring

### 8.2.1 Contenu de l'emballage

- 2x Inlay
- 2x couvercle
- 1x raccord extérieur
- 1x raccord intérieur
- 1x béquille extérieure (bague de fermeture comprise)
- 1x béquille intérieure (clé Allen comprise)
- 1x vis de fixation
- 1x couvercle CP (seulement pour les versions pour portes coupe-feu)
- 1x outil de montage pour l'inlay
- 1x capteur de la vis de maintien
- 1x capteur du pêne
- 1x aide au montage pour le capteur du pêne
- 1x aide au montage pour le câble quadripolaire
- 1x câble prolongateur (bipolaire) *(2x pour la version L pour les portes d'une épaisseur supérieure à 79 mm)*
- 1x manuel abrégé

### 8.2.2 Outils nécessaires

Les outils suivants sont nécessaires au montage et ne sont pas compris dans la livraison :

- Clé Allen (3 mm) pour le montage de la béquille.
- Tournevis cruciforme de type PH2 pour le montage de la vis de fixation (tournevis sans fil recommandé).
- Clé plate (19 mm) pour le montage de la serrure à loquet.

### 8.2.3 Conseils de montage SnapIn

- À la livraison, les piles sont déjà installées !
- Lors de l'installation de la SI.SmartHandle numérique, veiller à ce qu'aucune source de perturbation par ondes radio basses fréquences ne se trouve à proximité.
- La SI.SmartHandle doit être alignée sur la porte. Il est important de suivre les étapes du montage afin que la stabilité et la durabilité du produit puissent être garanties.

- Lors du montage, ne jamais frapper sur les pièces de la SI.SmartHandle.
- Les deux couvercles des caches de protection sont scellés par des clips. Ces derniers doivent uniquement être démontés avec des outils SimonsVoss.
- Pour les portes coupe-feu, veillez impérativement à ce que le couvercle CP soit bien poussé sur le mécanisme SnapIn du raccord intérieur.
- Le côté intérieur ne doit pas entrer en contact avec l'humidité ; l'humidité ne doit également pas pénétrer par la porte. Toujours utiliser la version WP en présence d'humidité.
- Programmer la SI.SmartHandle avant le montage !
- Le montage de la SI.SmartHandle peut être quelque peu difficile en présence de serrure encastrée avec une noix de serrage. Ne traiter en aucun cas la noix de serrage mécaniquement (p. ex. avec une lime, etc), car la béquille risque de ne plus s'encastrer parfaitement.
- Assurez-vous lors de l'installation que les câbles ne soient pas coincés ou soumis à des tensions dans la porte.

#### 8.2.4 Montage SnapIn Door Monitoring

Cette notice de montage se rapporte à une porte normale déjà équipée d'une serrure anti-panique auto-verrouillante (serrure SVP). Toutes les anciennes plaques-béquilles doivent être retirées avant de procéder au montage de la SI.SmartHandle.



#### REMARQUE

Afin de garantir un fonctionnement optimal, la SmartHandle doit être combinée avec une serrure anti-panique auto-verrouillante (serrure SVP). Veillez aux certifications de conformité du fabricant (selon la norme EN 179).

Afin de garantir un montage correct, toutes les étapes doivent être réalisées les unes à la suite des autres.



8.2.4.1 Composants

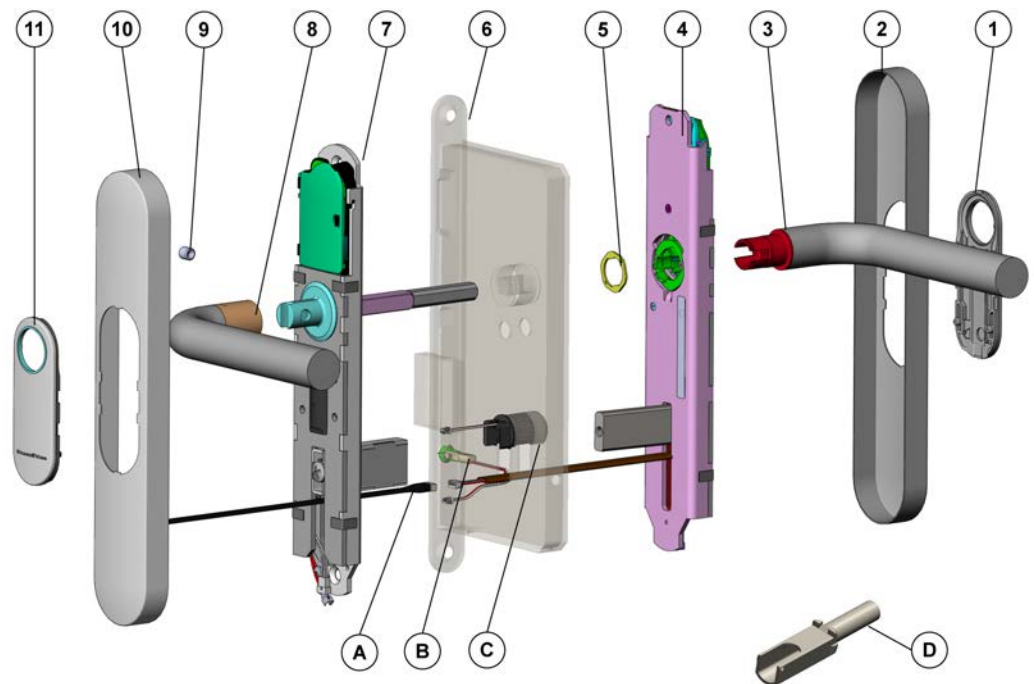

Composants SmartHandle (SnapIn)

1	Inlay
2	Couvercle extérieur
3	Béquille extérieure
4	Raccord extérieur
5	Serrure à loquet
6	Serrure (non fournie)
7	Raccord intérieur
8	Béquille intérieure
9	Vis sans tête pour la béquille intérieure
10	Couvercle intérieur
11	Inlay

Composants DoorMonitoring (SnapIn)

A	Aide au montage pour le câble
B	Capteur de la vis de maintien
C	Capteur du pêne
D	Aide au montage pour le capteur du pêne

## 8.2.4.2 Étape 1 : Montage du capteur de la vis de maintien

**REMARQUE**

Le capteur de la vis de maintien ne doit pas se trouver à l'état final arrêté lors du montage. Le capteur de la vis de maintien doit se trouver dans la position indiquée « MONTAGE » ; dans le cas contraire (« ARRÊTÉ »), la bague extérieure doit être repoussée avec précaution afin que le mécanisme à ressort soit tendu.

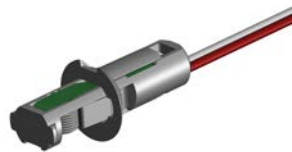
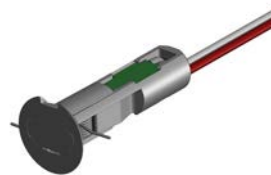
**MONTAGE****ARRÊTÉ**

1. Introduire l'extrémité du câble du capteur de la vis de maintien (B) (avec la prise) dans le perçage pour la vis de maintien présent dans la serrure.
2. Tirer la prise, au moyen d'un outil adapté (par ex. la pincette), vers l'intérieur de l'ouverture CP.
3. Pousser le capteur de la vis de maintien dans le perçage de la vis de maintien jusqu'à la butée.
  - ↳ Un mécanisme à ressort bloque le capteur de la vis de maintien dans la serrure de porte.

## 8.2.4.3 Étape 2 : Montage du capteur du pêne

**Préparation du capteur du pêne**

Le capteur du pêne (C) doit être placé sur l'aide au montage (D) comme montré sur l'image suivante :

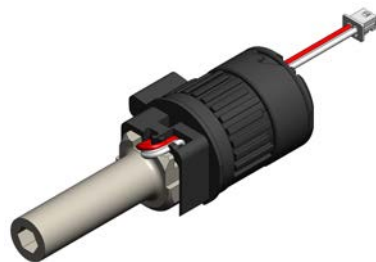

En fonction de la serrure de porte utilisée, le cône du capteur du pêne doit être décalé. Dans la plupart des cas, le cône peut rester dans la « Position 1 » pré-réglée.

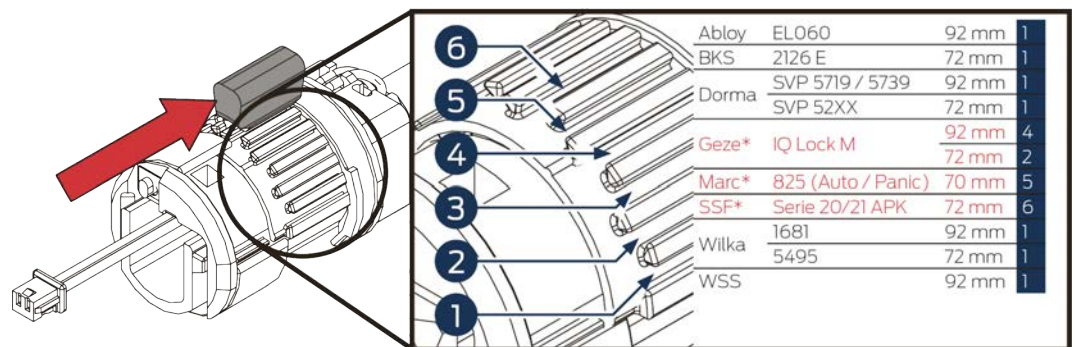

Le cône peut être décalé en suivant les étapes suivantes :



1. s'assurer que le capteur du pêne (C) soit bien fixé sur l'aide au montage (D).
2. Faire tourner le segment de l'anneau externe dans le sens de la flèche en l'enlevant légèrement du point X (voir illustration ci-dessus).
3. Déplacer le cône parallèlement à la direction axiale afin de l'enlever.
4. Tirez le cône dans la position requise.
  - ↳ La position correcte peut être trouvée sous [www.simons-voss.com](http://www.simons-voss.com).
  - ↳ Chaque barre correspond à une position. La première barre correspond à la position Zéro non autorisée. L'illustration montre le cône en position 1.
5. Replacer la bague dans la position initiale jusqu'à ce qu'elle s'enclenche.

#### Déterminer la direction de montage.

- La serrure doit être en position déverrouillée lors du montage.
- Pendant le montage, l'ouverture rectangulaire du capteur du pêne doit toujours pointer vers la droite dans la direction de la charnière de la porte. Il est ainsi possible de savoir si le montage du capteur du pêne doit être effectué depuis l'intérieur ou l'extérieur de la porte.

#### Montage du capteur du pêne par l'intérieur

1. Détacher précautionneusement le câble du conduit de câbles du capteur du pêne (C) afin de faire sortir la prise du côté intérieur.

2. Pousser le capteur du pêne dans l'ouverture CP jusqu'à la butée au moyen de l'aide au montage (D).
  - ↳ L'ouverture rectangulaire du capteur du pêne doit toujours pointer vers la droite dans la direction de la charnière de la porte.
3. Tourner le capteur du pêne de 90° afin que l'ouverture rectangulaire du capteur du pêne soit vers le bas.
4. Retirer l'aide au montage en tirant dessus.
  - ↳ Le capteur du pêne reste dans la serrure. L'ouverture rectangulaire du capteur du pêne pointe vers le bas.

#### Montage du capteur du pêne par l'extérieur

1. Pousser le capteur du pêne (C) dans l'ouverture CP jusqu'à la butée au moyen de l'aide au montage (D).
  - ↳ L'ouverture rectangulaire du capteur du pêne doit toujours pointer vers la droite dans la direction de la charnière de la porte.
2. Tourner le capteur du pêne de 90° afin que l'ouverture rectangulaire du capteur du pêne soit vers le bas.
3. Retirer l'aide au montage en tirant dessus.
  - ↳ Le capteur du pêne reste dans la serrure. L'ouverture rectangulaire du capteur du pêne pointe vers le bas.

#### 8.2.4.4 Étape 3 : Préparation du montage du raccord extérieur

1. Placer le couvercle extérieur (2) sur le raccord extérieur (4) sans le fixer. Attention, le couvercle extérieur ne peut être placé sur le raccord que dans un seul sens.
  - ↳ Le couvercle extérieur repose sur le raccord extérieur sans être fixé.
2. Pousser l'inlay (1) du côté court sur la béquille extérieure (3). Attention, le côté noir de l'inlay doit être tourné vers la porte !
3. Introduire la béquille extérieure à l'horizontale dans le sens souhaité (DIN gauche ou DIN droite) dans le raccord extérieur.
  - ↳ La béquille extérieure repose sur le raccord extérieur sans être fixée.

4. Poser la serrure à loquet (5) selon l'illustration ci-après sur le côté qui sera ultérieurement tourné vers la porte et la serrer au moyen d'une clé plate en tournant dans le sens horaire (env. 75° jusqu'à ressentir une résistance).

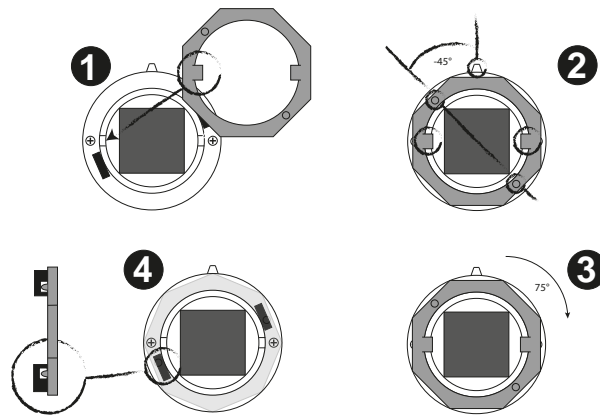

- ↳ La béquille extérieure est à présent fixée au raccord extérieur et ne peut pas être retirée de l'extérieur.
5. Vérifier le bon fonctionnement du mécanisme de la béquille.
- ↳ La béquille extérieure doit retourner d'elle-même dans sa position initiale. Si la béquille extérieure se bloque, répéter les étapes du montage.



#### REMARQUE

Pour faciliter le montage, le couvercle peut être glissé sur l'Inlay, voir plus tard au chapitre « *Étape 6 : Fixation des couvercles [▶ 55]* »:

#### 8.2.4.5 Étape 4 : Montage des raccords

1. Introduire l'aide au montage dans l'ouverture CP de la serrure de porte de sorte que la prise se trouve du côté extérieur.
2. Faire glisser le carré du raccord intérieur par le logement de la noix de la serrure encastrée dans la porte, afin qu'il s'aligne bien sur la porte.
3. Faire passer le câble du détecteur d'état du pêne et du capteur de la vis de maintien ainsi que l'aide au montage, directement sous le mécanisme SnapIn vers le côté intérieur.
  - ↳ Le raccord intérieur repose maintenant de manière plane et sans jeu contre la porte. Les câbles et l'aide au montage repassent vers le bas du côté intérieur de la porte. *Si un câble bipolaire est trop court, il est possible d'utiliser un câble de rallonge/adaptateur.*
4. Connecter les câbles quadripolaires du raccord extérieur au moyen de l'aide de montage.

5. Faire passer la prise à l'horizontale directement sous le mécanisme SnapIn vers le côté intérieur. Simultanément, il faut fusionner le raccord extérieur avec le raccord intérieur en insérant le pêne du raccord extérieur dans l'orifice SnapIn du raccord intérieur.



#### REMARQUE

Veiller à ne pas coincer ou endommager les câbles !

6. Visser le raccord intérieur au raccord extérieur par l'intérieur. Veiller à ce que le raccord soit parallèle à la porte !
  - ↳ Les raccords intérieur et extérieur sont à présent tous deux fixés à la porte de manière plane et sans jeu.
7. Connecter les câbles. Les deux câbles bipolaires et le câble quadri-polaires doivent être connectés ensemble correctement. *Les câbles bipolaires peuvent être connectés de manière quelconque.*
8. Placer les câbles de sorte à pouvoir remettre le couvercle facilement. Veillez absolument à ce que les câbles ne soient pas pliés !

#### 8.2.4.6 Étape 5 : Montage de la béquille intérieure

1. Placez sans fixer le couvercle intérieur (10) sur la serrure intérieure. Attention : le couvercle ne s'adapte sur la serrure que dans un sens !
  - ↳ Le couvercle repose en affleurant sur la serrure intérieure.
2. Poussez l'incrustation (11) sur le logement de la poignée intérieure. Attention : le côté noir de l'incrustation doit être orienté en direction de la porte !
3. Insérez la poignée intérieure à l'horizontale dans la serrure intérieure dans la direction souhaitée (DIN gauche ou DIN droite).
  - ↳ La poignée intérieure se trouve dans la serrure intérieure sans y être fixée.
4. Fixez la poignée intérieure en serrant la vis sans tête.
  - ↳ La poignée intérieure est à présent raccordée solidement à la SmartHandle.
5. Vérifiez que le mécanisme de la poignée fonctionne facilement.
  - ↳ Si une poignée se coince, répétez les instructions de ce chapitre de montage !



#### REMARQUE

Pour faciliter le montage, la plupart du temps, il est également possible de pousser le couvercle sur l'incrustation plus loin dans le chapitre « *Étape 6 : Fixation des couvercles* [▶ 55] ».

#### 8.2.4.7 Étape 6 : Fixation des couvercles

Le montage des couvercles intérieur et extérieur est identique :

1. Pousser précautionneusement le couvercle sur la porte. Veiller à ce que le couvercle soit positionné de manière plane et sans jeu sur la porte et qu'aucun câble ne sorte du couvercle.
2. Clipser précautionneusement l'inlay sur le couvercle toujours appuyé contre la porte.

### 8.3 Fixation conventionnelle

#### 8.3.1 Contenu de l'emballage

- 2x Inlay
- 2x couvercle
- 1x raccord extérieur
- 1x raccord intérieur
- 1x béquille pour raccord extérieur (bague de fermeture incluse)
- 1x béquille pour raccord intérieur (vis Allen incluse)
- 2x vis de fixation
- 2x entretoise
- 1x manuel abrégé
- 1x outil de montage pour le couvercle

#### 8.3.2 Outils nécessaires

Les outils suivants sont nécessaires lors du montage de la SI.SmartHandle et ne font pas partie de la livraison :

- Clé Allen (3 mm) pour le montage de la béquille
- Clé plate (19 mm)
- Tournevis cruciforme de type PH2 (de préférence sans fil)
- Perceuse
- Foret (8 mm)

#### 8.3.3 Conseils de montage

- À la livraison, les piles sont déjà installées !
- Lors de l'installation de la SI.SmartHandle numérique, veiller à ce qu'aucune source de perturbation par ondes radio basses fréquences ne se trouve à proximité.

- ❑ La SI.SmartHandle doit être alignée sur la porte. Il est important de suivre les étapes du montage afin que la stabilité et la durabilité du produit puissent être garanties.
- ❑ Lors du montage, ne jamais frapper sur les pièces de la SI.SmartHandle.
- ❑ Les deux couvercles des caches de protection sont scellés par des clips. Ces derniers doivent uniquement être démontés avec des outils SimonsVoss.
- ❑ Le côté intérieur ne doit pas entrer en contact avec l'humidité ; l'humidité ne doit également pas pénétrer par la porte. Toujours utiliser la version WP en présence d'humidité.
- ❑ Programmer la SI.SmartHandle avant le montage !
- ❑ Le montage de la SI.SmartHandle peut être quelque peu difficile en présence de serrure encastrée avec une noix de serrage. Ne traiter en aucun cas la noix de serrage mécaniquement (p. ex. avec une lime, etc), car la béquille risque de ne plus s'encaster parfaitement.
- ❑ Assurez-vous lors de l'installation que les câbles ne soient pas coincés ou soumis à des tensions dans la porte.
- ❑ Fixation conventionnelle : Lors de la fixation de la garniture sur la porte au moyen de 2 vis, veillez à ce que l'électronique ne soit pas soumis à des pressions mécaniques ou soit l'objet de dommages.

#### 8.3.4 Fixation conventionnelle

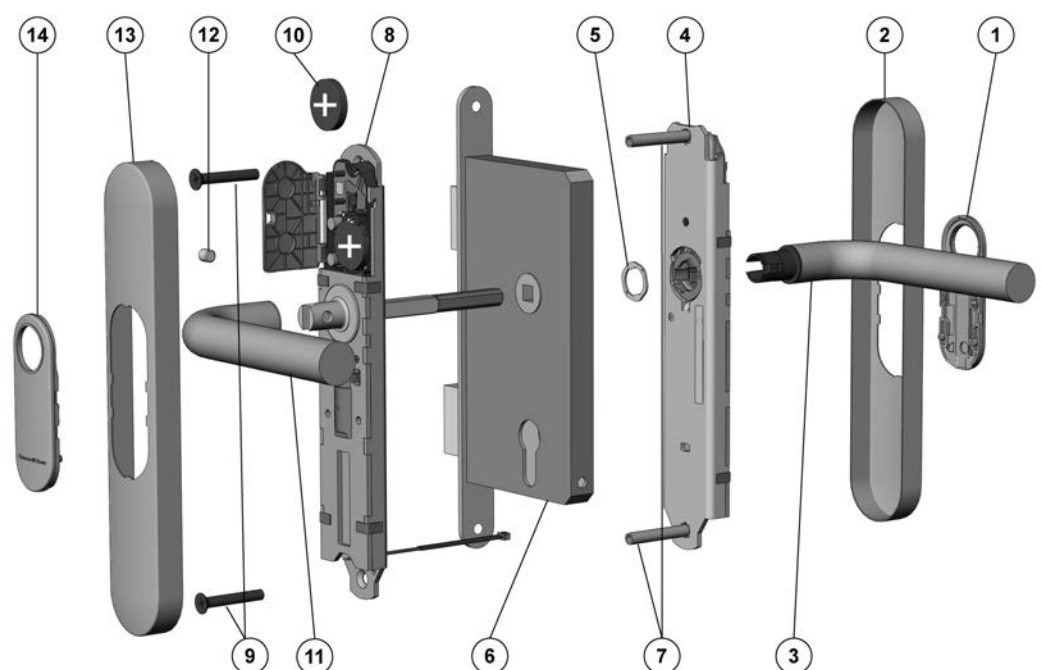



**Légende :**

1. Inlay
2. Couvercle
3. Béquille extérieure
4. Raccord extérieur
5. Bague de fermeture
6. Serrure de porte (non comprise dans la livraison).
7. Entretoise
8. Raccord intérieur
9. Vis
10. Pilé supérieure
11. Béquille intérieure
12. Vis Allen
13. Couvercle
14. Inlay

**Montage :**

1. En option : démonter les béquilles / rosaces / raccords etc. qui sont situés sur la porte.
2. La SmartHandle est livrée partiellement montée, voir « Démontage ».
3. Avec certaines béquilles, il n'est pas possible d'installer l'Inlay une fois monté (p. ex. avec les béquilles coudées). Pour ces béquilles, l'Inlay (avec le logo vers l'extérieur) doit être poussé sur la béquille extérieure. Généralement, il est possible de procéder ainsi avec toutes les béquilles.
4. En option : En cas de serrure avec un carré de 8,5 mm ou 10 mm, faire glisser l'enveloppe correspondante (8 mm --> 8,5 mm ou 8 mm --> 10 mm, non comprise dans la livraison) de l'intérieur à travers l'ouverture de la noix de la serrure encastrée.
5. Faire glisser le carré du raccord intérieur par le logement de la noix de la serrure à mortaise (6) dans la porte, afin qu'il s'aligne bien. Pour ce faire, veiller absolument à ne pas coincer le câble tripolaire.
6. Placer le raccord intérieur (8) de manière à ce que le raccord soit parallèle à la porte.
7. Marquer sur la porte les trous nécessaires à travers les trous correspondants du raccord intérieur (8).
8. Retirer le raccord intérieur (8) de la porte.
9. Percer 2 trous d'un diamètre de 8 mm dans la porte.

10. Faire glisser l'Inlay (1) sur la béquille extérieure (3). Pour certains types de béquilles, cela ne sera plus possible une fois monté !
11. Insérer la béquille extérieure (3) à l'horizontale dans le raccord extérieur (4) dans le sens voulu, selon s'il s'agit d'une porte DIN ouvrant sur la droite ou la gauche.
12. Mettre la serrure à loquet (5) en place (fig. 2 et fig. 3).
13. Maintenir la béquille extérieure (3) puis tourner la serrure à loquet (5) à l'aide de la clé plate jusqu'en butée sur la droite à env. 75° (fig. 4 et fig. 5). Si le montage n'est pas réalisé correctement, il se peut que la béquille ne tienne pas.
14. Le montage du raccord intérieur (8) a lieu à partir de l'intérieur de la porte. Faire glisser le carré du raccord intérieur par le logement de la noix de la serrure à mortaise (6) et faire glisser le raccord intérieur (8) jusqu'à env. 1 cm sur la porte.
15. Faire glisser le câble tripolaire du raccord intérieur à travers l'ouverture de la serrure à mortaise.
16. Refaire glisser le raccord intérieur (8) aussi loin que possible afin qu'il s'aligne bien sur la porte.
17. Le montage du raccord extérieur (4) a lieu à partir de l'extérieur de la porte.
18. Insérer l'entretoise inférieure (7) dans le raccord extérieur (4) ; l'entretoise supérieure (7) est livrée déjà fixée.
19. Simultanément, faire glisser le logement de la noix du raccord extérieur sur le carré et les deux entretoises (7) à travers les trous de la porte. Pour ce faire, veiller à ce que le câble du raccord intérieur ne soit pas coincé.
20. Relier le câble tripolaire du raccord intérieur au câble tripolaire du raccord extérieur. Ce dernier ne peut être inséré que dans un sens. Ne pas tirer sur les câbles mais encliqueter simplement le connecteur avec précaution.
21. Le câble bipolaire du raccord extérieur peut pendre librement, mais il ne doit pas être coincé lors du montage du couvercle extérieur (2). Ne jamais tirer sur le câble.
22. Presser les raccords extérieur et intérieur afin que ces derniers soient placés bien à plat sur la porte.
23. Décliqueter avec précaution le couvercle électronique sur le raccord intérieur et le replier horizontalement. Veiller absolument sur ce point à ce que l'électronique ne soit pas soumise à des tensions mécaniques ou à tout autre dommage.
24. Retirer avec précaution la pile supérieure (10) du support. Ne toucher les nouvelles piles qu'avec des gants propres et non graisseux !

25. Faire glisser du côté intérieur de la porte les vis (9) fournies par les trous du raccord intérieur (8) et les visser fermement (env. 5 – 7 Nm) avec les entretoises (7) du raccord extérieur.
26. Replacer la pile supérieure (10) avec les pôles positifs détournés de la porte, dans les supports ; à cette fin, insérer tout d'abord les piles sous les lames de retenue noires (remplacer les piles le plus rapidement possible). Ne toucher les nouvelles piles qu'avec des gants propres et non gras !
27. Encliqueter à nouveau le couvercle de l'électronique dans le support.
28. Vérifier la maniabilité de la béquille extérieure (3), auquel cas il peut s'agir d'un problème avec la serrure à mortaise (6) ou d'une erreur de montage. En cas de doute, démonter les composants et recommencer à partir du point 10.
29. Faire glisser l'Inlay (14) sur la béquille intérieure (11). Pour certains types de béquilles, cela ne sera plus possible une fois monté !
30. Faire glisser la béquille intérieure (11) sur la bride de fixation du raccord intérieur (8) jusqu'à ce qu'elle s'enclenche.
31. Visser fermement la vis Allen (12) de la béquille intérieure.
32. Faire glisser le couvercle (13) sur la béquille intérieure (11).
33. Faire glisser avec l'Inlay (14) à travers l'ouverture du couvercle intérieur (13).
34. Faire glisser le couvercle (13) sur le raccord intérieur (8), afin qu'il s'aligne bien sur la porte. Le couvercle n'est pas symétrique, il est donc recommandé de veiller au marquage (fig. 7).
35. Encliqueter avec précaution l'Inlay (14) dans le couvercle (13).
36. Faire glisser le couvercle (2) sur la béquille extérieure (3).
37. Faire glisser l'Inlay (1) à travers l'ouverture du couvercle extérieur (2).
38. Faire glisser le couvercle (2) sur le raccord extérieur (4), afin qu'il s'aligne bien sur la porte. Le couvercle n'est pas symétrique, il est donc recommandé de veiller au marquage (fig. 7).
39. Encliqueter avec précaution l'Inlay (1) dans le couvercle (2).

### 8.3.5 Fixation conventionnelle WP

Montage :





1. En option : démonter les béquilles / rosaces / raccords etc. qui sont situés sur la porte.
2. La SmartHandle est livrée partiellement montée, voir « Démontage ».

3. Avec certaines béquilles, il n'est pas possible d'installer l'Inlay une fois monté (p. ex. avec les béquilles coudées). Pour ces béquilles, l'Inlay (avec le logo vers l'extérieur) doit être poussé sur la béquille extérieure. Généralement, il est possible de procéder ainsi avec toutes les béquilles.
4. En option : En cas de serrure avec un carré de 8,5 mm ou 10 mm, faire glisser l'enveloppe correspondante (8 mm --> 8,5 mm ou 8 mm --> 10 mm, non comprise dans la livraison) de l'intérieur à travers l'ouverture de la noix de la serrure encastrée.
5. Faire glisser le carré du raccord intérieur (8) par le logement de la noix de la serrure à mortaise (6) dans la porte, afin qu'il s'aligne bien.
6. Placer le raccord intérieur (8) de manière à ce que le raccord soit parallèle à la porte.
7. Marquer sur les portes les trous nécessaires à travers les trous correspondants du raccord intérieur (8).
8. Retirer le raccord intérieur (8) de la porte.
9. Percer 2 trous d'un diamètre de 8 mm dans la porte.
10. Faire glisser l'Inlay (1) sur la béquille extérieure (3). Pour certains types de béquilles, cela ne sera plus possible une fois monté !
11. Insérer la béquille extérieure (3) à l'horizontale dans le raccord extérieur (4) dans le sens voulu, selon s'il s'agit d'une porte DIN ouvrant sur la droite ou la gauche.
12. Mettre la serrure à loquet (5) en place (fig. 2 et fig. 3).
13. Maintenir la béquille extérieure (3) puis tourner la serrure à loquet (5) à l'aide de la clé plate jusqu'en butée sur la droite à env. 75° (fig. 4 et fig. 5). Si le montage n'est pas réalisé correctement, il se peut que la béquille ne tienne pas.
14. Le montage du raccord intérieur (8) a lieu à partir de l'intérieur de la porte. Faire glisser le carré du raccord intérieur par le logement de la noix de la serrure à mortaise (6) et faire glisser le raccord intérieur (8) aussi loin que possible afin qu'il s'aligne bien sur la porte.
15. Insérer l'entretoise inférieure (7) dans le raccord extérieur (4) ; l'entretoise supérieure (7) est livrée déjà fixée.
16. Faire glisser le câble du raccord extérieur par le trou de l'ouverture PZ/SR/BO de la serrure à mortaise (6), tout en veillant bien à ce qu'il ne soit pas coincé.
17. Simultanément, faire glisser le logement de la noix du raccord extérieur sur le carré et les deux entretoises (7) à travers les trous de la porte. Pour ce faire, veiller à ce que le câble du raccord intérieur ne soit pas coincé ou plié.

18. Relier le câble tripolaire du raccord extérieur au câble tripolaire du raccord intérieur. Ce dernier ne peut être inséré que dans un sens. Ne pas tirer sur les câbles mais encliqueter simplement le connecteur avec précaution.
19. Le câble bipolaire du raccord intérieur peut pendre librement, mais il ne doit pas être coincé ou plié lors du montage du couvercle intérieur. Ne pas tirer sur le câble, car il peut servir à connecter la platine du nœud de réseau (en option).
20. Presser les raccords extérieur et intérieur afin que ces derniers soient placés bien à plat sur la porte.
21. Décliqueter avec précaution le couvercle de l'électronique du raccord intérieur (8) du support et le replier horizontalement. Veiller absolument sur ce point à ce que l'électronique ne soit pas soumise à des tensions mécaniques ou à tout autre dommage.
22. Retirer avec précaution la pile supérieure (10) du support. Ne toucher les nouvelles piles qu'avec des gants propres et non gras !
23. Faire glisser du côté intérieur de la porte les vis (9) fournies par les trous du raccord intérieur (8) et les visser fermement (env. 5 – 7 Nm) avec les entretoises (7) du raccord extérieur.
24. Replacer la pile supérieure (10) avec les pôles positifs détournés de la porte, dans les supports ; à cette fin, insérer tout d'abord les piles sous les lames de retenue noires (remplacer les piles le plus rapidement possible). Ne toucher les nouvelles piles qu'avec des gants propres et non gras !
25. Encliqueter à nouveau le couvercle de l'électronique dans le support.
26. Vérifier la maniabilité de la béquille extérieure (3), auquel cas il peut s'agir d'un problème avec la serrure à mortaise (6) ou d'une erreur de montage. En cas de doute, démonter les composants et recommencer à partir du point 10.
27. Faire glisser l'Inlay (14) sur la béquille intérieure (11). Pour certains types de béquilles, cela ne sera plus possible une fois monté !
28. Faire glisser la béquille intérieure (11) sur la bride de fixation du raccord intérieur (8) jusqu'à ce qu'elle s'enclenche.
29. Visser fermement (env. 5 – 7 Nm) la vis Allen (12) de la béquille intérieure (11).
30. Faire glisser le couvercle (13) sur la béquille intérieure (11).
31. Faire glisser avec l'Inlay (14) à travers l'ouverture du couvercle intérieur (13).
32. Faire glisser le couvercle (13) sur le raccord intérieur (8), afin qu'il s'aligne bien sur la porte. Le couvercle n'est pas symétrique, il est donc recommandé de veiller au marquage (fig. 7).

33. Encliqueter avec précaution l'Inlay (14) dans le couvercle (13).
34. Faire glisser le couvercle (2) sur la béquille extérieure (3).
35. Faire glisser l'Inlay (1) à travers l'ouverture du couvercle extérieur (2).
36. Faire glisser le couvercle (2) sur le raccord extérieur (4), afin qu'il s'aligne bien sur la porte. Le couvercle n'est pas symétrique, il est donc recommandé de veiller au marquage (fig. 7).
37. Encliqueter avec précaution l'Inlay (1) dans le couvercle (2).

### 8.3.6 Illustrations de la fixation conventionnelle

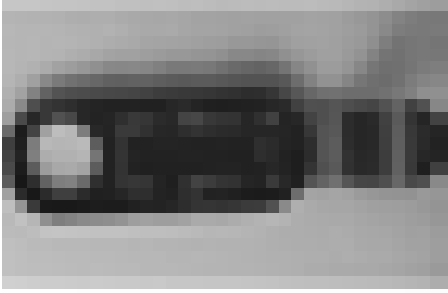
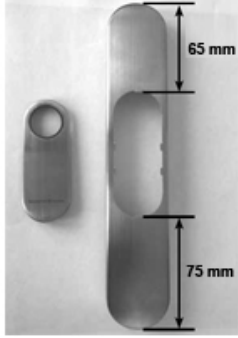
<p>Figure 2 : Serrure à loquet</p> 	<p>Figure 3 : Serrure à loquet ouverte</p> 
<p>Figure 4 : Serrure à loquet fermée</p> 	<p>Figure 5 : Serrure à loquet - Position correcte de la serrure à loquet à l'état fermé</p> 
<p>Figure 6 :</p> 	<p>Figure 7 :</p> 

Tab. 2: Illustrations pour le montage

### 8.3.7 Restaurer l'état de livraison de la fixation conventionnelle

1. Séparer le câble tripolaire du raccord intérieur du câble tripolaire du raccord extérieur. Si nécessaire, séparer également le câble du nœud de réseau du raccord intérieur.
2. Maintenir le raccord intérieur et extérieur ; les retirer (l'un de l'autre) horizontalement et en même temps.

Monté sur la porte :



#### REMARQUE

Remarque générale : Certains types de béquille ne permettent pas de retirer immédiatement le couvercle. Dans ce cas, faire glisser le couvercle à travers l'ouverture du cache et retirer le cache. Le couvercle reste sur la poignée de porte et ne pourra être enlevé qu'au cours du démontage.

Procéder de la manière inverse comme pour le montage, en démontant tout d'abord le cylindre.

## 8.4 Fixation conventionnelle MO

### 8.4.1 Contenu de l'emballage

- 2x Inlay
- 2x couvercle
- 1x raccord extérieur
- 1x raccord intérieur
- 1x béquille pour raccord extérieur (bague de fermeture incluse)
- 1x béquille pour raccord intérieur (vis Allen incluse)
- 2x vis de fixation
- 2x entretoise
- 1x manuel abrégé
- 1x outil de montage pour l'inlay

### 8.4.2 Outils nécessaires

Les outils suivants sont nécessaires lors du montage de la SI.SmartHandle et ne font pas partie de la livraison :

- Clé Allen (3 mm) pour le montage de la béquille
- Clé plate (19 mm)
- Tournevis cruciforme de type PH2 (de préférence sans fil)
- Perceuse

- Forets 8 mm et 13 mm

#### 8.4.3 Conseils de montage MO

- À la livraison, les piles se trouvent déjà à l'intérieur !
- Lors de l'installation de la SI.SmartHandle numérique, veillez à l'absence de sources d'interférences (basses fréquences) aux alentours.
- La SI.SmartHandle doit affleurer par rapport à la porte. Le montage doit impérativement être réalisé conformément aux prescriptions pour garantir la stabilité et la durabilité du produit.
- Lors du montage, ne heurtez en aucun cas les pièces de la SI.SmartHandle.
- Les deux couvercles sont fermés avec un dispositif à clip. Ceux-ci ne doivent être démontés qu'au moyen de l'outil de montage SimonsVoss.
- Aucune eau ou humidité ne doit pénétrer à l'intérieur ou par la porte. En présence d'humidité, utilisez impérativement la version WP.
- Programmez la SI.SmartHandle avant de la monter !
- Dans le cas de serrures encastrées avec douille de serrage, le montage de la SI.SmartHandle peut être quelque peu difficile. Vous ne devez en aucun cas usiner la douille de serrage mécaniquement (par exemple, avec une lime ou équivalent). Sinon, le guidage de la poignée perd de sa précision.
- Lors de l'installation, veillez à ce que les câbles ne soient pas coincés ou installés sur tension dans la porte.
- Fixation conventionnelle (y compris MO) : En cas de fixation de la serrure par 2 vis sur la porte, veillez à ce que le système électronique ne subisse pas de contrainte mécanique ou ne risque pas d'autres types de dommages.
- Pour MO : Dans le cas d'une SI.SmartHandle avec MO, le cylindre mécanique n'est pas fourni.
- Montez toujours un cylindre de fermeture. Utilisez au besoin un cylindre aveugle.

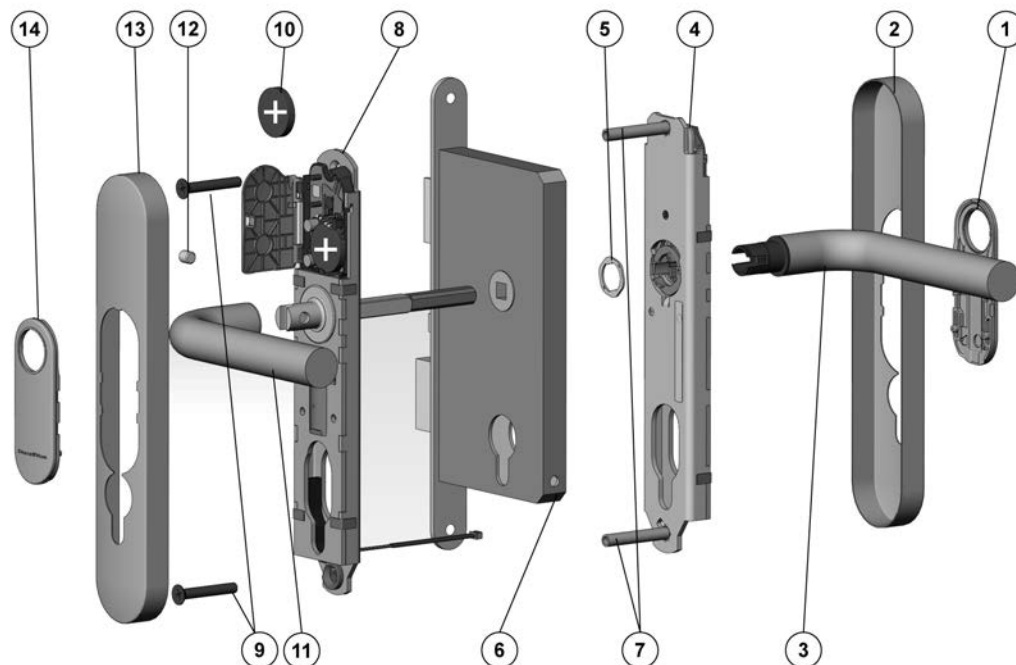

## 8.4.4 Fixation conventionnelle MO

**Légende :**

1. Inlay
2. Couvercle
3. Béquille extérieure
4. Raccord extérieur
5. Bague de fermeture
6. Serrure de porte (non comprise dans la livraison).
7. Entretoise
8. Raccord intérieur
9. Vis
10. Pilé supérieure
11. Béquille intérieure
12. Vis Allen
13. Couvercle
14. Inlay

**Montage :**

1. En option : démonter les béquilles / rosaces / raccords etc. qui sont situés sur la porte.
2. La SmartHandle est livrée partiellement montée, voir « Démontage. »

3. Avec certaines béquilles, il n'est pas possible d'installer l'Inlay une fois monté (p. ex. avec les béquilles coudées). Pour ces béquilles, l'Inlay (avec le logo vers l'extérieur) doit être poussé sur la béquille extérieure. Généralement, il est possible de procéder ainsi avec toutes les béquilles.
4. En option : En cas de serrure avec un carré de 8,5 mm ou 10 mm, faire glisser l'enveloppe correspondante (8 mm --> 8,5 mm ou 8 mm --> 10 mm, non comprise dans la livraison) de l'intérieur à travers l'ouverture de la noix de la serrure encastrée.
5. Faire glisser le carré du raccord intérieur (8) par le logement de la noix de la serrure à mortaise (6) dans la porte, afin qu'il s'aligne bien. Pour ce faire, veiller absolument à ne pas coincer le câble tripolaire.
6. Placer le raccord intérieur (8) de manière à ce que le raccord soit parallèle à la porte.
7. Marquer sur les portes les trous nécessaires à travers les trous correspondants du raccord intérieur (8).
8. Retirer le raccord intérieur (8) de la porte.
9. Percer dans la porte les trous avec un diamètre de 8 mm (trou supérieur) et 13 mm (trou inférieur).
10. Faire glisser l'Inlay (1) sur la béquille extérieure (3). Pour certains types de béquilles, cela ne sera plus possible une fois monté !
11. Insérer la béquille extérieure (3) à l'horizontale dans le raccord extérieur (4) dans le sens voulu, selon s'il s'agit d'une porte DIN ouvrant sur la droite ou la gauche.
12. Mettre la serrure à loquet (5) en place (fig. 2 et fig. 3).
13. Maintenir la béquille extérieure (3) puis tourner la serrure à loquet (5) à l'aide de la clé plate jusqu'en butée sur la droite à env. 75° (fig. 4 et fig. 5). Si le montage n'est pas réalisé correctement, il se peut que la béquille ne tienne pas.
14. Le montage du raccord intérieur (8) a lieu à partir de l'intérieur de la porte. Faire glisser le carré du raccord intérieur (8) par le logement de la noix de la serrure à mortaise (6) et faire glisser le raccord intérieur (8) jusqu'à env. 5 cm sur la porte.
15. Faire glisser le câble tripolaire du raccord intérieur à travers le trou inférieur (13 mm de diamètre) de la porte, tout en veillant bien à ce qu'il ne soit pas coincé ou plié.
16. Faire glisser complètement le raccord intérieur (8) à travers la porte pour qu'il s'aligne bien dans celle-ci. Pour ce faire, placer la rosette du câble dans le trou inférieur.
17. Le montage du raccord extérieur s'effectue depuis le côté extérieur de la porte.

18. Insérer l'entretoise inférieure (7) dans le raccord extérieur (4) ; l'entretoise supérieure (7) est livrée déjà fixée.
19. En même temps, faire glisser le logement de la noix du raccord extérieur sur le carré et les deux entretoises (7) à travers les trous faits jusqu'à 2 cm dans la porte.
20. Placer le câble tripolaire à travers l'orifice à l'extrémité inférieure du raccord extérieur.
21. Faire glisser complètement le raccord extérieur (4) sur la porte. Pour ce faire, veiller à ce que le câble du raccord intérieur ne soit pas coincé ou plié.
22. Relier le câble tripolaire du raccord intérieur au câble tripolaire du raccord extérieur. Ce dernier ne peut être inséré que dans un sens. Ne pas tirer sur les câbles mais encliqueter simplement le connecteur avec précaution.
23. Le câble bipolaire du raccord extérieur peut pendre librement, mais il ne doit pas être coincé lors du montage du couvercle extérieur (2). Ne jamais tirer sur le câble.
24. Presser les raccords extérieur et intérieur afin que ces derniers soient placés bien à plat sur la porte.
25. Décliqueter avec précaution le couvercle de l'électronique du raccord intérieur (8) du support et le replier horizontalement. Veiller absolument sur ce point à ce que l'électronique ne soit pas soumise à des tensions mécaniques ou à tout autre dommage.
26. Retirer avec précaution la pile supérieure (10) du support. Ne toucher les nouvelles piles qu'avec des gants propres et non gras !
27. Faire glisser, du côté intérieur de la porte, les vis (9) fournies par les trous du raccord intérieur (8) et les visser fermement (env. 5 – 7 Nm) avec les entretoises (7) du raccord extérieur.
28. Replacer la pile supérieure (10) avec les pôles positifs détournés de la porte, dans les supports ; à cette fin, insérer tout d'abord les piles sous les lames de retenue noires (remplacer les piles le plus rapidement possible). Ne toucher les nouvelles piles qu'avec des gants propres et non gras !
29. Encliqueter à nouveau le couvercle de l'électronique dans le support.
30. Vérifier la maniabilité de la béquille extérieure (3), auquel cas il peut s'agir d'un problème avec la serrure à mortaise (6) ou d'une erreur de montage. En cas de doute, démonter les composants et recommencer à partir du point 10.
31. Faire glisser le cylindre du côté extérieur par l'ouverture du raccord prévue à cet effet. Pour ce faire, veiller à ce que l'entraîneur soit positionné à 6 heures et que le câble tripolaire ne soit pas coincé ou plié.

32. Fixer fermement (env. 5 - 7 Nm) le cylindre avec la vis de maintien (cylindre et vis de maintien non fournis).
33. Faire glisser avec précaution le câble tripolaire dans le raccord extérieur.
34. Faire glisser l'Inlay (14) sur la béquille intérieure (11). Pour certains types de béquilles, cela ne sera plus possible une fois monté ! Faire glisser la béquille intérieure (11) sur la bride de fixation du raccord intérieur (8) jusqu'à ce qu'elle s'enclenche.
35. Visser fermement la vis Allen (12) de la béquille intérieure (11).
36. Faire glisser le couvercle (13) sur la béquille intérieure (11).
37. Faire glisser avec l'Inlay (14) à travers l'ouverture du couvercle intérieur (13).
38. Faire glisser le couvercle (13) sur le raccord intérieur (8), afin qu'il s'aligne bien sur la porte. Le couvercle n'est pas symétrique, il est donc recommandé de veiller au marquage (fig. 7).
39. Encliqueter avec précaution l'Inlay (14) dans le couvercle (13).
40. Faire glisser le couvercle (1) sur la béquille extérieure (3).
- .
41. Faire glisser l'Inlay (1) à travers l'ouverture du couvercle extérieur (2).
42. Faire glisser le couvercle (2) sur le raccord extérieur (4), afin qu'il s'aligne bien sur la porte. Le couvercle n'est pas symétrique, il est donc recommandé de veiller au marquage (fig. 7).
43. Encliqueter avec précaution l'Inlay (1) dans le couvercle (2).

## 8.4.5 Fixation conventionnelle MO-WP

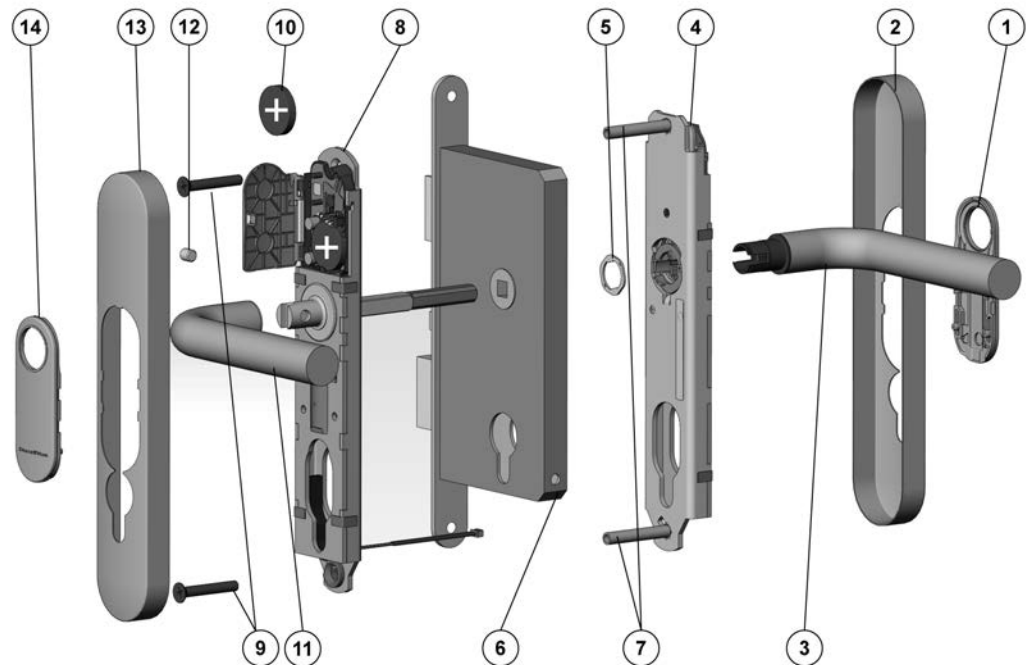



**Montage :**

1. En option : démonter les béquilles / rosaces / raccords etc. qui sont situés sur la porte.
2. La SmartHandle est livrée partiellement montée, voir « Démontage ».
3. En option : En cas de serrure avec un carré de 8,5 mm ou 10 mm, faire glisser l'enveloppe correspondante (8 mm --> 8,5 mm ou 8 mm --> 10 mm, non comprise dans la livraison) de l'intérieur à travers l'ouverture de la noix de la serrure encastrée.
4. Faire glisser le carré du raccord intérieur par le logement de la noix de la serrure à mortaise (6) dans la porte, afin qu'il s'aligne bien. Pour ce faire, veiller absolument à ne pas coincer le câble bipolaire.
5. Placer le raccord intérieur (8) de manière à ce que le raccord soit parallèle à la porte.
6. Marquer sur les portes les trous nécessaires à travers les trous correspondants du raccord intérieur (8).
7. Retirer le raccord intérieur (8) de la porte.
8. Percer dans la porte les trous avec un diamètre de 8 mm (trou supérieur) et 13 mm (trou inférieur).
9. Faire glisser l'Inlay (1) sur la béquille extérieure (3). Pour certains types de béquilles, cela ne sera plus possible une fois monté !

10. Insérer la béquille extérieure (3) à l'horizontale dans le raccord extérieur (4) dans le sens voulu, selon s'il s'agit d'une porte DIN ouvrant sur la droite ou la gauche.
11. Mettre la serrure à loquet (5) en place (fig. 2 et fig. 3).
12. Maintenir la béquille extérieure (3) puis tourner la serrure à loquet (5) à l'aide de la clé plate jusqu'en butée sur la droite à env. 75° (fig. 4 et fig. 5). Si le montage n'est pas réalisé correctement, il se peut que la béquille ne tienne pas.
13. Le montage du raccord intérieur (8) a lieu à partir de l'intérieur de la porte. Faire glisser le carré du raccord intérieur par le logement de la noix de la serrure à mortaise (6) et faire glisser le raccord intérieur (8) jusqu'à env. 5 cm sur la porte.
14. Insérer l'entretoise inférieure (7) dans le raccord extérieur (4) ; l'entretoise supérieure (7) est livrée déjà fixée.
15. Faire glisser le câble du raccord extérieur par le trou inférieur (13 mm) de la porte et le fixer à la rosace du câble par l'ouverture. Pour ce faire, veiller absolument à ce qu'il ne soit pas coincé ou plié.
16. En même temps, faire glisser le logement de la noix du raccord extérieur (8) sur le carré et les deux entretoises (7) à travers les trous faits dans la porte, tout en tirant vers l'intérieur le câble du raccord extérieur toujours tendu. Pour ce faire, veiller à ce que le câble du raccord extérieur ne soit pas coincé et respectivement plié (fig. 6).
17. Relier le câble bipolaire du raccord extérieur au câble tripolaire du raccord intérieur. Ce dernier ne peut être inséré que dans un sens. Ne pas tirer sur les câbles mais encliqueter simplement le connecteur avec précaution.
18. Le deuxième câble bipolaire du raccord intérieur peut pendre librement, mais il ne doit pas être coincé ou plié lors du montage du couvercle intérieur (13). Ne pas tirer sur le câble, car il peut servir à connecter la platine du nœud de réseau (en option).
19. Presser les raccords extérieur et intérieur afin que ces derniers soient placés bien à plat sur la porte.
20. Décliqueter avec précaution le couvercle de l'électronique du raccord intérieur du support et le replier horizontalement. Veiller absolument sur ce point à ce que l'électronique ne soit pas soumise à des tensions mécaniques ou à tout autre dommage.
21. Retirer avec précaution la pile supérieure (10) du support. Ne toucher les nouvelles piles qu'avec des gants propres et non gras !

22. Faire glisser du côté intérieur de la porte les vis (9) fournies par les trous du raccord intérieur (8) et les visser fermement (env. 5 – 7 Nm) avec les entretoises (7) du raccord extérieur. Pour ce faire, veiller absolument à ne pas coincer le câble bipolaire.
23. Replacer la pile supérieure (10) avec les pôles positifs détournés de la porte, dans les supports ; à cette fin, insérer tout d'abord les piles sous les lames de retenue noires (remplacer les piles le plus rapidement possible). Ne toucher les nouvelles piles qu'avec des gants propres et non gras !
24. Encliqueter à nouveau le couvercle de l'électronique dans le support.
25. Vérifier la maniabilité de la béquille extérieure (3), auquel cas il peut s'agir d'un problème avec la serrure à mortaise (6) ou d'une erreur de montage. En cas de doute, démonter les composants et recommencer à partir du point 10.
26. Faire glisser la béquille intérieure (11) sur la bride de fixation du raccord intérieur (8) jusqu'à ce qu'elle s'enclenche.
27. Visser fermement (env. 5 – 7 Nm) la vis Allen (12) de la béquille intérieure (11).
28. Faire glisser le cylindre du côté extérieur par l'ouverture du raccord prévue à cet effet. Pour ce faire, veiller à ce que l'entraîneur soit positionné à 6 heures et que le câble tripolaire ne soit pas coincé ou plié.
29. Fixer fermement (env. 5 - 7 Nm) le cylindre avec la vis de maintien (cylindre et vis de maintien non fournis).
30. Faire glisser l'Inlay (14) sur la béquille intérieure (11). Pour certains types de béquilles, cela ne sera plus possible une fois monté !
31. Faire glisser le couvercle (13) sur la béquille intérieure (11).
32. Faire glisser avec l'Inlay (14) à travers l'ouverture du couvercle intérieur (13).
33. Faire glisser le couvercle (13) sur le raccord intérieur (8), afin qu'il s'aligne bien sur la porte. Le couvercle n'est pas symétrique, il est donc recommandé de veiller au marquage (fig. 7).
34. Encliqueter avec précaution l'Inlay (14) dans le couvercle (13).
35. Faire glisser le couvercle (2) sur la béquille extérieure (3).
36. Faire glisser l'Inlay (1) à travers l'ouverture du couvercle extérieur (2).
37. Faire glisser le couvercle (2) sur le raccord extérieur (2), afin qu'il s'aligne bien sur la porte. Le couvercle n'est pas symétrique, il est donc recommandé de veiller au marquage (fig. 7).
38. Encliqueter avec précaution l'Inlay (1) dans le couvercle (2).

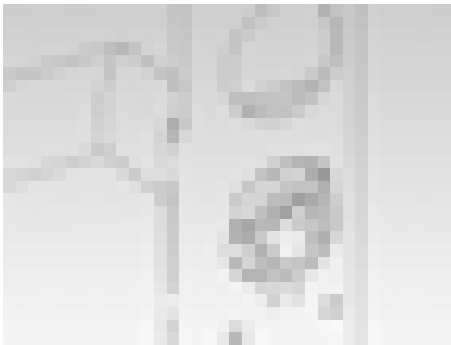
## 8.4.6 Illustrations de la fixation conventionnelle

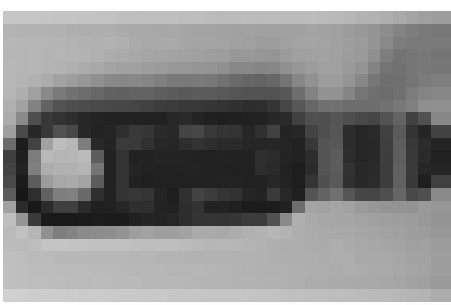
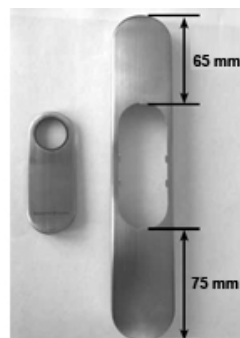
<p>Figure 2 : Serrure à loquet</p> 	<p>Figure 3 : Serrure à loquet ouverte</p> 
<p>Figure 4 : Serrure à loquet fermée</p> 	<p>Figure 5 : Serrure à loquet - Position correcte de la serrure à loquet à l'état fermé</p> 
<p>Figure 6 :</p> 	<p>Figure 7 :</p> 

Tab. 3: Illustrations pour le montage

## 8.4.7 Restaurer l'état de livraison de la fixation conventionnelle MO

1. Séparer le câble tripolaire du raccord intérieur du câble tripolaire du raccord extérieur. Si nécessaire, séparer également le câble du nœud de réseau du raccord intérieur.
2. Maintenir le raccord intérieur et extérieur ; les retirer (l'un de l'autre) horizontalement et en même temps.

Monté sur la porte :





### REMARQUE

Remarque générale : Certains types de béquille ne permettent pas de retirer immédiatement le couvercle. Dans ce cas, faire glisser le couvercle à travers l'ouverture du cache et retirer le cache. Le couvercle reste sur la poignée de porte et ne pourra être enlevé qu'au cours du démontage.

Procéder de la manière inverse comme pour le montage, en démontant tout d'abord le cylindre.

## 8.5 Fixation conventionnelle ES1/SKG/PAS24

### 8.5.1 Contenu de l'emballage

- 2x Inlay
- 2x couvercle
- 1x raccord extérieur
- 1x raccord intérieur
- 1x béquille extérieure (bague de fermeture comprise)
- 1x béquille intérieure (clé Allen comprise)
- 3x enveloppes
- 3x vis de fixation «longues »
- 1x plaque d'adaptateur pour raccord intérieur
- 1x plaque d'adaptateur pour raccord extérieur
- 1x plaque d'espacement pour raccord extérieur
- 6x vis de fixation « courtes »
- 1x manuel abrégé
- 1x outil de montage pour l'inlay
- 1x aide au montage pour le câble quadripolaire
- 1x gabarit de perçage

### 8.5.2 Outils nécessaires

Les outils suivants sont nécessaires au montage et ne sont pas fournis :

- Clé Allen (3 mm) pour le montage de la poignée.
- Tournevis Phillips de type PH2 pour le montage de la vis de fixation (visseuse sans fil recommandée).
- Clé plate (19 mm) pour le montage de la fermeture à poignée.
- Perceuse

- Foret 8 mm
- Objet pointu (par exemple, épingle)

### 8.5.3 Conseils de montage

- À la livraison, les piles sont déjà installées !
- Lors de l'installation de la SI.SmartHandle numérique, veiller à ce qu'aucune source de perturbation par ondes radio basses fréquences ne se trouve à proximité.
- La SI.SmartHandle doit être alignée sur la porte. Il est important de suivre les étapes du montage afin que la stabilité et la durabilité du produit puissent être garanties.
- Lors du montage, ne jamais frapper sur les pièces de la SI.SmartHandle.
- Les deux couvercles des caches de protection sont scellés par des clips. Ces derniers doivent uniquement être démontés avec des outils SimonsVoss.
- Le côté intérieur ne doit pas entrer en contact avec l'humidité ; l'humidité ne doit également pas pénétrer par la porte. Toujours utiliser la version WP en présence d'humidité.
- Programmer la SI.SmartHandle avant le montage !
- Le montage de la SI.SmartHandle peut être quelque peu difficile en présence de serrure encastrée avec une noix de serrage. Ne traiter en aucun cas la noix de serrage mécaniquement (p. ex. avec une lime, etc), car la béquille risque de ne plus s'encastrer parfaitement.
- Assurez-vous lors de l'installation que les câbles ne soient pas coincés ou soumis à des tensions dans la porte.
- Fixation conventionnelle : Lors de la fixation de la garniture sur la porte au moyen de 2 vis, veillez à ce que l'électronique ne soit pas soumis à des pressions mécaniques ou soit l'objet de dommages.

### 8.5.4 Montage d'une SmartHandle ES1-/SKG-/PAS24

Cette notice de montage se rapporte à une porte normale déjà équipée d'une serrure à mortaise avec cylindre de profil européen. Toutes les anciennes plaques-béquilles doivent être retirées avant de procéder au montage de la SI.SmartHandle.



#### REMARQUE

Afin de garantir un fonctionnement optimal, la SmartHandle doit toujours être combinée avec une serrure SVP.

Afin de garantir un montage correct, toutes les étapes doivent être réalisées les unes à la suite des autres.

### 8.5.4.1 Composants

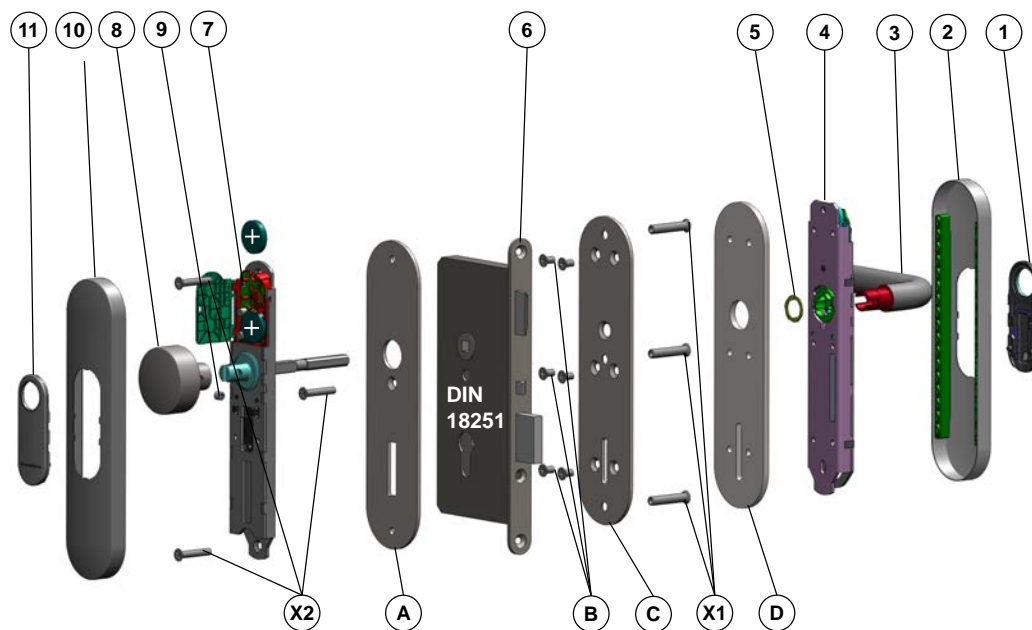

### Composants de la SmartHandle

1	Inlay
2	Couvercle extérieur
3	Béquille extérieure
4	Raccord extérieur
5	Serrure à loquet
6	Serrure (non fournie)
7	Raccord intérieur
8	Béquille intérieure
9	Vis sans tête pour la béquille intérieure
10	Couvercle intérieur
11	Inlay
X1	Enveloppes
X2	Vis

## Composants SKG

A	Plaque de l'adaptateur pour raccord intérieur
B	Vis de montage pour raccord extérieur
C	Plaque de l'adaptateur pour raccord extérieur
D	Plaque d'espacement pour raccord extérieur

## 8.5.4.2 Étape 0 : Préparation des perçages

**REMARQUE**

Pour éviter tout dommage sur la serrure de la porte, cette dernière doit être démontée de la porte avant tout perçage ! Lorsque le perçage a été effectué avec succès, la serrure de la porte peut être remontée sur la porte.

**REMARQUE**

La serrure doit avoir un perçage selon la norme DIN 18251. Dans le cas contraire, la SI.SmartHandle ne pourra pas être montée. Il est présumé que la serrure sera montée en bonne et due forme.

1. Ajuster précisément le gabarit de perçage.
  - ↳ La perforation du carré doit coïncider parfaitement avec l'ouverture de la noix de la serrure de porte.
  - ↳ Le gabarit doit être aligné de manière absolument parallèle au chant de porte. Les lignes de mesure servent de référence.
  - ↳ Le perçage central doit exactement correspondre à celui de la serrure.
2. Marquer les perçages nécessaires à l'aide d'un crayon adapté (p. ex. crayon papier).
3. Repositionner le gabarit et vérifier que les marquages se trouvent au bon endroit.
4. Démontez la serrure de la porte.
5. Percer le trou supérieur à l'aide d'un foret de 8 mm adapté.
6. Percer le trou central à l'aide d'un foret de 8 mm adapté.
7. Percer le trou inférieur à l'aide d'un foret de 13 mm adapté. *Nous vous recommandons d'effectuer un pré-perçage à l'aide du foret de 8 mm.*
8. Remonter la serrure dans la porte.

## 8.5.4.3 Étape 1 : Préparation du montage du raccord extérieur

1. Placez sans fixer le couvercle extérieur (2) sur la serrure extérieure (4).  
Attention : le couvercle extérieur ne s'adapte sur la serrure que dans un sens !  
↳ Le couvercle extérieur repose en affleurant sur la serrure extérieure.
2. Poussez l'incrustation (1) sur la poignée extérieure (3) par le côté court.  
Attention : le côté noir de l'incrustation doit être orienté en direction de la porte !
3. Insérez la poignée extérieure à l'horizontale dans la serrure extérieure dans la direction souhaitée (DIN gauche ou DIN droite).  
↳ La poignée extérieure se trouve dans la serrure extérieure sans y être fixée.
4. Placez la fermeture à poignée (5) conformément à l'illustration suivante sur le côté qui sera orienté en direction de la porte et tournez-la dans le sens horaire avec une clé plate (à env. 75°, jusqu'à ce qu'une résistance se fasse sentir).

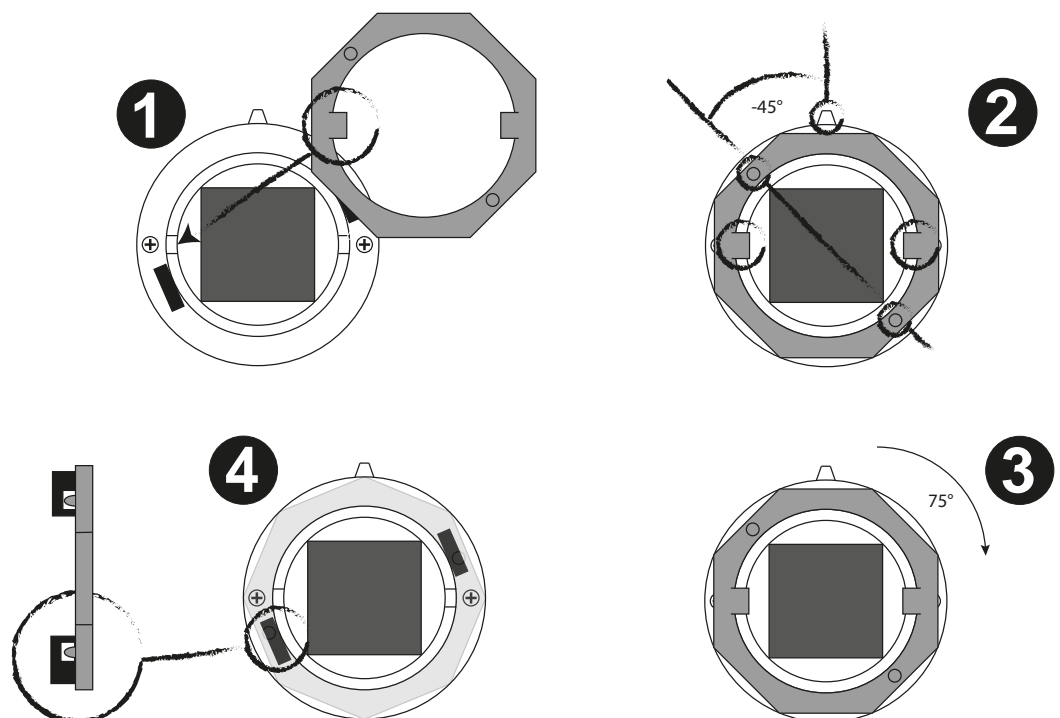

- ↳ La poignée extérieure est à présent raccordée solidement à la serrure extérieure et ne peut pas être retirée depuis l'extérieur en cours de fonctionnement.
5. Vérifiez que le mécanisme de la poignée fonctionne facilement.  
↳ La poignée extérieure doit pouvoir retourner sans problème d'elle-même dans sa position de départ. Si la poignée extérieure se coince, répétez les instructions de ce chapitre de montage !



### REMARQUE

Pour faciliter le montage, la plupart du temps, il est également possible de pousser le couvercle sur l'incrustation plus loin dans le chapitre « *Étape 6 : Fixation des couvercles [▶ 80]* ».

#### 8.5.4.4 Étape 2 : Monter les plaques de l'adaptateur sur le raccord extérieur

1. Placer les enveloppes (X1) en l'état dans la plaque de l'adaptateur pour le raccord extérieur (C) afin que les ressorts s'enclenchent dans les rainures des trous fraisés.
  - ↳ Les enveloppes sont alignées sur la plaque de l'adaptateur et ne peuvent plus tourner.
2. Placer la plaque d'espacement (D) sur la plaque de l'adaptateur afin qu'elles soient bien alignées et que les têtes des enveloppes soient bien couvertes.
  - ↳ Les six trous restants sont tous alignés les uns sur les autres.
3. Bien aligner la plaque d'espacement sur le raccord extérieur (4).
  - ↳ Les six trous filetés du raccord extérieur sont alignés avec les trous de la plaque de l'adaptateur et de la plaque d'écartement.
4. Visser la plaque de l'adaptateur, la plaque d'espacement et le raccord extérieur à l'aide des *six vis courtes*.
  - ↳ La construction superposée est maintenant reliée de manière solide.

L'illustration suivante résume toutes les étapes de travail de ce chapitre :

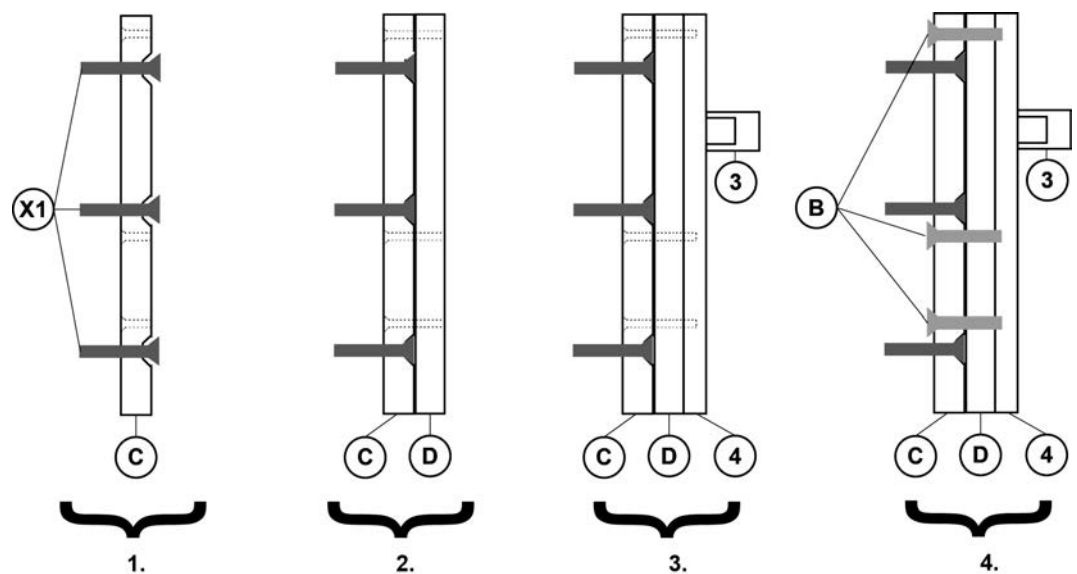

#### 8.5.4.5 Étape 3 : Monter les raccords

1. Enfiler le côté sans connecteur de l'aide au montage pour câble depuis la direction de la plaque de l'adaptateur dans le raccord extérieur.
  - ↳ L'aide au montage dépasse de seulement quelques centimètres du raccord extérieur.
2. De l'extérieur, insérer le raccord extérieur dans la porte et tirer simultanément l'extrémité de l'aide au montage (y compris la fiche) à travers la porte sur le côté intérieur de la porte.
  - ↳ Les trois enveloppes de l'ensemble du raccord extérieur se situent dans les trous préalablement percés et le câble de l'aide au montage dépasse du côté intérieur de la porte. L'ensemble du raccord extérieur est aligné parallèlement à la porte.
3. Placer la plaque de l'adaptateur pour raccord intérieur (A) sur le côté intérieur de la porte et la fixer à l'enveloppe centrale de l'ensemble du raccord extérieur à l'aide d'une vis (X2). Le câble de l'aide au montage doit passer par la fente latérale de la plaque de l'adaptateur.
  - ↳ Le raccord extérieur tient tout seul sur la porte et le câble de l'aide au montage dépasse du côté intérieur de la porte.
  - ↳ Tous les trous doivent être alignés les uns au-dessus des autres !
4. Connecter le câble du raccord intérieur au moyen de l'aide de montage.
5. Faire glisser le carré du raccord intérieur (7) dans le logement de la noix de la serrure jusqu'à ce que le raccord intérieur soit bien aligné sur la porte. Tout en tirant sur l'aide au montage depuis le côté extérieur de la porte, faites passer le câble du raccord intérieur vers le raccord extérieur.
6. Visser le raccord intérieur à l'aide de deux vis (X2).
7. Relier le câble du raccord intérieur à celui du raccord extérieur.
8. Vérifier le bon fonctionnement de la béquille extérieure. La béquille doit toujours revenir d'elle-même dans sa position initiale.
  - ↳ Si la béquille se bloque, les étapes du chapitre doivent alors être répétées. Vérifiez si les raccords sont parallèles et si les vis (X2) ne sont pas trop serrées.

#### 8.5.4.6 Étape 4 : Vérifier le bon fonctionnement de la béquille extérieure

Vérifier le bon fonctionnement de la béquille extérieure. La béquille doit toujours revenir d'elle-même dans sa position initiale.



#### REMARQUE

Si la béquille se bloque, les étapes du chapitre doivent alors être répétées. Vérifiez si les raccords sont parallèles et si les vis (X2) ne sont pas trop serrées.

#### 8.5.4.7 Étape 5 : Montage de la béquille intérieure

1. Placez sans fixer le couvercle intérieur (10) sur la serrure intérieure. Attention : le couvercle ne s'adapte sur la serrure que dans un sens !  
↳ Le couvercle repose en affleurant sur la serrure intérieure.
2. Poussez l'incrustation (11) sur le logement de la poignée intérieure. Attention : le côté noir de l'incrustation doit être orienté en direction de la porte !
3. Insérez la poignée intérieure à l'horizontale dans la serrure intérieure dans la direction souhaitée (DIN gauche ou DIN droite).  
↳ La poignée intérieure se trouve dans la serrure intérieure sans y être fixée.
4. Fixez la poignée intérieure en serrant la vis sans tête.  
↳ La poignée intérieure est à présent raccordée solidement à la SmartHandle.
5. Vérifiez que le mécanisme de la poignée fonctionne facilement.  
↳ Si une poignée se coince, répétez les instructions de ce chapitre de montage !



#### REMARQUE

Pour faciliter le montage, la plupart du temps, il est également possible de pousser le couvercle sur l'incrustation plus loin dans le chapitre « *Étape 6 : Fixation des couvercles [▶ 80]* ».

#### 8.5.4.8 Étape 6 : Fixation des couvercles

Le montage des couvercles intérieur et extérieur est identique :

1. Pousser précautionneusement le couvercle sur la porte. Veiller à ce que le couvercle soit positionné de manière plane et sans jeu sur la porte et qu'aucun câble ne sorte du couvercle.
2. Clipser précautionneusement l'inlay sur le couvercle toujours appuyé contre la porte.

### 8.6 Fixation conventionnelle DoorMonitoring

#### 8.6.1 Contenu de l'emballage

- 2x Inlay
- 2x couvercle
- 1x raccord extérieur
- 1x raccord intérieur
- 1x béquille extérieure (bague de fermeture comprise)



- 1x béquille intérieure (clé Allen comprise)
- 2x enveloppes
- 2x vis de fixation
- 1x couvercle CP (seulement pour les versions pour portes coupe-feu)
- 1x manuel abrégé
- 1x outil de montage pour l'inlay
- 1x capteur de la vis de maintien
- 1x capteur du pêne
- 1x aide au montage pour le capteur du pêne
- 1x aide au montage pour le câble quadripolaire
- 1x câble prolongateur (bipolaire) *(2x pour la version L pour les portes d'une épaisseur supérieure à 79 mm)*
- 1x sécurité anti-torsion
- 1x gabarit de perçage

### 8.6.2 Outils nécessaires

Les outils suivants sont nécessaires au montage et ne sont pas fournis :

- Clé Allen (3 mm) pour le montage de la poignée.
- Tournevis Phillips de type PH2 pour le montage de la vis de fixation (visseuse sans fil recommandée).
- Clé plate (19 mm) pour le montage de la fermeture à poignée.
- Perceuse
- Foret 8 mm
- Objet pointu (par exemple, épingle)

### 8.6.3 Conseils de montage

- À la livraison, les piles sont déjà installées !
- Lors de l'installation de la SI.SmartHandle numérique, veiller à ce qu'aucune source de perturbation par ondes radio basses fréquences ne se trouve à proximité.
- La SI.SmartHandle doit être alignée sur la porte. Il est important de suivre les étapes du montage afin que la stabilité et la durabilité du produit puissent être garanties.
- Lors du montage, ne jamais frapper sur les pièces de la SI.SmartHandle.

- ❑ Les deux couvercles des caches de protection sont scellés par des clips. Ces derniers doivent uniquement être démontés avec des outils SimonsVoss.
- ❑ Le côté intérieur ne doit pas entrer en contact avec l'humidité ; l'humidité ne doit également pas pénétrer par la porte. Toujours utiliser la version WP en présence d'humidité.
- ❑ Programmer la SI.SmartHandle avant le montage !
- ❑ Le montage de la SI.SmartHandle peut être quelque peu difficile en présence de serrure encastrée avec une noix de serrage. Ne traiter en aucun cas la noix de serrage mécaniquement (p. ex. avec une lime, etc), car la béquille risque de ne plus s'encaster parfaitement.
- ❑ Assurez-vous lors de l'installation que les câbles ne soient pas coincés ou soumis à des tensions dans la porte.
- ❑ Fixation conventionnelle : Lors de la fixation de la garniture sur la porte au moyen de 2 vis, veillez à ce que l'électronique ne soit pas soumis à des pressions mécaniques ou soit l'objet de dommages.

#### 8.6.4 Montage fixation conventionnelle DoorMonitoring

Cette notice de montage se rapporte à une porte normale déjà équipée d'une serrure anti-panique auto-verrouillante (serrure SVP). Toutes les anciennes plaques-béquilles doivent être retirées avant de procéder au montage de la SI.SmartHandle.



#### REMARQUE

Afin de garantir un fonctionnement optimal, la SmartHandle doit être combinée avec une serrure anti-panique auto-verrouillante (serrure SVP). Veillez aux certifications de conformité du fabricant (selon la norme EN 179).

Afin de garantir un montage correct, toutes les étapes doivent être réalisées les unes à la suite des autres.

8.6.4.1 Composants

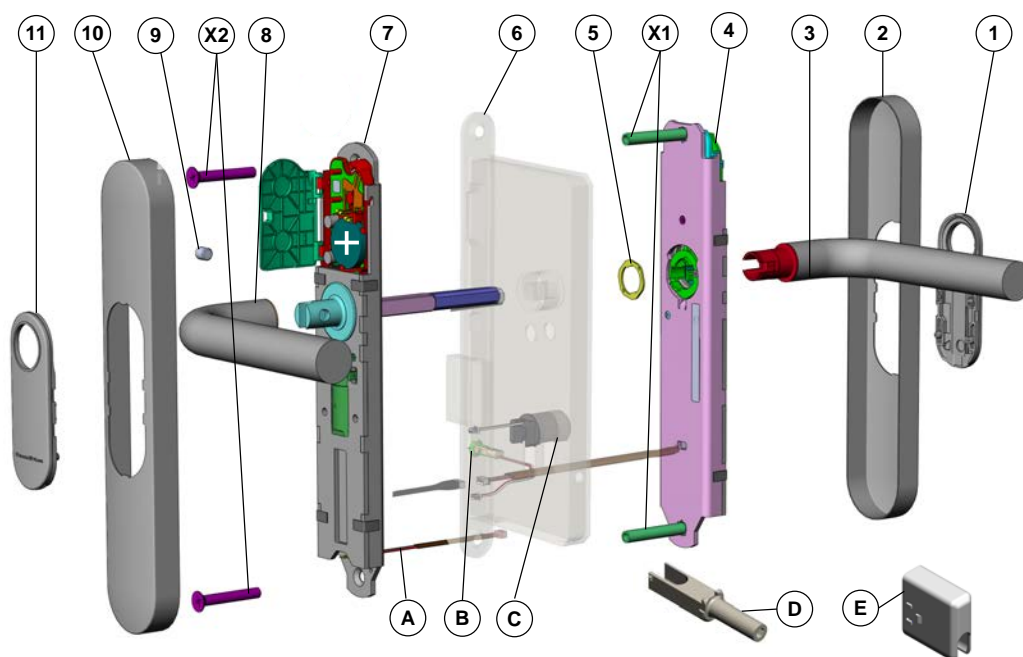

Composants de la SmartHandle

1	Inlay
2	Couvercle extérieur
3	Béquille extérieure (bague de fermeture comprise)
4	Raccord extérieur
5	Serrure à loquet
6	Serrure (non fournie)
7	Raccord intérieur
8	Béquille intérieure (clé Allen comprise)
9	Vis sans tête pour la béquille intérieure
10	Couvercle intérieur
11	Inlay
X1	Enveloppes
X2	Vis

Composants DoorMonitoring (fixation conventionnelle)

A	Aide au montage pour les câbles
B	Capteur de vis de fixation

C	Capteur de pêne
D	Aide au montage pour capteur de pêne
E	Dispositif antirotation

#### 8.6.4.2 Étape 0 : Préparation des perçages



#### REMARQUE

Pour éviter tout dommage sur la serrure de la porte, cette dernière doit être démontée de la porte avant tout perçage ! Lorsque le perçage a été effectué avec succès, la serrure de la porte peut être remontée sur la porte.

1. Ajuster précisément le gabarit de perçage.
  - ↳ La perforation du carré doit coïncider parfaitement avec l'ouverture de la noix de la serrure de porte.
  - ↳ Le gabarit doit être aligné de manière absolument parallèle au chant de porte. Les lignes de mesure servent de référence.
2. Marquer les deux perçages à l'aide d'un crayon adapté (p. ex. crayon ordinaire).
3. Repositionner le gabarit et vérifier que les marquages se trouvent au bon endroit.
4. Percer le trou supérieur à l'aide d'un foret de 8 mm adapté.
5. Percer le trou inférieur à l'aide d'un foret de 13 mm adapté. *Nous vous recommandons d'effectuer un pré-perçage à l'aide du foret de 8 mm.*

#### 8.6.4.3 Étape 1 : Montage du capteur de la vis de maintien



#### REMARQUE

Le capteur de la vis de maintien ne doit pas se trouver à l'état final arrêté lors du montage. Le capteur de la vis de maintien doit se trouver dans la position indiquée « MONTAGE » ; dans le cas contraire (« ARRÊTÉ »), la bague extérieure doit être repoussée avec précaution afin que le mécanisme à ressort soit tendu.

MONTAGE

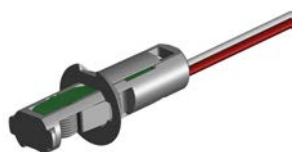

ARRÊTÉ

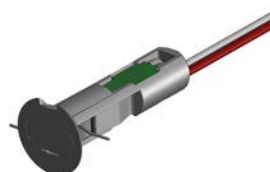

1. Introduire l'extrémité du câble du capteur de la vis de maintien (B) (avec la prise) dans le perçage pour la vis de maintien présent dans la serrure.
2. Tirer la prise, au moyen d'un outil adapté (par ex. la pincette), vers l'intérieur de l'ouverture CP.
3. Pousser le capteur de la vis de maintien dans le perçage de la vis de maintien jusqu'à la butée.
  - ↳ Un mécanisme à ressort bloque le capteur de la vis de maintien dans la serrure de porte.

#### 8.6.4.4 Étape 2 : Montage du capteur du pêne

##### Préparation du capteur du pêne

Le capteur du pêne (C) doit être placé sur l'aide au montage (D) comme montré sur l'image suivante :

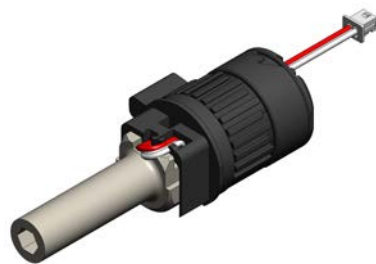

En fonction de la serrure de porte utilisée, le cône du capteur du pêne doit être décalé. Dans la plupart des cas, le cône peut rester dans la «Position 1» pré réglée.

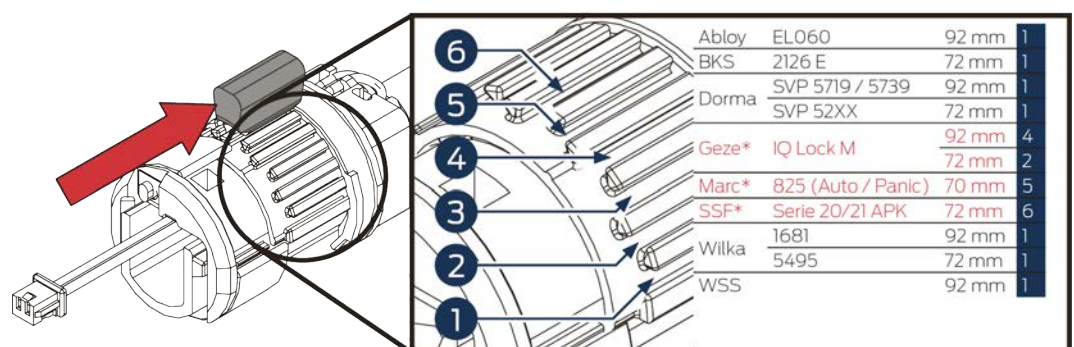

Le cône peut être décalé en suivant les étapes suivantes :



1. s'assurer que le capteur du pêne (C) soit bien fixé sur l'aide au montage (D).
2. Faire tourner le segment de l'anneau externe dans le sens de la flèche en l'enlevant légèrement du point X (voir illustration ci-dessus).
3. Déplacer le cône parallèlement à la direction axiale afin de l'enlever.
4. Tirez le cône dans la position requise.
  - ↳ La position correcte peut être trouvée sous [www.simons-voss.com](http://www.simons-voss.com).
  - ↳ Chaque barre correspond à une position. La première barre correspond à la position Zéro non autorisée. L'illustration montre le cône en position 1.
5. Replacer la bague dans la position initiale jusqu'à ce qu'elle s'enclenche.

#### Déterminer la direction de montage.

- La serrure doit être en position déverrouillée lors du montage.
- Pendant le montage, l'ouverture rectangulaire du capteur du pêne doit toujours pointer vers la droite dans la direction de la charnière de la porte. Il est ainsi possible de savoir si le montage du capteur du pêne doit être effectué depuis l'intérieur ou l'extérieur de la porte.

#### Montage du capteur du pêne par l'intérieur

1. Détacher précautionneusement le câble du conduit de câbles du capteur du pêne (C) afin de faire sortir la prise du côté intérieur.
2. Pousser le capteur du pêne dans l'ouverture CP jusqu'à la butée au moyen de l'aide au montage (D).
  - ↳ L'ouverture rectangulaire du capteur du pêne doit toujours pointer vers la droite dans la direction de la charnière de la porte.
3. Tourner le capteur du pêne de 90° afin que l'ouverture rectangulaire du capteur du pêne soit vers le bas.
4. Retirer l'aide au montage en tirant dessus.
  - ↳ Le capteur du pêne reste dans la serrure. L'ouverture rectangulaire du capteur du pêne pointe vers le bas.

#### Montage du capteur du pêne par l'extérieur

1. Pousser le capteur du pêne (B) dans l'ouverture CP jusqu'à la butée au moyen de l'aide au montage (D).
  - ↳ L'ouverture rectangulaire du capteur du pêne doit toujours pointer vers la droite dans la direction de la charnière de la porte.
2. Tourner le capteur du pêne de 90° afin que l'ouverture rectangulaire du capteur du pêne soit vers le bas.

3. Retirer l'aide au montage en tirant dessus.

- ↳ Le capteur du pêne reste dans la serrure. L'ouverture rectangulaire du capteur du pêne pointe vers le bas.

#### Fixer la sécurité anti-rotation dans la serrure de la porte.

■ Introduire la sécurité anti-rotation (E) dans l'ouverture du capteur du pêne prévue à cet effet, jusqu'à ce que cette dernière s'enclenche. Si besoin, la sécurité anti-rotation peut être légèrement pressée afin qu'elle passe mieux à travers la serrure.

- ↳ La sécurité anti-rotation se trouve dans la serrure de la porte et maintient le capteur du pêne dans sa position.

#### 8.6.4.5 Étape 3 : Préparation du montage du raccord extérieur

1. Placer le couvercle extérieur (2) sur le raccord extérieur (4) sans le fixer. Attention, le couvercle extérieur ne peut être placé sur le raccord que dans un seul sens.
  - ↳ Le couvercle extérieur repose sur le raccord extérieur sans être fixé.
2. Pousser l'inlay (1) du côté court sur la béquille extérieure (3). Attention, le côté noir de l'inlay doit être tourné vers la porte !
3. Introduire la béquille extérieure à l'horizontale dans le sens souhaité (DIN gauche ou DIN droite) dans le raccord extérieur.
  - ↳ La béquille extérieure repose sur le raccord extérieur sans être fixée.
4. Poser la serrure à loquet (5) selon l'illustration ci-après sur le côté qui sera ultérieurement tourné vers la porte et la serrer au moyen d'une clé plate en tournant dans le sens horaire (env. 75° jusqu'à ressentir une résistance).

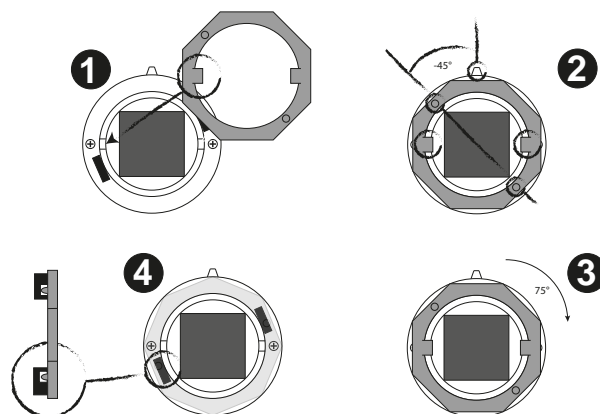

- ↳ La béquille extérieure est à présent fixée au raccord extérieur et ne peut pas être retirée de l'extérieur.

5. Vérifier le bon fonctionnement du mécanisme de la béquille.
  - ↳ La béquille extérieure doit retourner d'elle-même dans sa position initiale. Si la béquille extérieure se bloque, répéter les étapes du montage.



#### REMARQUE

Pour faciliter le montage, le couvercle peut être glissé sur l'Inlay, voir plus tard au chapitre « *Étape 6 : Fixation des couvercles [► 89]* »:

#### 8.6.4.6 Étape 4 : Montage des raccords

1. Introduire l'aide au montage (A) dans l'ouverture CP de la serrure de porte de sorte que la prise se trouve du côté extérieur.
2. Faire glisser le carré du raccord intérieur par le logement de la noix de la serrure encastrée dans la porte, afin qu'il s'aligne bien sur la porte.
3. Faire passer le câble du détecteur d'état du pêne et du capteur de la vis de maintien ainsi que l'aide au montage, directement sous la sécurité anti-torsion vers le côté intérieur.
  - ↳ Le raccord intérieur repose maintenant de manière plane et sans jeu contre la porte. Les câbles et l'aide au montage repassent vers le bas du côté intérieur de la porte. *Si un câble bipolaire est trop court, il est possible d'utiliser un câble de rallonge/adaptateur.*
4. Connecter le câble quadripolaire du raccord extérieur au moyen de l'aide de montage.
5. Faire passer la prise à l'horizontale directement sous la sécurité anti-torsion vers le côté intérieur. Le raccord extérieur doit être fixé à la porte simultanément.
6. Poser le raccord extérieur sur la porte depuis l'extérieur et introduire les deux enveloppes (X1) dans les perçages à travers le raccord extérieur.
7. Visser les deux vis (X2) avec les enveloppes via le raccord intérieur. Veiller à ce que le raccord soit parallèle à la porte !
  - ↳ Les raccords intérieur et extérieur sont à présent tous deux fixés à la porte de manière plane et sans jeu.
8. Connecter les câbles. Les deux câbles bipolaires et le câble quadripolaire doivent être connectés ensemble correctement. *Les câbles bipolaires peuvent être connectés de manière quelconque.*
9. Placer les câbles de sorte à pouvoir remettre le couvercle facilement. Veillez absolument à ce que les câbles ne soient pas pliés !



#### 8.6.4.7 Étape 5 : Montage de la béquille intérieure

1. Placez sans fixer le couvercle intérieur (10) sur la serrure intérieure. Attention : le couvercle ne s'adapte sur la serrure que dans un sens !  
↳ Le couvercle repose en affleurant sur la serrure intérieure.
2. Poussez l'incrustation (11) sur le logement de la poignée intérieure. Attention : le côté noir de l'incrustation doit être orienté en direction de la porte !
3. Insérez la poignée intérieure à l'horizontale dans la serrure intérieure dans la direction souhaitée (DIN gauche ou DIN droite).  
↳ La poignée intérieure se trouve dans la serrure intérieure sans y être fixée.
4. Fixez la poignée intérieure en serrant la vis sans tête.  
↳ La poignée intérieure est à présent raccordée solidement à la SmartHandle.
5. Vérifiez que le mécanisme de la poignée fonctionne facilement.  
↳ Si une poignée se coince, répétez les instructions de ce chapitre de montage !



#### REMARQUE

Pour faciliter le montage, la plupart du temps, il est également possible de pousser le couvercle sur l'incrustation plus loin dans le chapitre « *Étape 6 : Fixation des couvercles [▶ 89]* ».

#### 8.6.4.8 Étape 6 : Fixation des couvercles

Le montage des couvercles intérieur et extérieur est identique :

1. Pousser précautionneusement le couvercle sur la porte. Veiller à ce que le couvercle soit positionné de manière plane et sans jeu sur la porte et qu'aucun câble ne sorte du couvercle.
2. Clipser précautionneusement l'inlay sur le couvercle toujours appuyé contre la porte.

#### 8.6.5 Démontez les composants DoorMonitoring

La SmartHandle doit être entièrement démontée afin de pouvoir démonter le capteur du pêne et le capteur de la vis de maintien.

##### Démontez le capteur du pêne.

1. Séparer soigneusement les câbles les uns des autres.
2. Fixation conventionnelle : Presser l'adaptateur SnapIn avec précaution et le retirer de l'ouverture CP.
3. Tourner le capteur du pêne de 90° afin que le bouton soit orienté vers le bas.

4. Retirer le capteur du pêne de l'ouverture CP de la serrure à mortaise en le gardant bien droit (à l'horizontal).

### Démonter le capteur de la vis de maintien

1. Séparer soigneusement les câbles les uns des autres.
2. Placer le tournevis cruciforme dans l'encoche de la tête de la vis de maintien.
3. Retirer la tête de la vis de maintien avec précaution.
4. Retirer avec précaution la tête de la vis de maintien de la tension du ressort

## 8.7 Complément : Serrure à capteur DoorMonitoring

### 8.7.1 Composants de la serrure à capteur

Platine de l'adaptateur pour serrure à capteur:

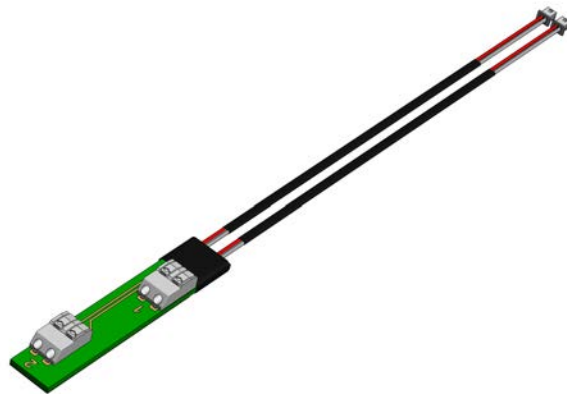

### 8.7.2 Montage (manuel)



#### REMARQUE

Veillez absolument respecter la documentation de la serrure encastrée utilisée afin d'éviter tout dommage !

Ce chapitre décrit le raccordement de l'adaptateur de la serrure à capteur à la serrure à capteur. Le montage général de la SmartHandle se trouve également dans le chapitre respectif de ce manuel.

## 8.7.2.1 Étape 1 : contrôler et câbler la serrure à capteur

**REMARQUE**

L'affectation des broches de la serrure mise à disposition a pour objectif de vous assister lors de la mise en service. Il est recommandé de vérifier l'affectation des broches avec un multimètre étant donné que le fabricant de la serrure peut avoir effectué des modifications.

1. Télécharger l'affectation des broches actuelle pour la connexion à la serrure à capteur correspondante. Les utilisateurs enregistrés peuvent trouver ce document dans l'espace revendeurs SimonsVoss. Si nécessaire veuillez contacter votre revendeur pour le téléchargement de l'affectation des broches actuelle.
2. À l'aide de l'adaptateur de la serrure à capteur, câbler les extrémités isolées (ou dotées d'embouts de 0,5 mm<sup>2</sup> maximum) et étamées de la serrure à capteur conformément à l'affectation des broches.
  - ↳ Les extrémités des câbles peuvent être directement insérées dans les bornes à ressort de l'adaptateur de la serrure à capteur.

À l'aide d'un multimètre, vous pouvez également déterminer et respectivement vérifier si la connexion de la serrure à capteur a été correctement effectuée. SimonsVoss Technologies GmbH décline toute responsabilité pour les dommages ou les dysfonctionnements occasionnés.

- Les différents états de commutation entre les câbles dans les diverses positions de la porte (*porte ouverte / fermée / verrouillée*) doivent être déterminés. Ces derniers sont reconnaissables à la résistance.
- Une valeur faible dans la plus petite plage de mesure de résistance du multimètre indique que l'interrupteur est fermé.
- Une valeur haute ou infiniment grande dans la plus grande plage de mesure de résistance du multimètre indique que l'interrupteur est ouvert.
- État de la porte (ouverte / fermée) -> relier le câble du capteur à la plaque à bornes de connexion « 1 ».
- État du pêne (verrouillé / déverrouillé) -> relier le câble du capteur à la plaque à bornes de connexion « 2 ».

## 8.7.2.2 Étape 2 : Monter la serrure à capteur avec l'adaptateur

En fonction de la porte, le montage de la serrure à capteur avec adaptateur peut varier.

Il est recommandé de ranger l'adaptateur dans la mortaise entre la serrure à capteur et la porte. Les deux câbles bipolaires du câble de connexion de l'adaptateur doivent être introduits dans le côté intérieur de la porte.



#### REMARQUE

Pour le montage consécutif de la SI.SmartHandle, la serrure à capteur et le câble doivent être montés dans la porte ! Les câbles de l'adaptateur de la serrure à capteur doivent être introduits depuis le côté intérieur.

#### 8.7.2.3 Étape 3 : Monter le raccord

Montez le raccord en suivant la notice brève ci-jointe. Veuillez veiller à ce que les fiches bipolaires de l'adaptateur de la serrure à capteur soient raccordées l'une à l'autre. (*voir étape 4*)

#### 8.7.2.4 Étape 4 : Relier les câbles

Pour finir, les fiches de la SI.SmartHandle doivent être reliées :

- Reliez correctement les fiches des béquilles et de l'adaptateur de la serrure à capteur. Les câbles bipolaires peuvent être connectés de manière quelconque.

## 8.8 Rond suisse MO

### 8.8.1 Contenu de l'emballage

- 2x Inlay
- 2x couvercle
- 1x raccord extérieur
- 1x raccord intérieur
- 1x béquille pour raccord extérieur (bague de fermeture incluse)
- 1x béquille pour raccord intérieur (vis Allen incluse)
- 2x vis de fixation
- 2x entretoise
- 1x diaphragme
- 1x manuel abrégé
- 1x outil de montage pour l'inlay

### 8.8.2 Outils nécessaires

Les outils suivants sont nécessaires lors du montage de la SI.SmartHandle et ne font pas partie de la livraison :

- Clé Allen (3 mm) pour le montage de la béquille
- Clé plate (19 mm)
- Tournevis cruciforme de type PH2 (de préférence sans fil)
- Perceuse
- Forets (8 mm et 13 mm)

### 8.8.3 Conseils de montage MO

- À la livraison, les piles se trouvent déjà à l'intérieur !
- Lors de l'installation de la SI.SmartHandle numérique, veillez à l'absence de sources d'interférences (basses fréquences) aux alentours.
- La SI.SmartHandle doit affleurer par rapport à la porte. Le montage doit impérativement être réalisé conformément aux prescriptions pour garantir la stabilité et la durabilité du produit.
- Lors du montage, ne heurtez en aucun cas les pièces de la SI.SmartHandle.
- Les deux couvercles sont fermés avec un dispositif à clip. Ceux-ci ne doivent être démontés qu'au moyen de l'outil de montage SimonsVoss.
- Aucune eau ou humidité ne doit pénétrer à l'intérieur ou par la porte. En présence d'humidité, utilisez impérativement la version WP.
- Programmez la SI.SmartHandle avant de la monter !
- Dans le cas de serrures encastrées avec douille de serrage, le montage de la SI.SmartHandle peut être quelque peu difficile. Vous ne devez en aucun cas usiner la douille de serrage mécaniquement (par exemple, avec une lime ou équivalent). Sinon, le guidage de la poignée perd de sa précision.
- Lors de l'installation, veillez à ce que les câbles ne soient pas coincés ou installés sur tension dans la porte.
- Fixation conventionnelle (y compris MO) : En cas de fixation de la serrure par 2 vis sur la porte, veillez à ce que le système électronique ne subisse pas de contrainte mécanique ou ne risque pas d'autres types de dommages.
- Pour MO : Dans le cas d'une SI.SmartHandle avec MO, le cylindre mécanique n'est pas fourni.
- Montez toujours un cylindre de fermeture. Utilisez au besoin un cylindre aveugle.

## 8.8.4 Fixation conventionnelle rond suisse MO

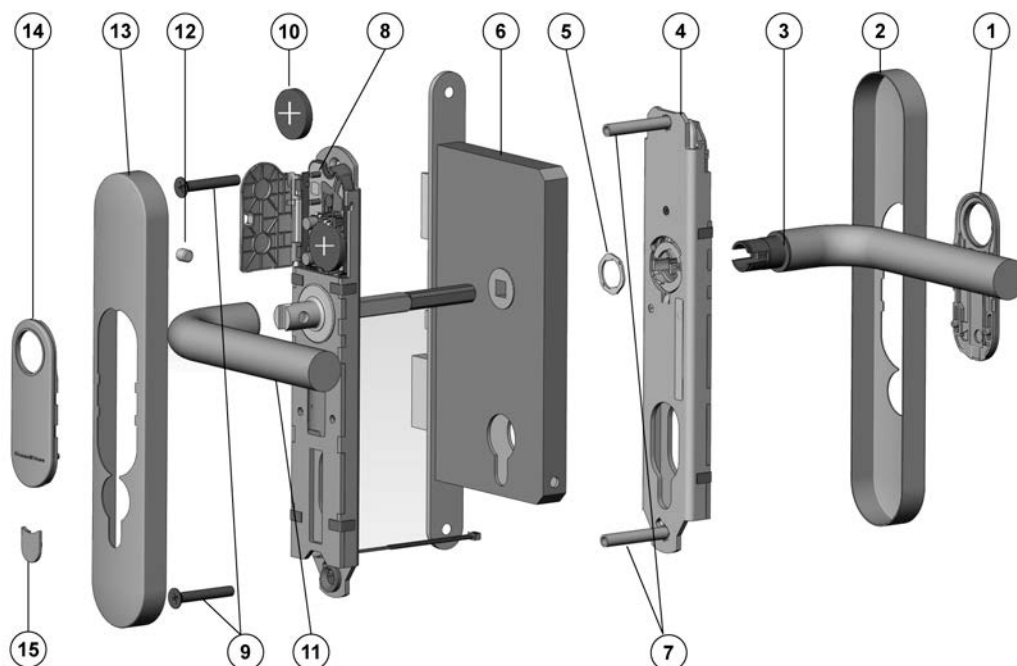
**Légende :**

1. Inlay
2. Couvercle
3. Béquille extérieure (bague de fermeture comprise)
4. Raccord extérieur
5. Bague de fermeture
6. Serrure de porte (non comprise dans la livraison).
7. Entretoise
8. Raccord intérieur
9. Vis
10. Pilé supérieure
11. Béquille intérieure (clé Allen comprise)
12. Vis Allen
13. Couvercle
14. Inlay
15. Diaphragme

**Montage :**

1. Optionnel : démonter les béquilles / rosaces / raccords etc. qui sont situés sur la porte.

2. La SmartHandle est livrée partiellement montée, voir « Démontage ».
3. Avec certaines béquilles, il n'est pas possible d'installer l'Inlay une fois monté (p. ex. avec les béquilles coudées). Pour ces béquilles, l'Inlay (avec le logo vers l'extérieur) doit être poussé sur la béquille extérieure. Généralement, il est possible de procéder ainsi avec toutes les béquilles.
4. Optionnel : En cas de serrure avec un carré de 8,5 mm ou 10 mm, faire glisser l'enveloppe correspondante (8 mm --> 8,5 mm ou 8 mm --> 10 mm, non comprise dans la livraison) de l'intérieur à travers l'ouverture de la noix de la serrure encastrée.
5. Faire glisser le carré du raccord intérieur (8) par le logement de la noix de la serrure à mortaise (6) dans la porte, afin qu'il s'aligne bien. Pour ce faire, veiller absolument à ne pas coincer le câble tripolaire.
6. Placer le raccord intérieur (8) de manière à ce que le raccord soit parallèle à la porte.
7. Marquer sur les portes les trous nécessaires à travers les trous correspondants du raccord intérieur (8).
8. Retirer le raccord intérieur (8) de la porte.
9. Percer dans la porte les trous avec un diamètre de 8 mm (trou supérieur) et 13 mm (trou inférieur).
10. Faire glisser l'Inlay (1) sur la béquille extérieure (3). Pour certains types de béquilles, cela ne sera plus possible une fois monté !
11. Insérer jusqu'en butée la béquille extérieure (3) à l'horizontale dans le raccord extérieur (4) dans le sens voulu, selon s'il s'agit d'une porte DIN ouvrant sur la droite ou la gauche.
12. Mettre la serrure à loquet (5) en place (fig. 2 et fig. 3).
13. Maintenir la béquille extérieure (3) puis tourner la serrure à loquet (5) à l'aide de la clé plate jusqu'en butée sur la droite à env. 75° (fig. 4 et fig. 5). Si le montage n'est pas réalisé correctement, il se peut que la béquille ne tienne pas.
14. Le montage du raccord intérieur (8) a lieu à partir de l'intérieur de la porte. Faire glisser le carré du raccord intérieur par le logement de la noix de la serrure encastrée et faire glisser le raccord intérieur jusqu'à env. 5 cm sur la porte.
15. Faire glisser le câble tripolaire du raccord intérieur à travers le trou inférieur (13 mm de diamètre) de la porte, tout en veillant bien à ce qu'il ne soit pas coincé ou plié.
16. Faire glisser complètement le raccord intérieur (8) à travers la porte pour qu'il s'aligne bien dans celle-ci. Pour ce faire, placer la rosette du câble dans le trou inférieur.

17. Le montage du raccord extérieur (4) a lieu à partir de l'extérieur de la porte.
18. Insérer l'entretoise inférieure (7) dans le raccord extérieur (4) ; l'entretoise supérieure (7) est livrée déjà fixée.
19. En même temps, faire glisser le logement de la noix du raccord extérieur sur le carré et les deux entretoises (7) à travers les trous faits jusqu'à 2 cm dans la porte.
20. Placer le câble tripolaire à travers l'orifice à l'extrémité inférieure du raccord extérieur.
21. Faire glisser complètement le raccord extérieur (4) sur la porte. Pour ce faire, veiller à ce que le câble du raccord intérieur ne soit pas coincé ou plié.
22. Relier le câble tripolaire du raccord intérieur au câble tripolaire du raccord extérieur. Ce dernier ne peut être inséré que dans un sens. Ne pas tirer sur les câbles mais encliqueter simplement le connecteur avec précaution.
23. Le câble bipolaire du raccord extérieur peut pendre librement, mais il ne doit pas être coincé lors du montage du couvercle extérieur (2). Ne jamais tirer sur le câble.
24. Presser les raccords extérieur et intérieur afin que ces derniers soient placés bien à plat sur la porte.
25. Décliqueter avec précaution le couvercle de l'électronique du raccord intérieur (8) du support et le replier horizontalement. Veiller absolument sur ce point à ce que l'électronique ne soit pas soumise à des tensions mécaniques ou à tout autre dommage.
26. Retirer avec précaution la pile supérieure (10) du support. Ne toucher les nouvelles piles qu'avec des gants propres et non gras !
27. Faire glisser du côté intérieur de la porte les vis (9) fournies par les trous du raccord intérieur (8) et les visser fermement (env. 5 – 7 Nm) avec les entretoises (7) du raccord extérieur.
28. Replacer la pile supérieure (10) avec les pôles positifs détournés de la porte, dans les supports ; à cette fin, insérer tout d'abord les piles sous les lames de retenue noires (remplacer les piles le plus rapidement possible). Ne toucher les nouvelles piles qu'avec des gants propres et non gras !
29. Encliqueter à nouveau le couvercle de l'électronique dans le support.
30. Vérifier la maniabilité de la béquille extérieure (3), auquel cas il peut s'agir d'un problème avec la serrure à mortaise (6) ou d'une erreur de montage. En cas de doute, démonter les composants et recommencer à partir du point 10.



31. Faire glisser le cylindre du côté extérieur par l'ouverture du raccord prévue à cet effet. Pour ce faire, veiller à ce que l'entraîneur soit positionné à 6 heures et que le câble tripolaire ne soit pas coincé ou plié.
32. Fixer fermement (env. 5 - 7 Nm) le cylindre avec la vis de maintien (cylindre et vis de maintien non fournis).
33. Faire glisser avec précaution le câble tripolaire dans le raccord extérieur.
34. Faire glisser l'Inlay (14) sur la béquille intérieure (11). Pour certains types de béquilles, cela ne sera plus possible une fois monté !
35. Faire glisser la béquille intérieure (11) sur la bride de fixation du raccord intérieur (8) jusqu'à ce qu'elle s'enclenche.
36. Visser fermement la vis Allen (12) de la béquille intérieure (11).
37. Faire glisser le couvercle (13) sur la béquille intérieure (11).
38. Faire glisser avec l'Inlay (14) à travers l'ouverture du couvercle intérieur (13).
39. Faire glisser le couvercle (13) sur le raccord intérieur (8), afin qu'il s'aligne bien sur la porte. Le couvercle n'est pas symétrique, il est donc recommandé de veiller au marquage (fig. 7).
40. Encliqueter avec précaution l'Inlay (14) dans le couvercle (13).
- .
41. Presser avec précaution sur le diaphragme (15) pour l'alésage dans l'ouverture du couvercle intérieur (13).
42. Faire glisser le couvercle (2) sur la béquille extérieure (3).
43. Faire glisser l'Inlay (1) à travers l'ouverture du couvercle extérieur (2).
44. Faire glisser le couvercle (2) sur le raccord extérieur (4), afin qu'il s'aligne bien sur la porte. Le couvercle n'est pas symétrique, il est donc recommandé de veiller au marquage (fig. 7).
45. Encliqueter avec précaution l'Inlay (1) dans le couvercle (2).

#### 8.8.5 Fixation conventionnelle rond suisse MO-WP

Montage :

1. En option : démonter les béquilles / rosaces / raccords etc. qui sont situés sur la porte.
2. La SmartHandle est livrée partiellement montée, voir « Démontage ».
3. En option : En cas de serrure avec un carré de 8,5 mm ou 10 mm, faire glisser l'enveloppe correspondante (8 mm --> 8,5 mm ou 8 mm --> 10 mm, non comprise dans la livraison) de l'intérieur à travers l'ouverture de la noix de la serrure encastrée.

4. Faire glisser le carré du raccord intérieur (8) par le logement de la noix de la serrure à mortaise (6) dans la porte, afin qu'il s'aligne bien. Pour ce faire, veiller absolument à ne pas coincer le câble bipolaire.
5. Placer le raccord intérieur (8) de manière à ce que le raccord soit parallèle à la porte.
6. Marquer sur les portes les trous nécessaires à travers les trous correspondants du raccord intérieur (8).
7. Retirer le raccord intérieur (8) de la porte.
8. Percer dans la porte les trous avec un diamètre de 8 mm (trou supérieur) et 13 mm (trou inférieur).
9. Faire glisser l'Inlay (1) sur la béquille extérieure (3). Pour certains types de béquilles, cela ne sera plus possible une fois monté !
10. Insérer jusqu'en butée la béquille extérieure (3) à l'horizontale dans le raccord extérieur (4) dans le sens voulu, selon s'il s'agit d'une porte DIN ouvrant sur la droite ou la gauche.
11. Mettre la serrure à loquet (5) en place (fig. 2 et fig. 3).
12. Maintenir la béquille extérieure (3) puis tourner la serrure à loquet (5) à l'aide de la clé plate jusqu'en butée sur la droite à env. 75° (fig. 4 et fig. 5). Si le montage n'est pas réalisé correctement, il se peut que la béquille ne tienne pas.
13. Le montage du raccord intérieur (8) a lieu à partir de l'intérieur de la porte. Faire glisser le carré du raccord intérieur (8) par le logement de la noix de la serrure à mortaise (6) et faire glisser le raccord intérieur (8) jusqu'à env. 5 cm sur la porte.
14. Le montage du raccord extérieur (4) a lieu à partir de l'extérieur de la porte.
15. Insérer l'entretoise inférieure (7) dans le raccord extérieur (4) ; l'entretoise supérieure (7) est livrée déjà fixée.
16. Faire glisser le câble du raccord extérieur par le trou inférieur (13 mm) de la porte et le fixer à la rosace du câble par l'ouverture. Pour ce faire, veiller absolument à ce qu'il ne soit pas coincé ou plié.
17. En même temps, faire glisser le logement de la noix du raccord extérieur (8) sur le carré et les deux entretoises (7) à travers les trous faits dans la porte, tout en tirant vers l'intérieur le câble du raccord extérieur toujours tendu. Pour ce faire, veiller à ce que le câble du raccord extérieur ne soit pas coincé ou plié.
18. Relier le câble bipolaire du raccord extérieur au câble tripolaire du raccord intérieur. Ce dernier ne peut être inséré que dans un sens. Ne pas tirer sur les câbles mais encliqueter simplement le connecteur avec précaution.

19. Le deuxième câble bipolaire du raccord intérieur peut pendre librement, mais il ne doit pas être coincé ou plié lors du montage du couvercle intérieur. Ne pas tirer sur le câble, car il peut servir à connecter la platine du nœud de réseau (en option).
20. Presser les raccords extérieur et intérieur afin que ces derniers soient placés bien à plat sur la porte.
21. Décliqueter avec précaution le couvercle de l'électronique du raccord intérieur du support et le replier horizontalement. Veiller absolument sur ce point à ce que l'électronique ne soit pas soumise à des tensions mécaniques ou à tout autre dommage.
22. Retirer avec précaution la pile supérieure (10) du support. Ne toucher les nouvelles piles qu'avec des gants propres et non gras !
23. Faire glisser du côté intérieur de la porte les vis (9) fournies par les trous du raccord intérieur (8) et les visser fermement (env. 5 – 7 Nm) avec les entretoises (7) du raccord extérieur. Pour ce faire, veiller absolument à ne pas coincer le câble bipolaire.
24. Replacer la pile supérieure (10) avec les pôles positifs détournés de la porte, dans les supports ; à cette fin, insérer tout d'abord les piles sous les lames de retenue noires (remplacer les piles le plus rapidement possible). Ne toucher les nouvelles piles qu'avec des gants propres et non gras !
25. Encliqueter à nouveau le couvercle de l'électronique dans le support.
26. Vérifier la maniabilité de la béquille extérieure (3), auquel cas il peut s'agir d'un problème avec la serrure à mortaise (6) ou d'une erreur de montage. En cas de doute, démonter les composants et recommencer à partir du point 10.
27. Faire glisser le cylindre du côté extérieur par l'ouverture du raccord prévue à cet effet. Pour ce faire, veiller à ce que l'entraîneur soit positionné à 6 heures et que le câble tripolaire ne soit pas coincé ou plié.
28. Fixer fermement (env. 5 - 7 Nm) le cylindre avec la vis de maintien (cylindre et vis de maintien non fournis).
29. Faire glisser l'Inlay (14) sur la béquille intérieure (11). Pour certains types de béquilles, cela ne sera plus possible une fois monté !
30. Faire glisser la béquille intérieure (11) sur la bride de fixation du raccord intérieur (8) jusqu'à ce qu'elle s'enclenche.
31. Visser fermement (env. 5 – 7 Nm) la vis Allen (12) de la béquille intérieure (11).
32. Faire glisser le couvercle (14) sur la béquille intérieure (11).
33. Faire glisser avec l'Inlay (14) à travers l'ouverture du couvercle intérieur (13).

34. Faire glisser le couvercle (13) sur le raccord intérieur (8), afin qu'il s'aligne bien sur la porte. Le couvercle n'est pas symétrique, il est donc recommandé de veiller au marquage (fig. 7).
35. Encliqueter avec précaution l'Inlay (14) dans le couvercle (13).
36. Presser avec précaution sur le diaphragme (15) pour l'alésage dans l'ouverture du couvercle intérieur (13).
37. Faire glisser le couvercle (2) sur la béquille extérieure (3).
38. Faire glisser l'Inlay (1) à travers l'ouverture du couvercle extérieur (2).
39. Faire glisser le couvercle (2) sur le raccord extérieur (4), afin qu'il s'aligne bien sur la porte. Le couvercle n'est pas symétrique, il est donc recommandé de veiller au marquage (fig. 7).
40. Encliqueter avec précaution l'Inlay (1) dans le couvercle (2).

#### 8.8.6 Illustrations de la fixation conventionnelle

Figure 2 :

Serrure à loquet



Figure 3 :

Serrure à loquet ouverte



Figure 4 :

Serrure à loquet fermée



Figure 5 :

Serrure à loquet - Position correcte de la serrure à loquet à l'état fermé



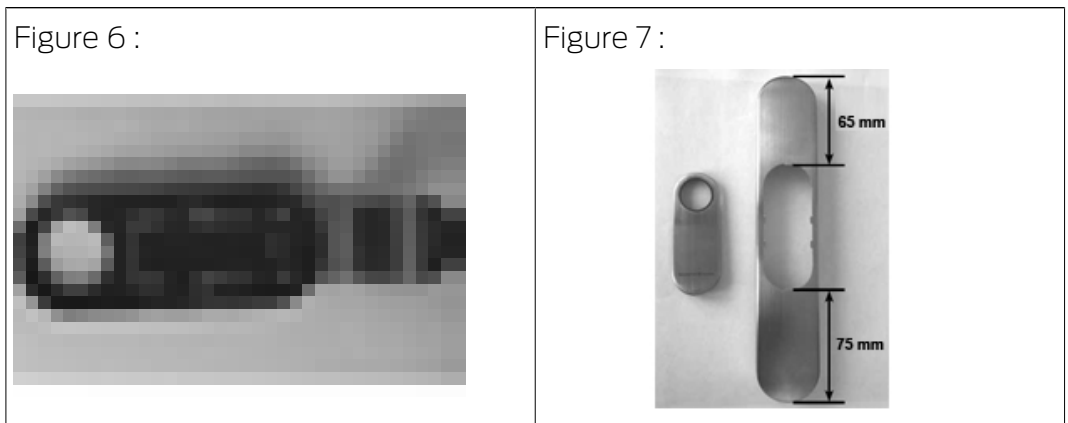

Tab. 4: Illustrations pour le montage

### 8.8.7 Restaurer l'état de livraison rond suisse MO

1. Séparer le câble tripolaire du raccord intérieur du câble tripolaire du raccord extérieur. Si nécessaire, séparer également le câble du nœud de réseau du raccord intérieur.
2. Maintenir le raccord intérieur et extérieur ; les retirer (l'un de l'autre) horizontalement et en même temps.
3. Si nécessaire, dévisser la vis Allen de la béquille intérieure (veiller cependant à ce que la vis ne sorte pas de la béquille).
4. Retirer la béquille intérieure du raccord intérieur.

Monté sur la porte :



#### REMARQUE

Remarque générale : Certains types de béquille ne permettent pas de retirer immédiatement le couvercle. Dans ce cas, faire glisser le couvercle à travers l'ouverture du cache et retirer le cache. Le couvercle reste sur la poignée de porte et ne pourra être enlevé qu'au cours du démontage.

Procéder de la manière inverse comme pour le montage, en démontant tout d'abord le cylindre.

## 8.9 Ovale scandinave

### 8.9.1 Contenu de l'emballage

- 2x Inlay
- 2x couvercle
- 1x raccord extérieur
- 1x plaque de l'adaptateur raccord extérieur
- 1x raccord intérieur

- 1x plaque de l'adaptateur raccord intérieur
- 1x béquille extérieure (serrure à loquet comprise)
- 1x béquille intérieure (clé Allen comprise)
- 4x vis de fixation longues
- 5x vis courtes (8x pour la version DP)
- 1x manuel abrégé
- 1x outil de montage pour l'inlay
- 1x plaque anti-perçage (seulement pour la version DP)

### 8.9.2 Outils nécessaires

Les outils suivants sont nécessaires lors du montage de la SI.SmartHandle et ne font pas partie de la livraison :

- Clé Allen (3 mm) pour le montage de la béquille
- Clé plate (19 mm)
- Tournevis cruciforme de type PH2
- Scie à métaux (pour l'ajustement des vis de fixation)

### 8.9.3 Conseils de montage

- À la livraison, les piles sont déjà installées !
- Lors de l'installation de la SI.SmartHandle numérique, veiller à ce qu'aucune source de perturbation par ondes radio basses fréquences ne se trouve à proximité.
- La SI.SmartHandle doit être alignée sur la porte. Il est important de suivre les étapes du montage afin que la stabilité et la durabilité du produit puissent être garanties.
- Lors du montage, ne jamais frapper sur les pièces de la SI.SmartHandle.
- Les deux couvercles des caches de protection sont scellés par des clips. Ces derniers doivent uniquement être démontés avec des outils SimonsVoss.
- Le côté intérieur ne doit pas entrer en contact avec l'humidité ; l'humidité ne doit également pas pénétrer par la porte. Toujours utiliser la version WP en présence d'humidité.
- Programmer la SI.SmartHandle avant le montage !
- Le montage de la SI.SmartHandle peut être quelque peu difficile en présence de serrure encastrée avec une noix de serrage. Ne traiter en aucun cas la noix de serrage mécaniquement (p. ex. avec une lime, etc), car la béquille risque de ne plus s'encastrer parfaitement.

- Assurez-vous lors de l'installation que les câbles ne soient pas coincés ou soumis à des tensions dans la porte.
- Fixation conventionnelle : Lors de la fixation de la garniture sur la porte au moyen de 2 vis, veillez à ce que l'électronique ne soit pas soumis à des pressions mécaniques ou soit l'objet de dommages.

#### 8.9.4 Fixation conventionnelle ovale scandinave

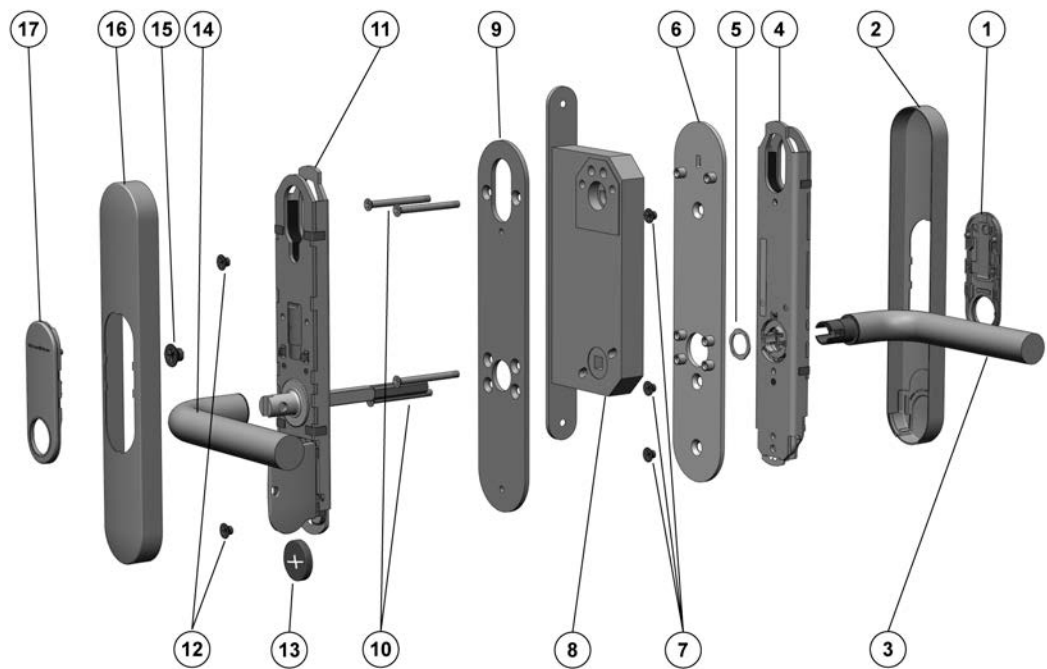

#### Légende :

1. Inlay
2. Couvercle
3. Béquille extérieure (serrure à loquet comprise)
4. Raccord extérieur
5. Bague de fermeture
6. Plaques de l'adaptateur (extérieur)
7. Vis
8. Serrure de porte (non comprise dans la livraison).
9. Plaques de l'adaptateur (intérieur)
10. Vis
11. Raccord intérieur
12. Vis
13. Pile inférieure

14. Béquille intérieure (clé Allen comprise)
15. Vis Allen
16. Couvercle
17. Inlay

### Montage :

1. Optionnel : démonter les béquilles / rosaces / raccords etc. qui sont situés sur la porte.
2. La SI.SmartHandle est livrée partiellement montée, voir « Démontage ».
3. Avec certaines béquilles, il n'est pas possible d'installer l'Inlay une fois monté (p. ex. avec les béquilles coudées). Pour ces béquilles, l'Inlay (avec le logo vers l'extérieur) doit être poussé sur la béquille avant qu'elle soit montée. Généralement, il est possible de procéder ainsi avec toutes les béquilles.
4. Faire glisser l'Inlay (1) sur la béquille extérieure (3). Pour certains types de béquilles, cela ne sera plus possible une fois monté !
5. Insérer la béquille extérieure (3) à l'horizontale dans le raccord extérieur (4) dans le sens voulu, selon s'il s'agit d'une porte DIN ouvrant sur la droite ou la gauche.
6. Mettre la serrure à loquet (5) en place (fig. 2 et fig. 3).
7. Maintenir la béquille extérieure (4) puis tourner la serrure à loquet (5) à l'aide de la clé plate jusqu'en butée sur la droite à env. 75° (fig. 4 et fig. 5). Si le montage n'est pas réalisé correctement, il se peut que la béquille ne tienne pas.
8. Les quatre vis de fixation (10) fournies doivent tout d'abord être ajustées à l'épaisseur de la porte en fonction de la formule suivante. Les vis (10) sont également pourvues d'un vernis de protection pour empêcher tout desserrage (par ex. en raison de vibrations). Remarque : Ce vernis durcit dans les 24 heures après le premier vissage des vis. Si les vis sont à nouveau dévissées, alors l'effet de sécurité disparaît.



### REMARQUE

Longueur de vis requise = épaisseur de la porte + 4 mm. La tolérance est ici de  $\pm 1$  mm.

9. Le montage du raccord extérieur (4) a lieu à partir de l'extérieur de la porte. Faire glisser le câble du raccord extérieur (4) à travers le petit trou supérieur de la plaque de l'adaptateur (6).
10. Placer la plaque de l'adaptateur (6) sur la face intérieure du raccord extérieure (4) de sorte qu'elle repose à plat sur le raccord.



11. Fixer la plaque de l'adaptateur (6) au moyen des trois vis (7) sur le raccord extérieur et visser les vis à la main (env. 5-7 Nm).
12. Pousser le câble du raccord extérieur à travers un des deux trous supérieurs de la serrure à mortaise (8).
13. Pousser le raccord extérieur (4) sur la porte en faisant attention que le câble ne soit pas coincé ou ne subisse aucun dommage.
14. Tenir le raccord extérieur (4), puis maintenir la plaque de l'adaptateur (9) de l'intérieur contre la porte.
15. À l'aide des 4 vis (10), relier de l'intérieur la plaque de l'adaptateur (9) avec le raccord extérieur (4), de manière à ce que ce dernier puisse bouger librement.
16. Orienter le raccord parallèlement à l'ouvrant, dans le cas contraire le raccord intérieur (11) ne pourra éventuellement pas être monté. Dans ce cas repositionner le raccord.
17. Serrer les vis (10) jusqu'à ce que la plaque de l'adaptateur (9) soit posée sur la porte.
18. Le montage du raccord intérieur (11) a lieu à partir de l'intérieur de la porte. Pousser le carré du raccord intérieur (11) par le logement de la noix de la serrure à mortaise et faire glisser le raccord intérieur (11) sur la porte. À cette fin, faire glisser le câble à 2 pôles au travers de l'ouverture de la serrure à mortaise et veiller absolument à ce qu'il ne soit pas écrasé.
19. Presser les raccords extérieur et intérieur afin que ces derniers soient placés bien à plat sur la porte.
20. Décliqueter avec précaution le couvercle l'électronique sur le raccord intérieur et le replier horizontalement. Veiller absolument sur ce point à ce que l'électronique ne soit pas soumis à des tensions mécaniques ou à tout autre dommage.
21. Retirer avec précaution la pile inférieure (13) du support. Ne toucher les nouvelles piles qu'avec des gants propres et non gras !
22. Fixer (env. 5-7 Nm) le raccord intérieur (11) à l'aide de deux vis (12) sur la plaque de l'adaptateur (9).
23. Replacer la pile inférieure (13) avec les pôles positifs détournés de la porte, dans les supports ; à cette fin, insérer tout d'abord les piles sous les lames de retenue noires. Ne toucher les nouvelles piles qu'avec des gants propres et non gras !
24. Verrouiller à nouveau le couvercle de l'électronique avec précaution.
25. Relier le câble à 2 conducteurs du raccord extérieur (4) au câble à 2 broches du raccord intérieur (11). Ce dernier ne peut être inséré que dans un sens. Ne pas tirer sur les câbles mais encliqueter simplement le

connecteur avec précaution. Optionnel : relier le câble bipolaire du module électronique supplémentaire du côté extérieur avec le câble respectif du raccord intérieur.

26. Le câble bipolaire du raccord externe peut pendre librement, lors du montage du couvercle extérieur (2) veiller à ce que le câble ne soit pas coincé ou plié. Ne pas tirer sur le câble, le second câble sert à connecter la platine du nœud de réseau (optionnel).
27. Vérifier la maniabilité de la béquille extérieure (3), auquel cas il peut s'agir d'un problème avec la serrure à mortaise (8) ou d'une erreur de montage. En cas de doute, démonter les composants et recommencer à partir du point 4.
28. Faire glisser l'Inlay (17) sur la béquille intérieure (14). Pour certains types de béquilles, cela ne sera plus possible une fois monté !
29. Faire glisser la béquille intérieure (14) sur la bride de fixation du raccord intérieur (11) jusqu'à ce qu'elle s'enclenche.
30. Visser fermement (env. 5 – 7 Nm) la vis Allen de la béquille intérieure (15).
31. Faire glisser le couvercle (16) sur la béquille intérieure (14).
32. Faire glisser avec l'Inlay (17) à travers l'ouverture du couvercle intérieur (16).
33. Faire glisser le couvercle (16) sur le raccord intérieur (11), afin qu'il s'aligne bien sur la porte. Le couvercle n'est pas symétrique, il est donc recommandé de veiller au marquage.
34. Encliqueter avec précaution l'Inlay (17) dans le couvercle (16).
35. Faire glisser le couvercle (2) sur la béquille extérieure (3). Le cache de protection sert d'antenne pour le nœud de réseau.
36. Faire glisser l'Inlay (1) à travers l'ouverture du couvercle extérieur (2).
37. Faire glisser le couvercle (2) sur le raccord extérieur (4), afin qu'il s'aligne bien sur la porte. Le couvercle n'est pas symétrique, il est donc recommandé de veiller au marquage.
38. Encliqueter avec précaution l'Inlay (1) dans le couvercle (2).

## 8.9.5 Fixation conventionnelle ovale scandinave DP

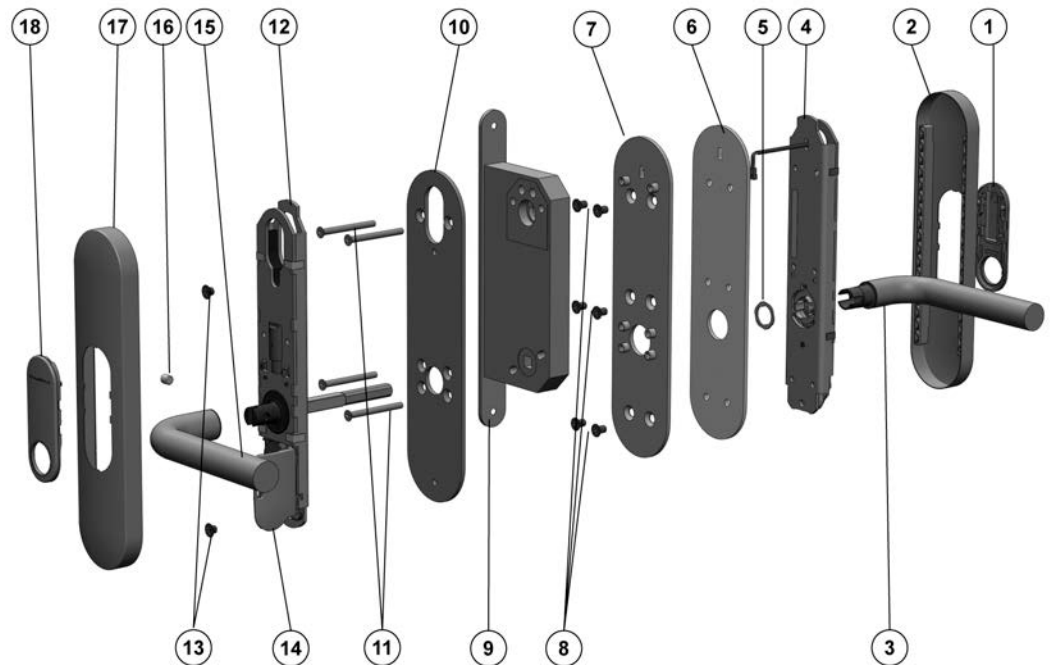
**Légende :**

1. Inlay
2. Couvercle
3. Béquille extérieure
4. Raccord extérieur
5. Serrure à loquet
6. Plaque anti-perçage
7. Plaques de l'adaptateur (extérieur)
8. Vis
9. Serrure de porte (non comprise dans la livraison).
10. Plaques de l'adaptateur (intérieur)
11. Vis
12. Raccord intérieur
13. Vis
14. Pile inférieure
15. Béquille intérieure
16. Vis Allen
17. Couvercle
18. Inlay

**Montage :**

1. En option : démonter les béquilles / rosaces / raccords etc. qui sont situés sur la porte.
2. La SI.SmartHandle est livrée partiellement montée, voir « Démontage ».
3. Faire glisser l'Inlay (1) sur la béquille extérieure (3). Pour certains types de béquilles, cela ne sera plus possible une fois monté !
4. Insérer la béquille extérieure (3) à l'horizontale dans le raccord extérieur (4) dans le sens voulu, selon s'il s'agit d'une porte DIN ouvrant sur la droite ou la gauche.
5. Mettre la serrure à loquet (5) en place (fig. 2 et fig. 3).
6. Maintenir la béquille extérieure (3) puis tourner la serrure à loquet (5) à l'aide de la clé plate jusqu'en butée sur la droite à env. 75° (fig. 4 et fig. 5). Si le montage n'est pas réalisé correctement, il se peut que la béquille ne tienne pas.
7. Les quatre vis de fixation (11) fournies doivent tout d'abord être ajustées à l'épaisseur de la porte en fonction de la formule suivante. Les vis (11) sont également pourvues d'un vernis de protection pour empêcher tout desserrage (par ex. en raison de vibrations). Remarque : Ce vernis durcit dans les 24 heures après le premier vissage des vis. Si les vis sont à nouveau dévissées, alors l'effet de sécurité disparaît.

**REMARQUE**

Longueur de vis requise = épaisseur de la porte + 4 mm. La tolérance est ici de  $\pm 1$  mm.

8. Le montage du raccord extérieur (4) a lieu à partir de l'extérieur de la porte. Faire glisser le câble du raccord extérieur à travers le petit trou supérieur de la plaque anti-perçage (6).
9. Faire glisser le câble du raccord extérieur à travers le petit trou supérieur de la plaque de l'adaptateur (7).
10. Poser les plaques anti-perçage (6) à plat sur la plaque extérieure de l'adaptateur (7) afin que tous les trous soient exactement au-dessus les uns des autres.
11. Poser les deux plaques à plat sur le raccord extérieur (4) afin que tous les trous soient exactement au-dessus les uns des autres.
12. Visser fermement la plaque extérieure de l'adaptateur (7) au moyen des 6 vis de perçage (8) avec le raccord extérieur (4) (env. 5-7Nm).
13. Pousser le câble du raccord extérieur à travers les deux trous supérieurs de la serrure à mortaise.

14. Pousser le raccord extérieur (4) sur la porte en faisant attention que le câble ne soit pas coincé ou ne subisse aucun dommage.
15. Tenir le raccord extérieur (4), puis maintenir la plaque de l'adaptateur (10) de l'intérieur contre la porte.
16. À l'aide des 4 vis (11), relier de l'intérieur, l'intérieur de plaque de l'adaptateur (10) avec le raccord extérieur (4), de manière à ce que ce dernier puisse bouger librement.
17. Orienter le raccord parallèlement à l'ouvrant, dans le cas contraire le raccord intérieur (12) ne pourra éventuellement pas être monté. Dans ce cas repositionner le raccord.
18. Serrer les vis (11) jusqu'à ce que la plaque de l'adaptateur (10) soit posée sur la porte.
19. Le montage du raccord intérieur (12) a lieu à partir de l'intérieur de la porte. Pousser le carré du raccord intérieur (9) par le logement de la noix de la serrure à mortaise et faire glisser en alignant bien le raccord intérieur (12) sur la porte. À cette fin, faire glisser le câble à 2 pôles au travers de l'ouverture de la serrure à mortaise et veiller absolument à ce qu'il ne soit pas écrasé.
20. Presser les raccords extérieur et intérieur afin que ces derniers soient placés bien à plat sur la porte.
21. Décliqueter avec précaution le couvercle l'électronique sur le raccord intérieur et le replier horizontalement. Veiller absolument sur ce point à ce que l'électronique ne soit pas soumis à des tensions mécaniques ou à tout autre dommage.
22. Retirer avec précaution la pile inférieure (14) du support. Ne toucher les nouvelles piles qu'avec des gants propres et non gras !
23. Fixer (env. 5-7 Nm) le raccord intérieur (12) à l'aide de deux vis (13) sur la plaque de l'adaptateur (10).
24. Replacer la pile inférieure (14) avec les pôles positifs détournés de la porte, dans les supports ; à cette fin, insérer tout d'abord les piles sous les lames de retenue noires. Ne toucher les nouvelles piles qu'avec des gants propres et non gras !
25. Verrouiller à nouveau le couvercle de l'électronique avec précaution.
26. Relier le câble bipolaire du raccord extérieur au câble tripolaire du raccord intérieur. Ce dernier ne peut être inséré que dans un sens. Ne pas tirer sur les câbles mais encliqueter simplement le connecteur avec précaution. En option : relier le câble bipolaire du module électronique supplémentaire du côté extérieur avec le câble respectif du raccord intérieur.

27. Le câble bipolaire du raccord externe peut pendre librement, lors du montage du couvercle extérieur (2) veiller à ce que le câble ne soit pas coincé ou plié. Ne pas tirer sur le câble, le second câble sert à connecter la platine du nœud de réseau (optionnel).
28. Vérifier la maniabilité de la béquille extérieure, auquel cas il peut s'agir d'un problème avec la serrure à mortaise (9) ou d'une erreur de montage. En cas de doute, démonter les composants et recommencer à partir du point 4.
29. Faire glisser l'Inlay (17) sur la béquille intérieure (15). Pour certains types de béquilles, cela ne sera plus possible une fois monté !
30. Faire glisser la béquille intérieure (15) sur la bride de fixation du raccord intérieur (12) jusqu'à ce qu'elle s'enclenche.
31. Visser fermement (env. 5 – 7 Nm) la vis Allen de la béquille intérieure (16).
32. Faire glisser le couvercle (17) sur la béquille intérieure (15).
33. Faire glisser l'Inlay (18) avec précaution à travers l'ouverture du couvercle intérieur (17).
34. Faire glisser le couvercle (17) sur le raccord intérieur (12), afin qu'il s'aligne bien sur la porte. Le couvercle n'est pas symétrique, il est donc recommandé de veiller au marquage.
35. Encliqueter avec précaution l'Inlay (18) dans le couvercle (17).
36. Faire glisser le couvercle (2) sur la béquille extérieure (3). Le cache de protection sert d'antenne pour le nœud de réseau.
37. Faire glisser l'Inlay (1) avec précaution à travers l'ouverture du couvercle intérieur (2).
38. Faire glisser le couvercle (2) sur le raccord extérieur (4), afin qu'il s'aligne bien sur la porte. Le couvercle n'est pas symétrique, il est donc recommandé de veiller au marquage.
39. Encliqueter avec précaution l'Inlay (1) dans le couvercle (2).







#### 8.9.6 Fixation conventionnelle ovale scandinave MO

Si un cylindre mécanique supplémentaire doit être installé pour fermer, veiller à ce que le câble du raccord extérieur ne puisse pas être tiré à travers la serrure. Il existe ici deux possibilités :

- Tirer le câble au-dessus de la serrure à travers la porte. Veiller absolument à ce que le câble ne subisse aucun dommage. Pour ce faire, la serrure à mortaise doit être retirée de la porte ou les vis de fixation doivent au moins être desserrées.

- Agrandir le trou supérieur afin que le câble puisse être facilement tiré par la porte au moyen de la serrure. Il ne doit toutefois pas excéder un diamètre de 45 mm, auquel cas il existe un risque que le trou ne soit plus couvert par le raccord. En principe, il est également possible d'élargir le trou seulement vers le haut (trou long).

### 8.9.7 Illustrations ovale scandinave

Figure 2 : Serrure à loquet 	Figure 3 : Serrure à loquet ouverte 
Figure 4 : Serrure à loquet fermée 	Figure 5 : Serrure à loquet - Position correcte de la serrure à loquet à l'état fermé 
Figure 6 : 	Figure 7 : 

Tab. 5: Illustrations pour le montage

### 8.9.8 Restaurer l'état de livraison du profil scandinave

1. Séparer le câble tripolaire du raccord intérieur du câble tripolaire du raccord extérieur. Si nécessaire, séparer également le câble du nœud de réseau du raccord intérieur.
2. Maintenir le raccord intérieur et extérieur ; les retirer (l'un de l'autre) horizontalement et en même temps.
3. Si nécessaire, dévisser la vis Allen de la béquille intérieure (veiller cependant à ce que la vis ne sorte pas de la béquille).
4. Retirer la béquille intérieure du raccord intérieur.

Monté sur la porte :



#### REMARQUE

Remarque générale : Certains types de béquille ne permettent pas de retirer immédiatement le couvercle. Dans ce cas, faire glisser le couvercle à travers l'ouverture du cache et retirer le cache. Le couvercle reste sur la poignée de porte et ne pourra être enlevé qu'au cours du démontage.

Procéder de la manière inverse comme pour le montage, en démontant tout d'abord le cylindre.

## 8.10 SmartHandle - Hybride

La SI.SmartHandle avec authentification hybride (*par ex. transpondeurs actifs et SmartCards/SmartTags passifs*) ainsi que la SI.SmartHandle avec authentification purement passive (*par ex. carte passive*) sont montées comme les variantes standard :

- *SnapIn [▶ 39]*
- *Fixation conventionnelle [▶ 55]*
- *Fixation conventionnelle MO [▶ 63]*
- *Rond suisse MO [▶ 92]*
- *Ovale scandinave [▶ 101]*

## 8.11 Encadrement tubulaire avec/sans MO (RRMO)

Quelle que soit la version, la connexion câblée se trouve sur le côté intérieur.

### 8.11.1 Contenu de l'emballage

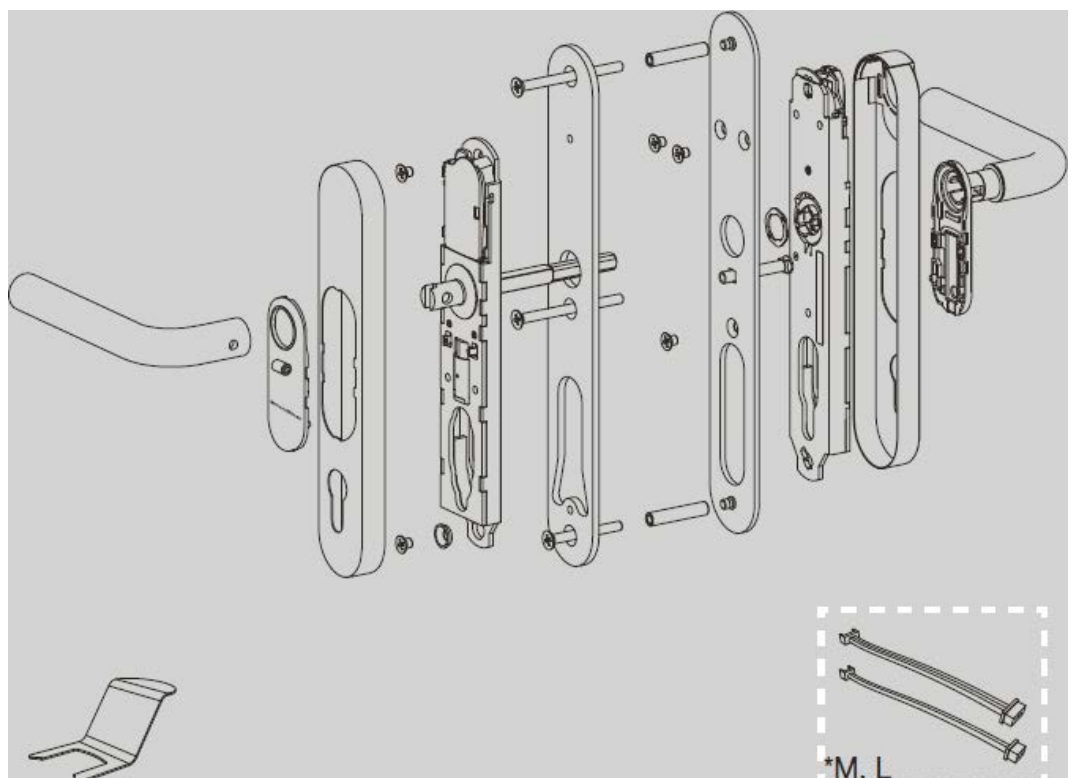

- 2 incrustations
- 2 couvercles (plaques)
- 1 serrure extérieure
- 1 plaque d'adaptation - serrure extérieure (emballée à part)



- 1 écrou à douille spécial avec tête carrée pour plaque d'adaptation - serrure extérieure
- 2 écrous à douille pour plaque d'adaptation - serrure extérieure
- 1 poignée extérieure (avec fermeture à poignée)
- 1 serrure intérieure
- 1 plaque d'adaptation - serrure intérieure (emballée à part)
- 2 vis longues pour plaque d'adaptation - serrure intérieure
- 1 vis moyenne pour plaque d'adaptation - serrure intérieure
- 1 poignée intérieure (avec vis à six pans creux)
- 5 vis courtes
- 1 rondelle plate spéciale
- 1 kit de rallonges (versions M et L uniquement)
- 1 guide abrégé
- 1 outil de montage pour incrustation

### 8.11.2 Outils nécessaires

Les outils suivants sont nécessaires au montage et ne sont pas fournis :

- Clé Allen (3 mm) pour le montage de la poignée.
- Tournevis Phillips de type PH2 pour le montage de la vis de fixation (visseuse sans fil recommandée).
- Clé plate (19 mm) pour le montage de la fermeture à poignée.
- Perceuse
- Foret 8 mm
- Objet pointu (par exemple, épingle)

### 8.11.3 Conseils de montage MO

- À la livraison, les piles se trouvent déjà à l'intérieur !
- Lors de l'installation de la SI.SmartHandle numérique, veillez à l'absence de sources d'interférences (basses fréquences) aux alentours.
- La SI.SmartHandle doit affleurer par rapport à la porte. Le montage doit impérativement être réalisé conformément aux prescriptions pour garantir la stabilité et la durabilité du produit.
- Lors du montage, ne heurtez en aucun cas les pièces de la SI.SmartHandle.

- ❑ Les deux couvercles sont fermés avec un dispositif à clip. Ceux-ci ne doivent être démontés qu'au moyen de l'outil de montage SimonsVoss.
- ❑ Aucune eau ou humidité ne doit pénétrer à l'intérieur ou par la porte. En présence d'humidité, utilisez impérativement la version WP.
- ❑ Programmez la SI.SmartHandle avant de la monter !
- ❑ Dans le cas de serrures encastrées avec douille de serrage, le montage de la SI.SmartHandle peut être quelque peu difficile. Vous ne devez en aucun cas usiner la douille de serrage mécaniquement (par exemple, avec une lime ou équivalent). Sinon, le guidage de la poignée perd de sa précision.
- ❑ Lors de l'installation, veillez à ce que les câbles ne soient pas coincés ou installés sur tension dans la porte.
- ❑ Fixation conventionnelle (y compris MO) : En cas de fixation de la serrure par 2 vis sur la porte, veillez à ce que le système électronique ne subisse pas de contrainte mécanique ou ne risque pas d'autres types de dommages.
- ❑ Pour MO : Dans le cas d'une SI.SmartHandle avec MO, le cylindre mécanique n'est pas fourni.
- ❑ Montez toujours un cylindre de fermeture. Utilisez au besoin un cylindre aveugle.

## 8.11.4 Montage

### 8.11.4.1 Étape 0 : Préparer les perçages

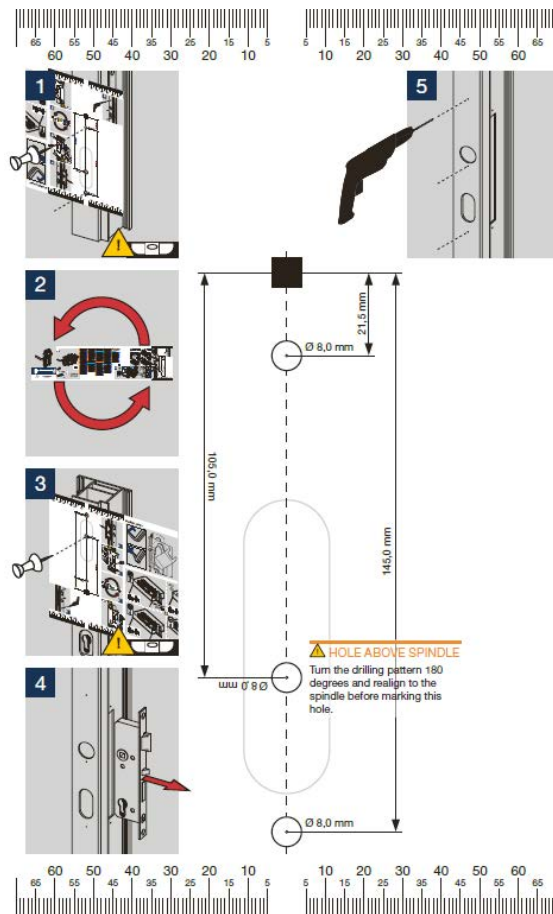

1. Alignez avec précision le gabarit de perçage (la perforation du carré doit correspondre à l'ouverture du fouillot de la serrure de porte et le gabarit doit être parfaitement à la parallèle du bord de la porte. Les lignes de cote servent de référence).
  2. Au moyen d'un objet pointu (épingle), percez les trous supérieur et inférieur dans la porte.
  3. Faites pivoter le gabarit de perçage à  $180^\circ$  et réalignez-le.
  4. Au moyen d'un objet pointu (épingle), percez le trou du milieu dans la porte.
  5. Retirez la serrure de la porte.
  6. Percez les trous avec un foret 8 mm adapté.
  7. Agrandissez quelque peu l'ouverture du cylindre de fermeture pour pouvoir ensuite y faire passer le câble.
  8. Réinsérez la serrure de porte.
- ↳ Les perçages sont à présent préparés.

## 8.11.4.2 Étape 1 : Préparation des serrures

Séparez les moitiés.

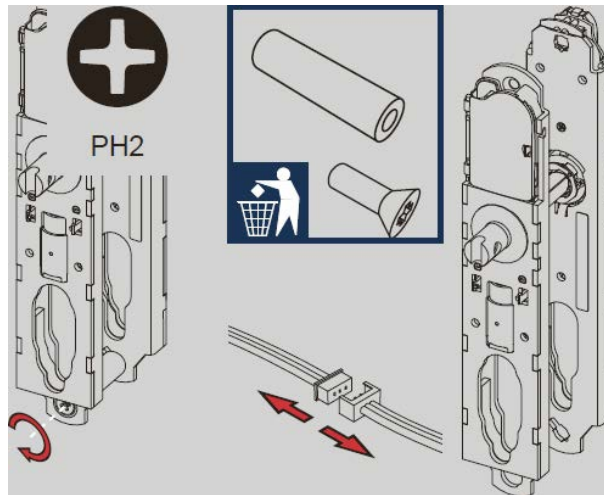

✓ SmartHandle programmée.

1. Débranchez le câble 3 pôles qui relie les serrures intérieure et extérieure.
2. Au besoin, débranchez également le câble du LockNode de la serrure intérieure.
3. Desserrez le vissage qui relie les serrures intérieure et extérieure.
4. Éliminez la vis et le manchon en plastique.  
↳ Les moitiés sont séparées.

Préparer les câbles

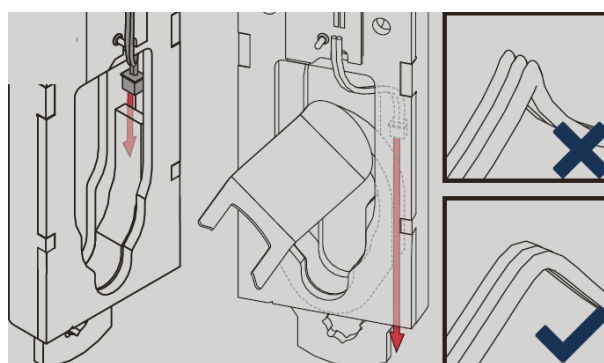

1. Au moyen de l'outil d'ouverture, poussez l'insert en mousse sur le côté.
2. Faites passer le câble au niveau de l'insert en mousse et dirigez-le vers le bas pour le sortir de la serrure sans le plier.  
↳ Le câble est prêt.

## Coller les mousses d'amortissement

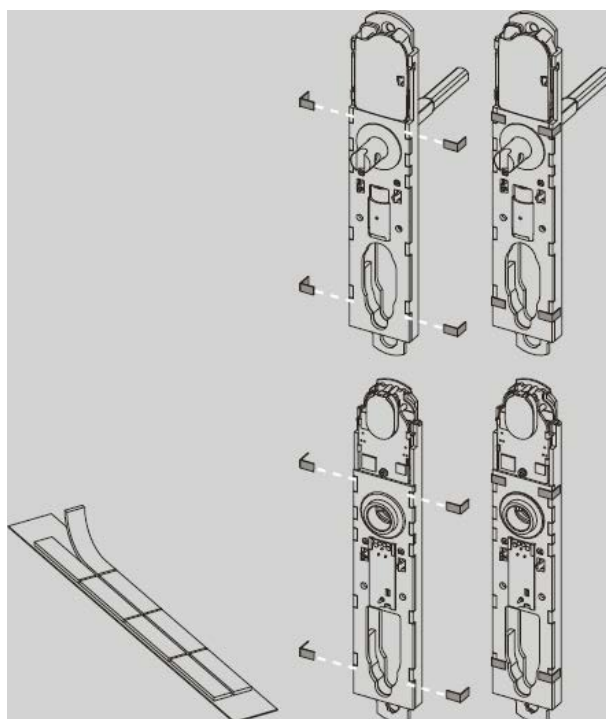

- Collez les mousses d'amortissement sur les serrures, comme indiqué.  
↳ Les mousses d'amortissement sont collées.

### 8.11.4.3 Étape 2 : Monter la poignée extérieure

#### Mettre en place la poignée extérieure

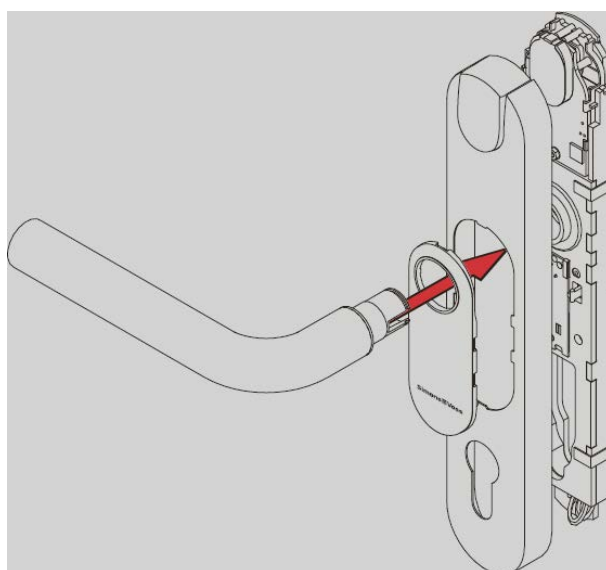

1. Veillez à ce que le poussoir du couvercle se trouve dans la position indiquée.

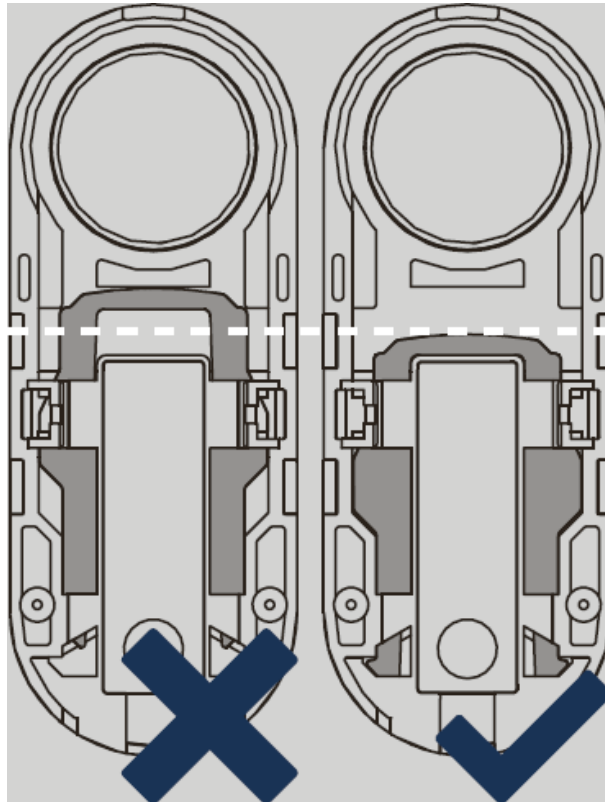

2. Clipsez le capot dans le couvercle.
3. Positionnez le couvercle et le capot sur la serrure.
4. Insérez la poignée.
  - ↳ La poignée extérieure est en place.

## Fixer la poignée extérieure

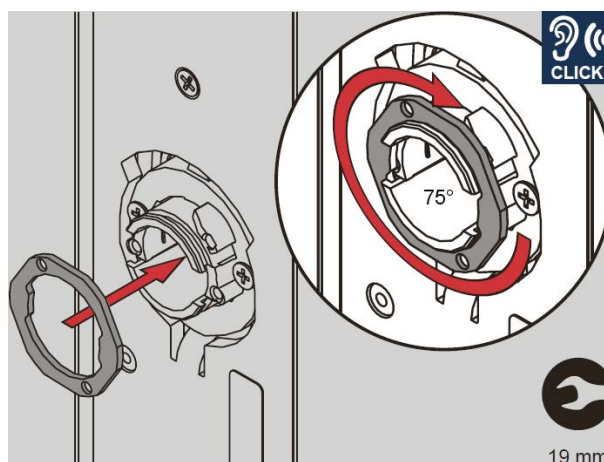

1. Placez la bague de fixation sur le côté intérieur de la poignée extérieure.
2. Faites tourner la bague de fixation à env. 75° dans le sens horaire.
  - ↳ La poignée extérieure est fixée.

## 8.11.4.4 Étape 3 : Monter la plaque d'adaptation de la serrure extérieure

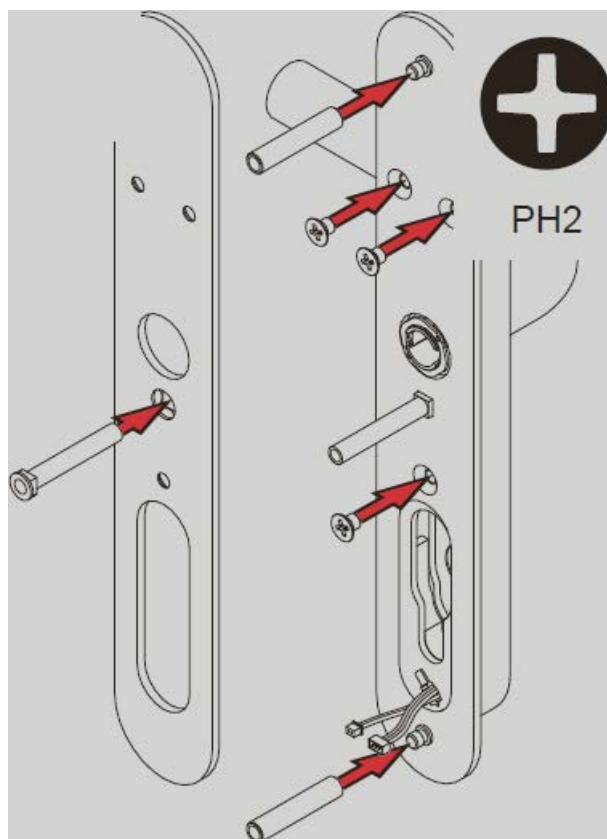

1. Insérez l'écrou à douille spécial à travers la plaque d'adaptation.
2. Faites pivoter la plaque d'adaptation.
3. Vissez la plaque d'adaptation sur la serrure extérieure de manière à ce que l'écrou à douille spécial ne puisse plus tomber.
4. Vissez les écrous à douille sur la plaque d'adaptation.  
↳ La plaque d'adaptation de la serrure extérieure est montée.

## 8.11.4.5 Étape 4 : Monter la serrure extérieure

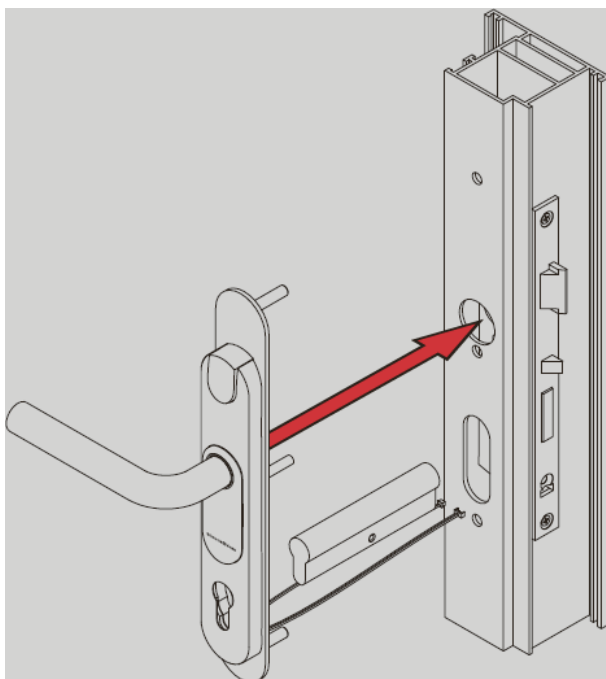

- Insérez la serrure extérieure préparée avec la plaque d'adaptation dans la porte préparée et guidez le câble à travers la porte sans le plier.

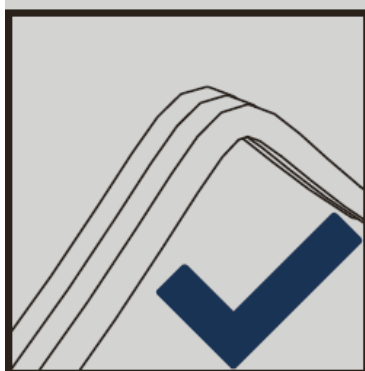
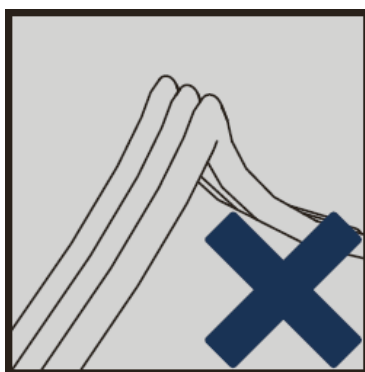

↳ La serrure extérieure est montée.



## 8.11.4.6 Étape 5 : Monter la serrure intérieure

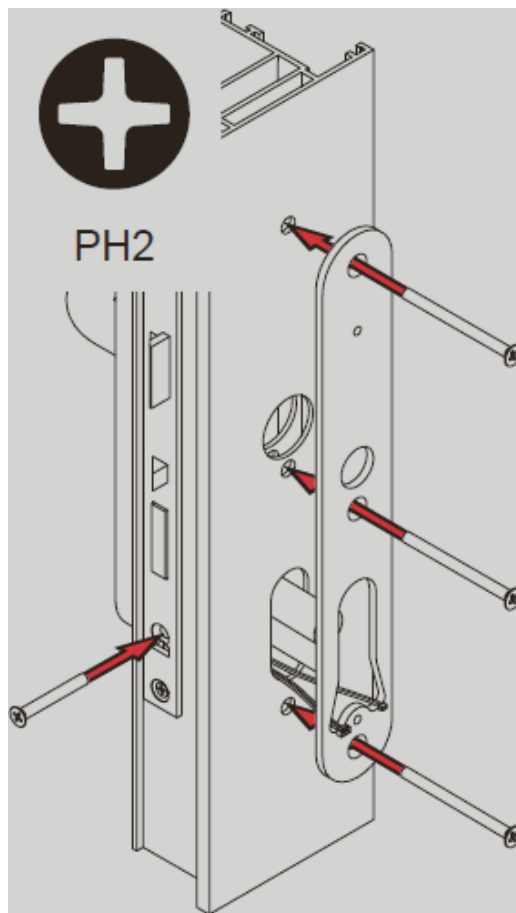

1. Vissez la serrure extérieure insérée depuis le côté intérieur de la porte avec la plaque d'adaptation de la serrure intérieure.
2. Insérez la rallonge (versions M et L uniquement).

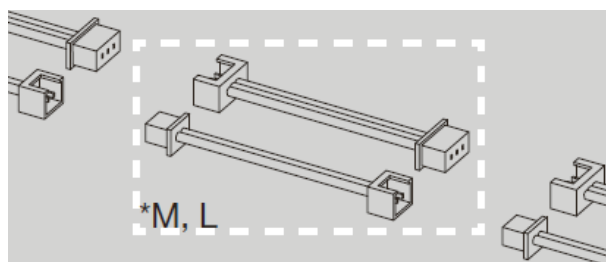

3. Guidez les câbles de la serrure extérieure jusqu'au côté intérieur.
4. Raccordez les câbles.
5. Insérez un cylindre aveugle.
6. Vissez le cylindre aveugle.
  - ↳ La serrure intérieure est montée.

## 8.11.4.7 Étape 6 : Visser la serrure intérieure

1. Ouvrez le compartiment à piles.

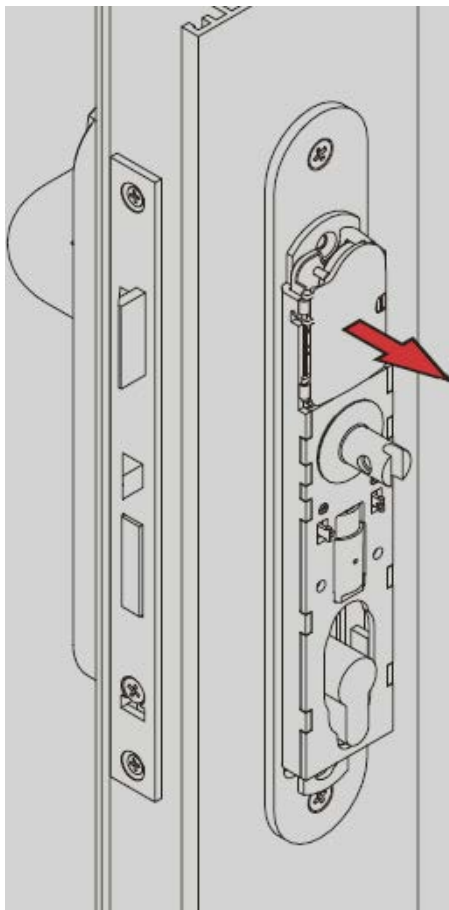

2. Retirez la pile du haut.

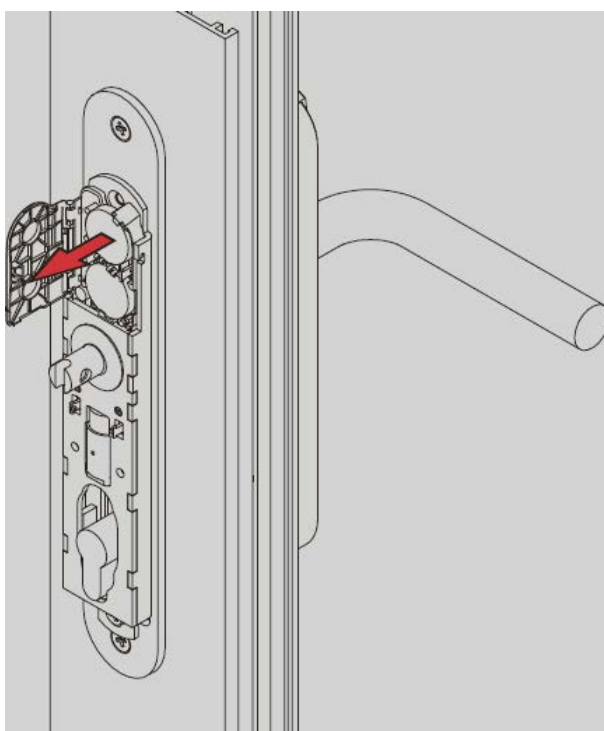

3. Vissez la serrure intérieure.

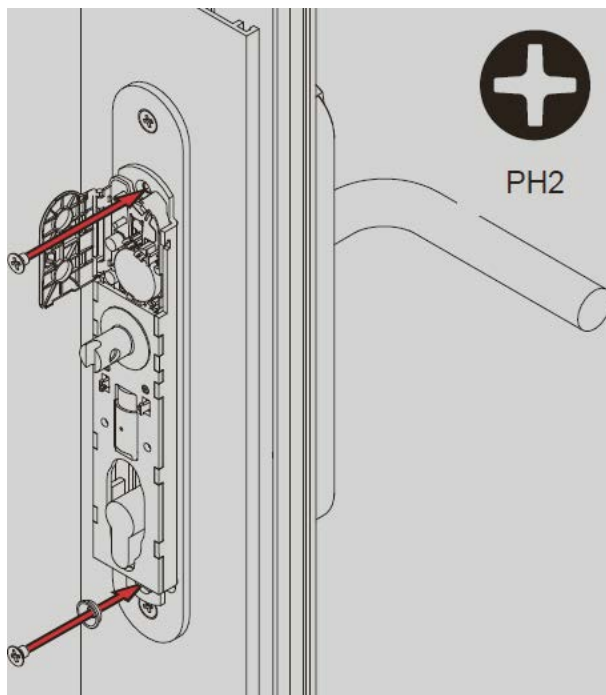

4. Réinsérez la pile.

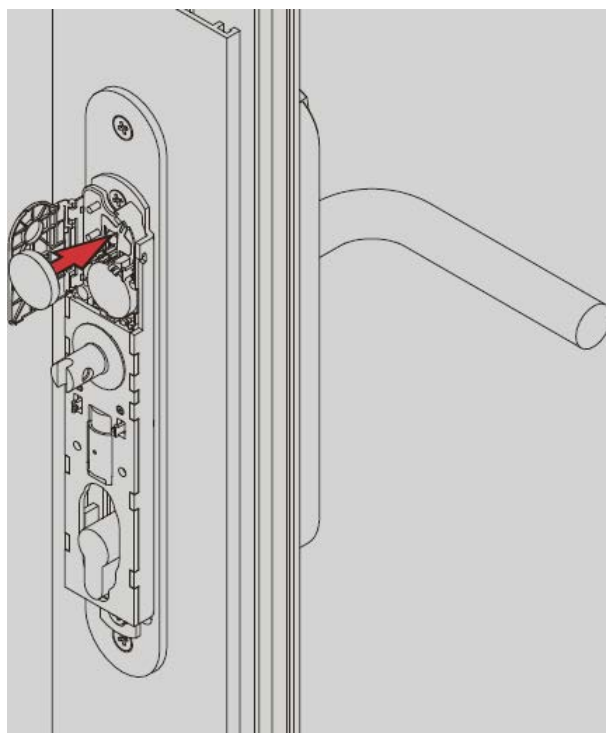

5. Refermez le compartiment à piles.

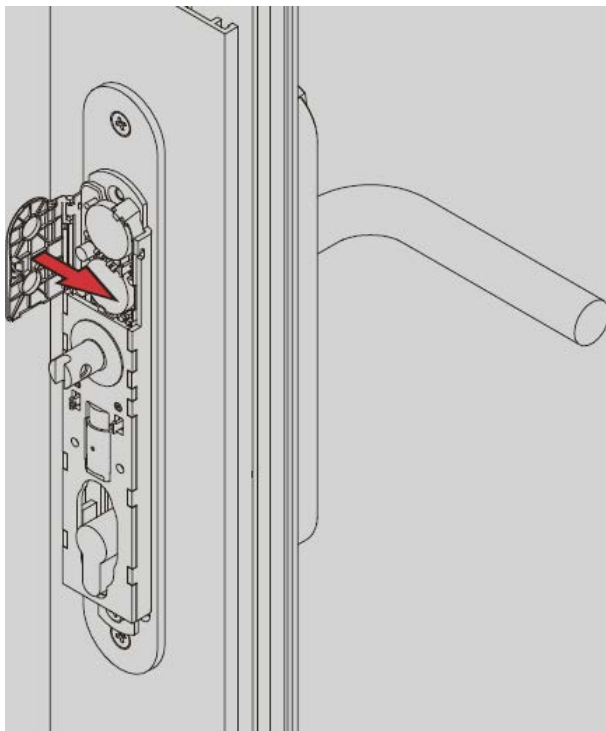

↳ La serrure intérieure est vissée.

8.11.4.8 Étape 7 : Monter la poignée intérieure

**Mettre en place la poignée intérieure**

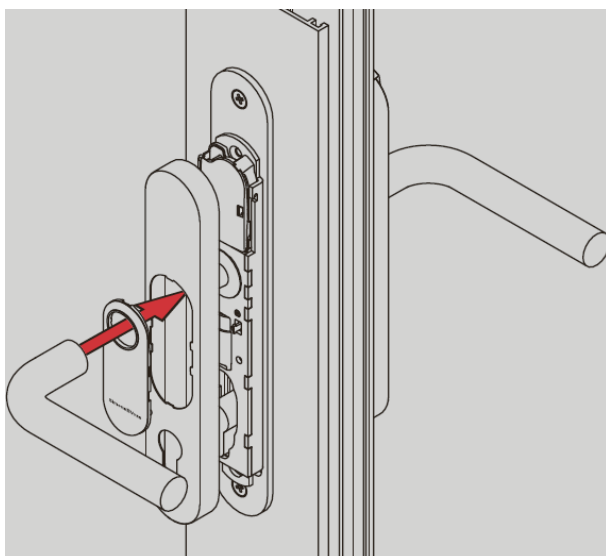

1. Veillez à ce que le poussoir du couvercle se trouve dans la position indiquée.

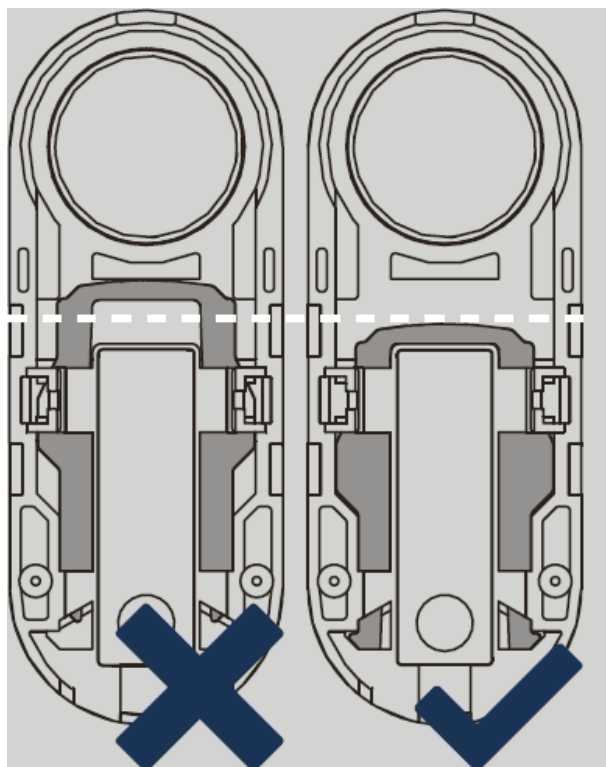

2. Clipsez le capot dans le couvercle.
3. Positionnez le couvercle et le capot sur la serrure.
4. Mettez en place la poignée.
  - ↳ La poignée intérieure est en place.

## Fixer la poignée intérieure

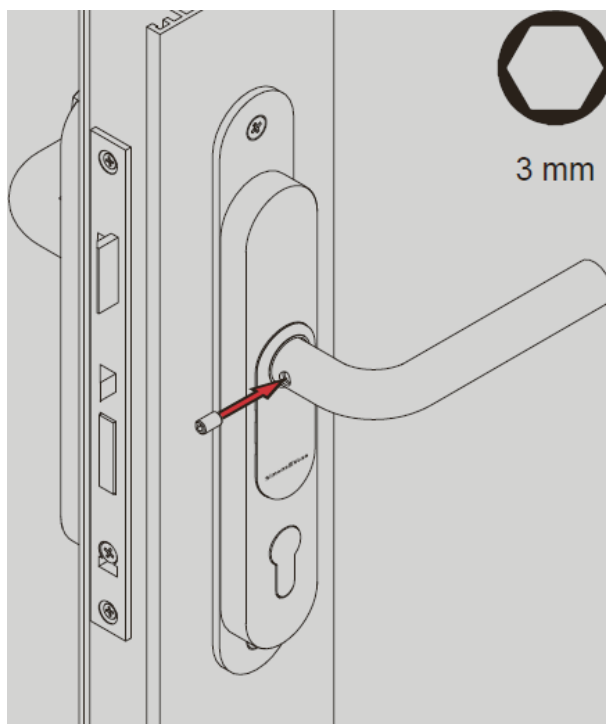

- Vissez la vis sans tête de la poignée intérieure.
  - ↳ La poignée intérieure est fixée.
  - ↳ La SmartHandle est montée.

### 8.12 Fixation sur rosaces avec/sans MO (RMO)

Quelle que soit la version, la connexion câblée se trouve sur le côté intérieur.

## 8.12.1 Contenu de l'emballage

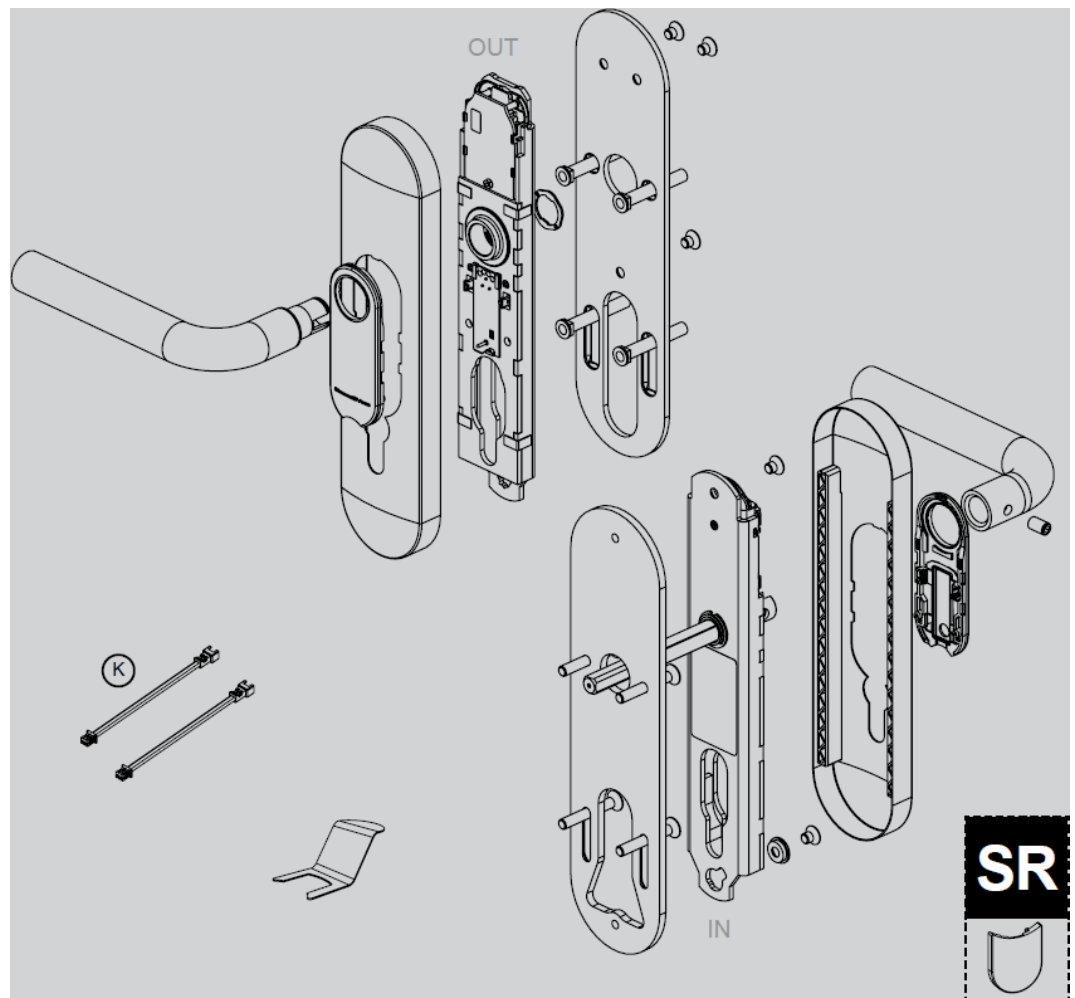

- 2 incrustations
- 2 couvercles (plaques)
- 1 serrure extérieure
- 1 plaque d'adaptation de serrure extérieure
- 4 écrous à douille spéciaux avec tête carrée pour plaque d'adaptation - serrure extérieure
- 1 poignée extérieure (avec fermeture à poignée)
- 1 serrure intérieure
- 1 plaque d'adaptation de serrure intérieure
- 4 vis moyennes pour plaque d'adaptation - serrure intérieure
- 1 poignée intérieure (avec vis à six pans creux)
- 5 vis courtes
- 1 rondelle plate spéciale
- 1 kit de rallonges (versions M et L uniquement)

- 1 plaquette en plastique pour découpe MO (version ronde suisse)
- 1 guide abrégé
- 1 outil de montage pour incrustation

### 8.12.2 Outils nécessaires

Pour monter la SI.SmartHandle, vous avez besoin des outils suivants qui ne sont pas fournis :

- Clé Allen (3 mm) pour le montage de la poignée
- Clé plate (19 mm)
- Tournevis Phillips (type PH2)

### 8.12.3 Conseils de montage MO

- À la livraison, les piles se trouvent déjà à l'intérieur !
- Lors de l'installation de la SI.SmartHandle numérique, veillez à l'absence de sources d'interférences (basses fréquences) aux alentours.
- La SI.SmartHandle doit affleurer par rapport à la porte. Le montage doit impérativement être réalisé conformément aux prescriptions pour garantir la stabilité et la durabilité du produit.
- Lors du montage, ne heurtez en aucun cas les pièces de la SI.SmartHandle.
- Les deux couvercles sont fermés avec un dispositif à clip. Ceux-ci ne doivent être démontés qu'au moyen de l'outil de montage SimonsVoss.
- Aucune eau ou humidité ne doit pénétrer à l'intérieur ou par la porte. En présence d'humidité, utilisez impérativement la version WP.
- Programmez la SI.SmartHandle avant de la monter !
- Dans le cas de serrures encastrées avec douille de serrage, le montage de la SI.SmartHandle peut être quelque peu difficile. Vous ne devez en aucun cas usiner la douille de serrage mécaniquement (par exemple, avec une lime ou équivalent). Sinon, le guidage de la poignée perd de sa précision.
- Lors de l'installation, veillez à ce que les câbles ne soient pas coincés ou installés sur tension dans la porte.
- Fixation conventionnelle (y compris MO) : En cas de fixation de la serrure par 2 vis sur la porte, veillez à ce que le système électronique ne subisse pas de contrainte mécanique ou ne risque pas d'autres types de dommages.



- Pour MO : Dans le cas d'une SI.SmartHandle avec MO, le cylindre mécanique n'est pas fourni.
- Montez toujours un cylindre de fermeture. Utilisez au besoin un cylindre aveugle.

#### 8.12.4 Montage



#### REMARQUE

##### Câble à travers l'ouverture du cylindre de fermeture

Si l'ouverture du cylindre de fermeture est très petite, les câbles sont plus difficiles à poser.

- Dans ce cas, agrandissez quelque peu l'ouverture du cylindre de fermeture.

##### 8.12.4.1 Étape 1 : Préparation des serrures

Séparez les moitiés.

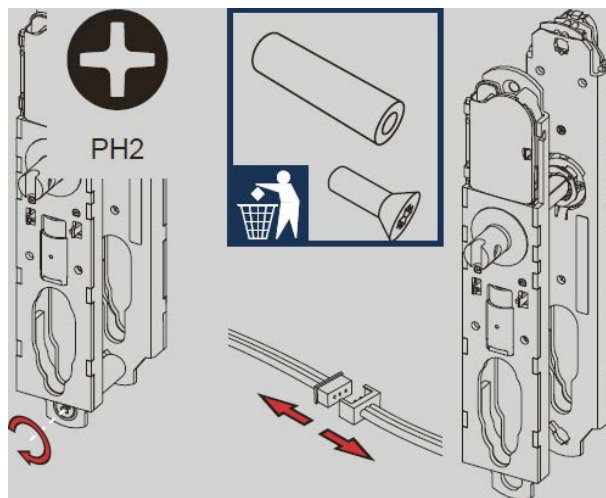

✓ SmartHandle programmée.

1. Desserrez le vissage qui relie les serrures intérieure et extérieure.

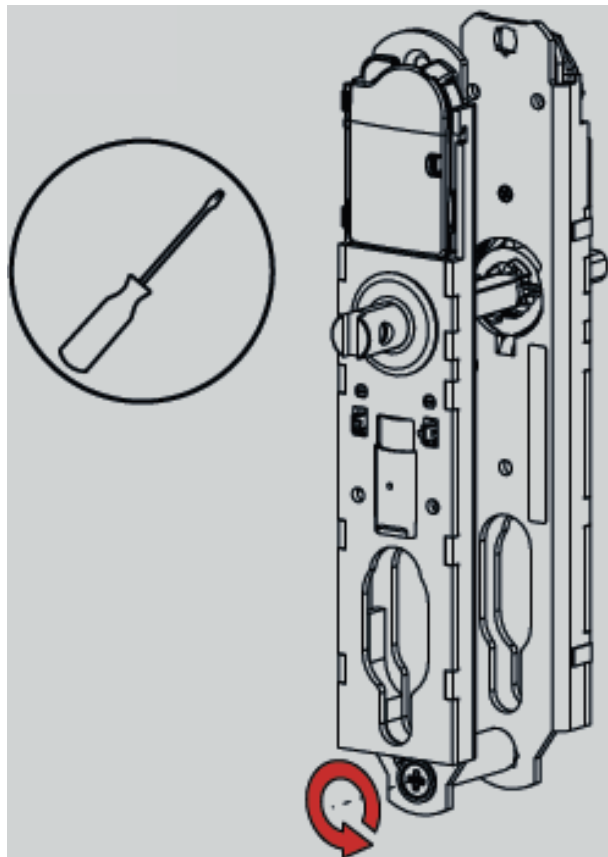

2. Éliminez la vis et le manchon en plastique.



3. Débranchez le câble 3 pôles qui relie les serrures intérieure et extérieure.

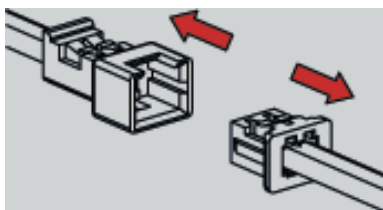

4. Au besoin, débranchez également le câble du LockNode de la serrure intérieure.

↳ Les moitiés sont séparées.

#### Coller les mousses d'amortissement

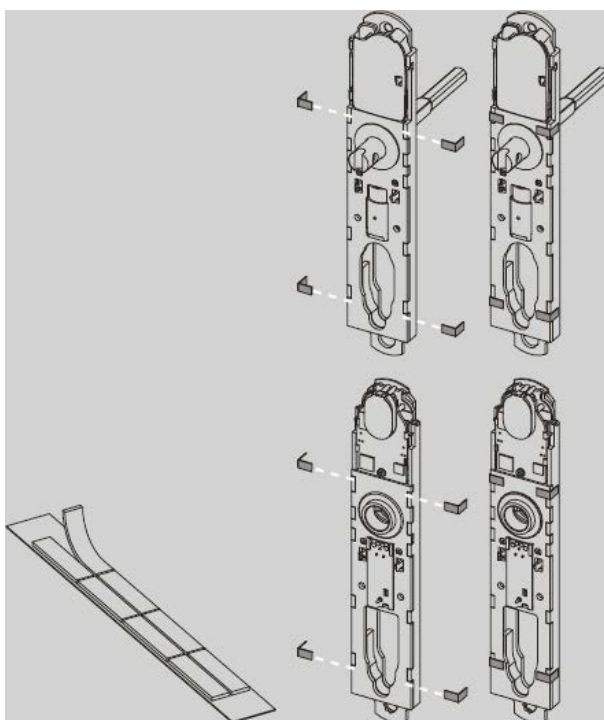

■ Collez les mousses d'amortissement sur les serrures, comme indiqué.

↳ Les mousses d'amortissement sont collées.

## 8.12.4.2 Étape 2 : Monter la poignée extérieure

## Mettre en place la poignée extérieure

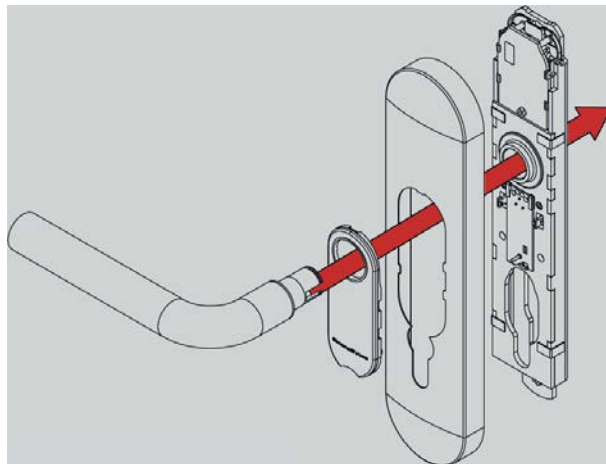

1. Veillez à ce que le poussoir du couvercle se trouve dans la position indiquée.

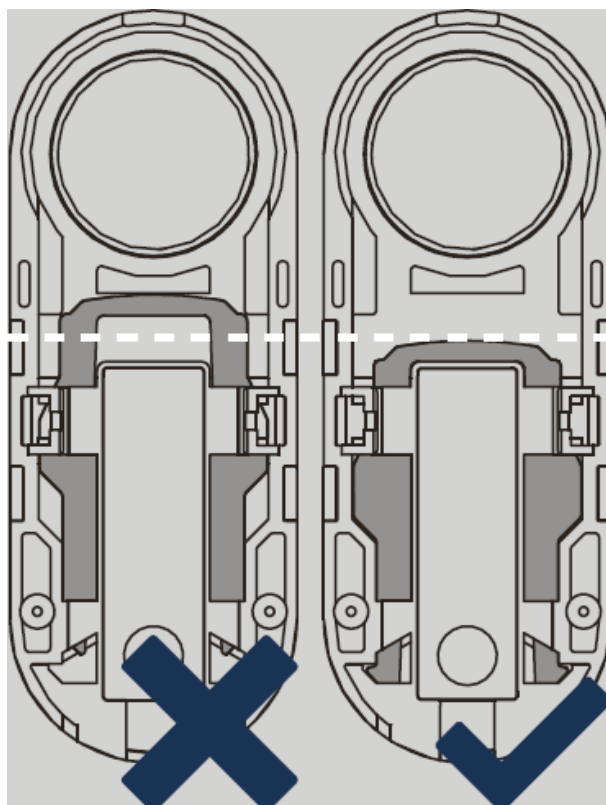

2. Positionnez le couvercle (plaque) et le capot sur la serrure.
3. Insérez la poignée.
  - ↳ La poignée extérieure est en place.

## Fixer la poignée extérieure

1. Placez la bague de fixation sur le côté intérieur de la poignée extérieure.

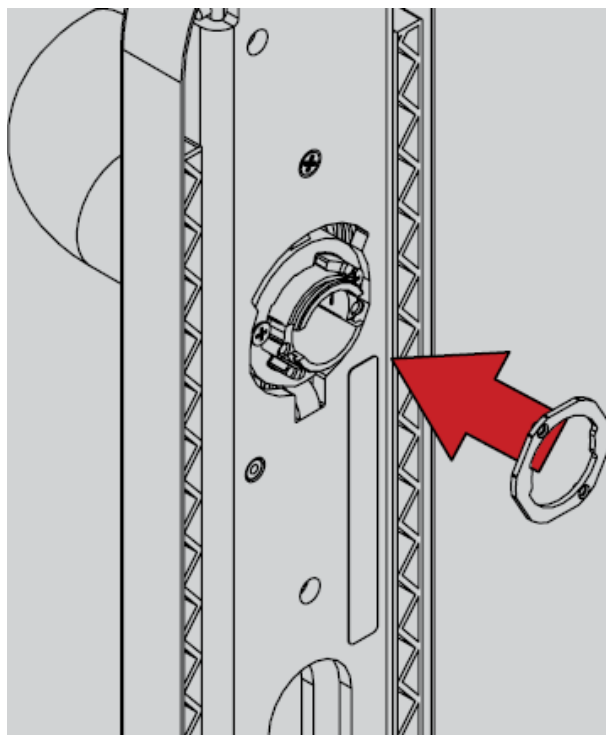

2. Faites tourner la bague de fixation à env. 75° dans le sens horaire.

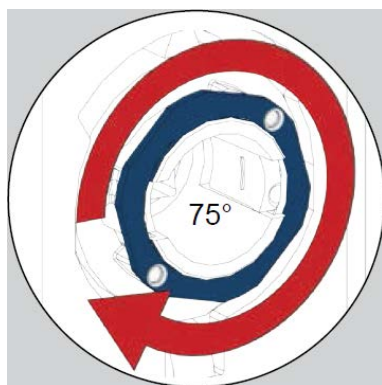

↳ La poignée extérieure est fixée.

## 8.12.4.3 Étape 3 : Monter la plaque d'adaptation de la serrure extérieure

1. Insérez l'écrou à douille spécial à travers la plaque d'adaptation.

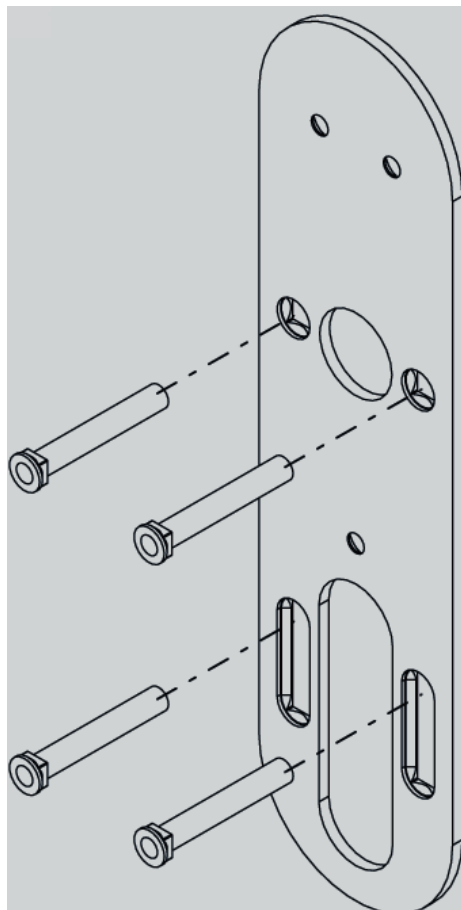

2. Faites pivoter la plaque d'adaptation.

3. Vissez la plaque d'adaptation sur la serrure extérieure de manière à ce que les écrous à douille spéciaux ne puissent plus tomber.

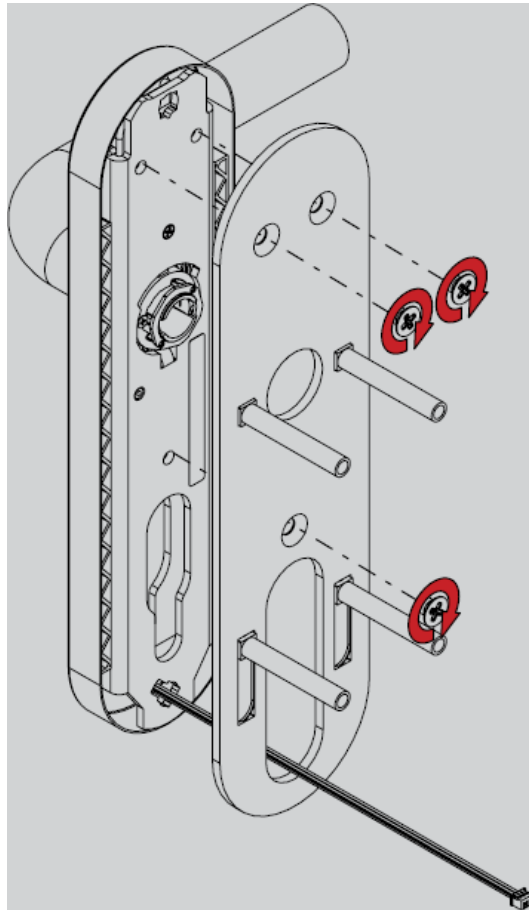

4. Vissez les écrous à douille sur la plaque d'adaptation.
5. Raccordez au besoin les rallonges (versions M et L).

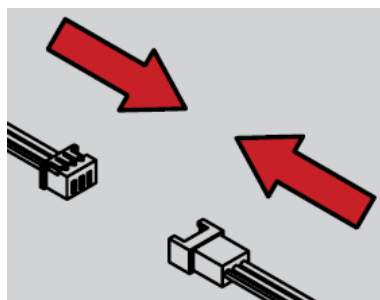

↳ La plaque d'adaptation de la serrure extérieure est montée.

#### 8.12.4.4 Étape 4 : Monter la serrure extérieure

- Insérez la serrure extérieure préparée avec la plaque d'adaptation dans la porte préparée et guidez le câble à travers la porte sans le plier.

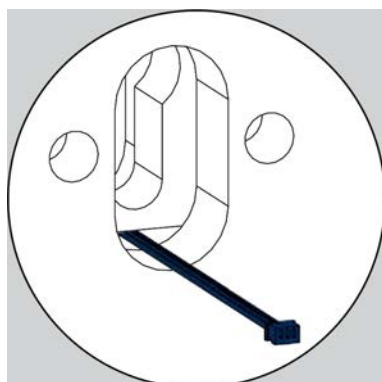
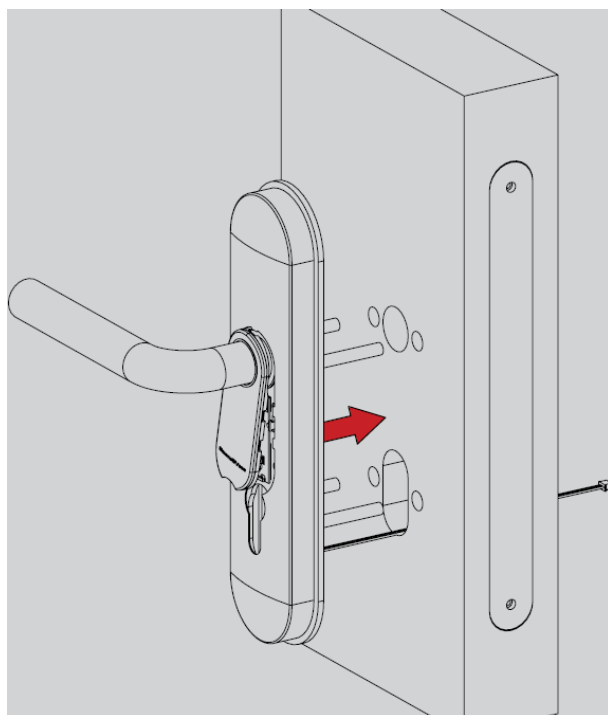



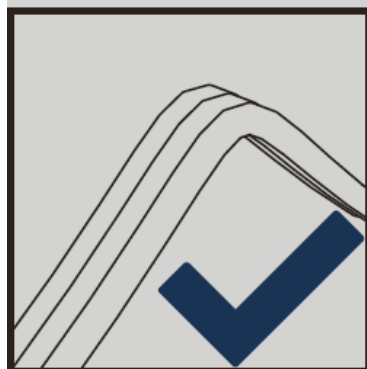
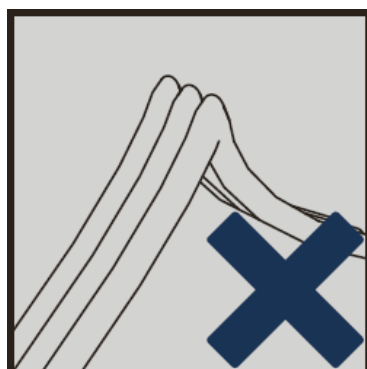

↳ La serrure extérieure est montée.

## 8.12.4.5 Étape 5 : Monter la serrure intérieure

1. Au besoin, insérez votre cylindre de fermeture sans plier le câble.

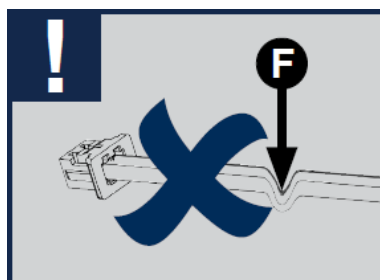
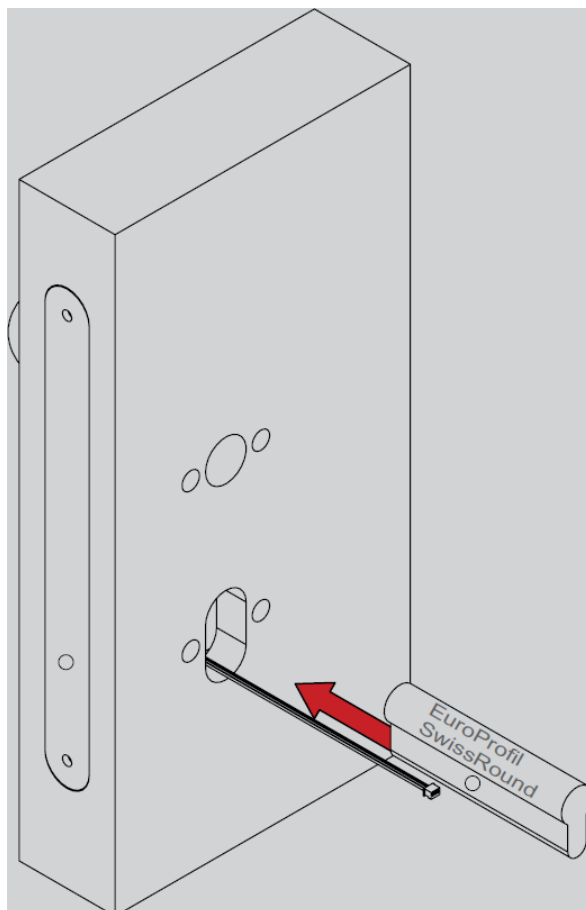

2. Vissez la serrure extérieure insérée depuis le côté intérieur de la porte avec la plaque d'adaptation de la serrure intérieure.

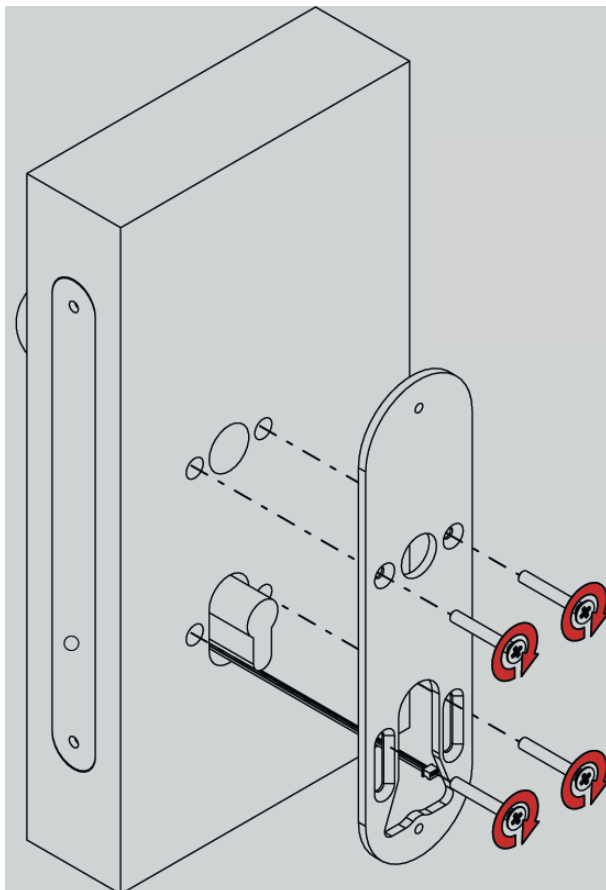

3. Guidez les câbles de la serrure extérieure jusqu'au côté intérieur.

4. Mettez en place la serrure intérieure sur la plaque.

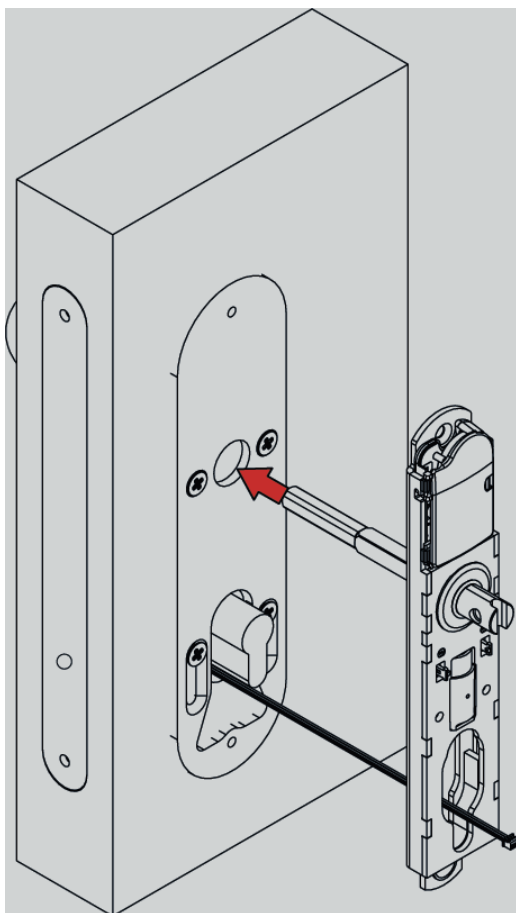

↳ La serrure intérieure est en place.

8.12.4.6 Étape 6 : Visser la serrure intérieure

1. Ouvrez le compartiment à piles.

2. Retirez la pile du haut.

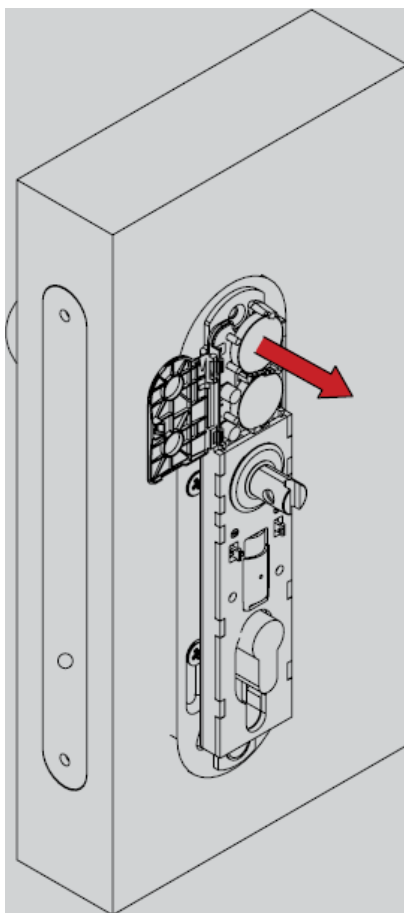

3. Vissez la serrure intérieure.

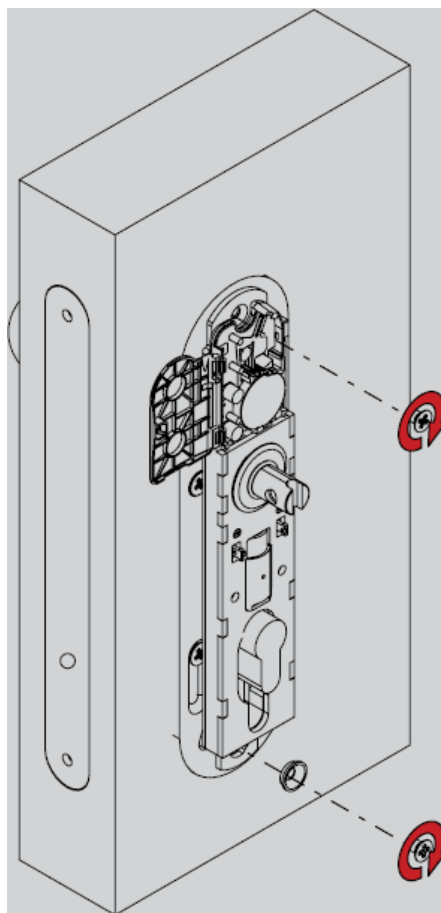

4. Réinsérez la pile et vissez le cylindre.

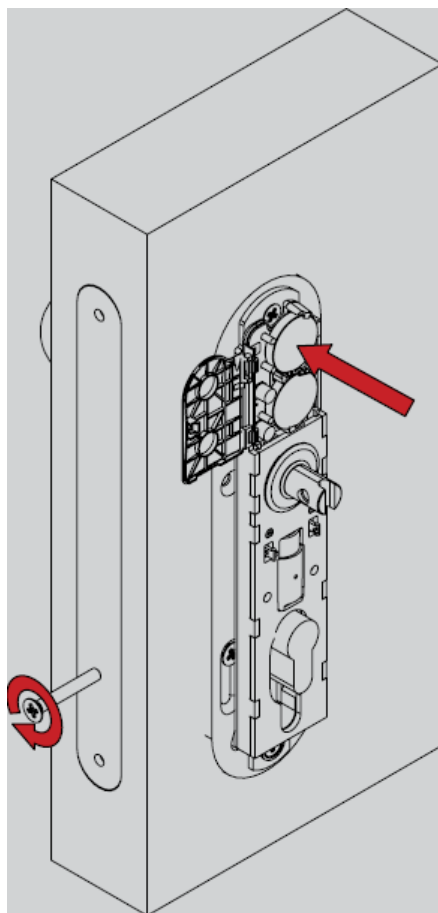

5. Refermez le compartiment à piles.

6. Raccordez tous les câbles.

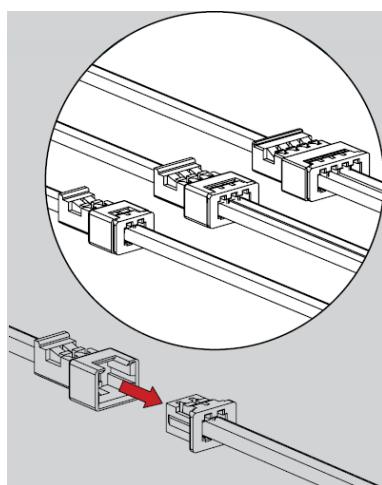

↳ La serrure intérieure est vissée.

## 8.12.4.7 Étape 7 : Monter la poignée intérieure

### Mettre en place la poignée intérieure

1. Veillez à ce que le poussoir du couvercle se trouve dans la position indiquée.

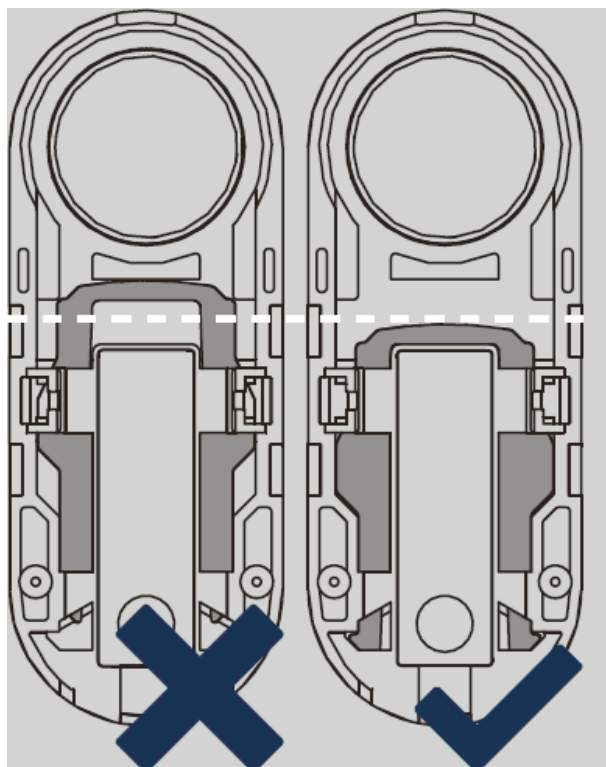



2. Positionnez le couvercle (plaque) et le capot sur la serrure.

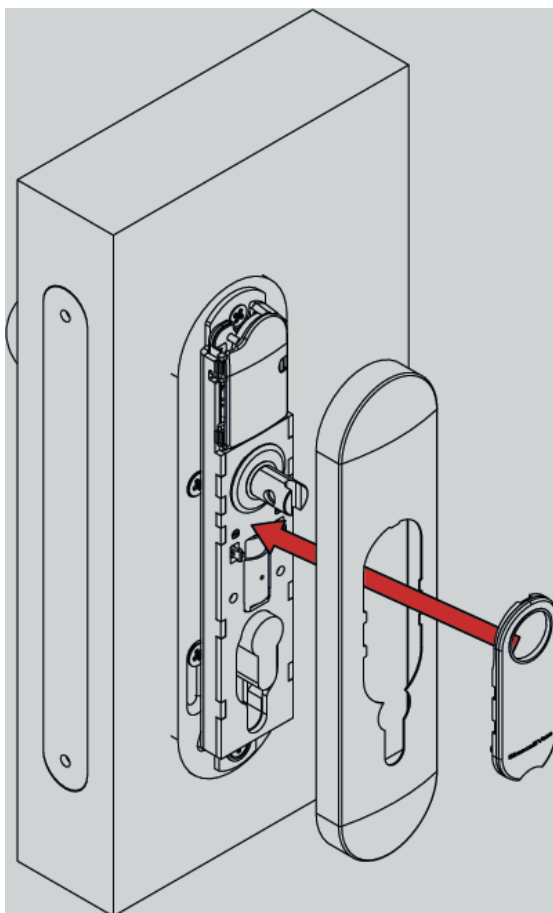

3. Appuyez fermement sur le capot du côté intérieur.

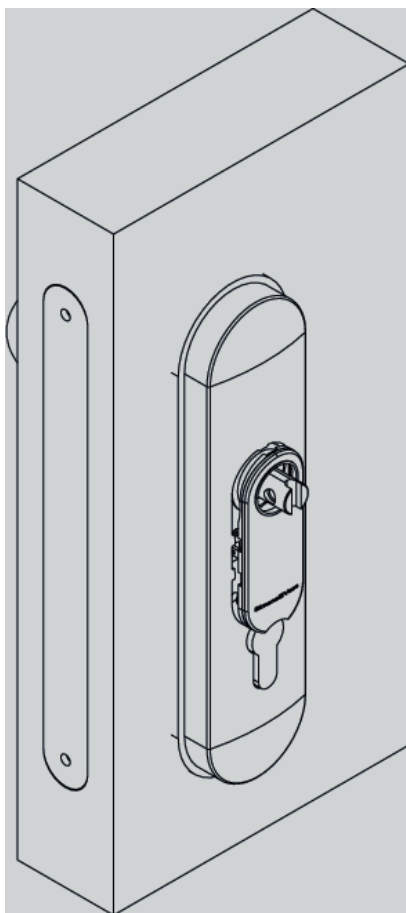

4. Appuyez fermement sur le capot du côté extérieur.

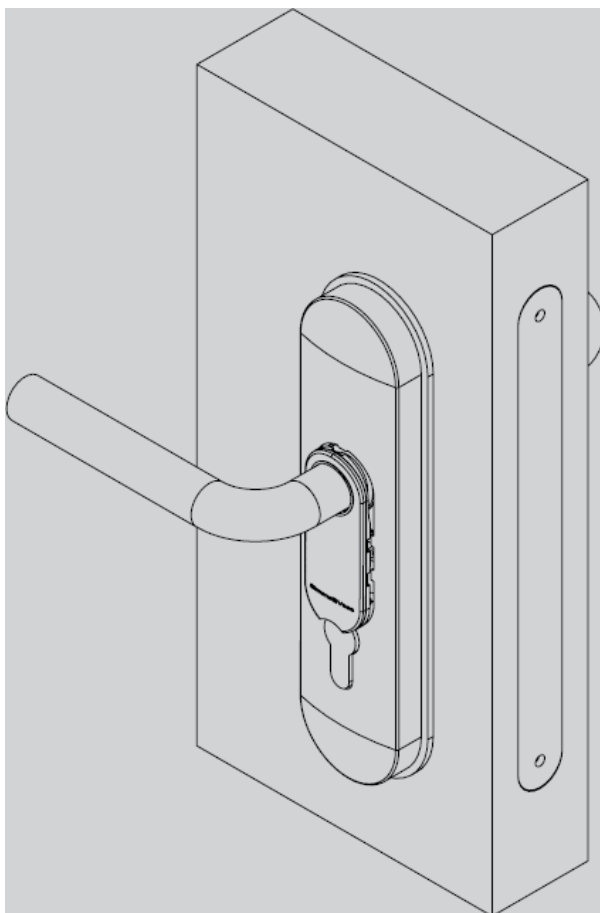

5. Mettez en place la poignée.

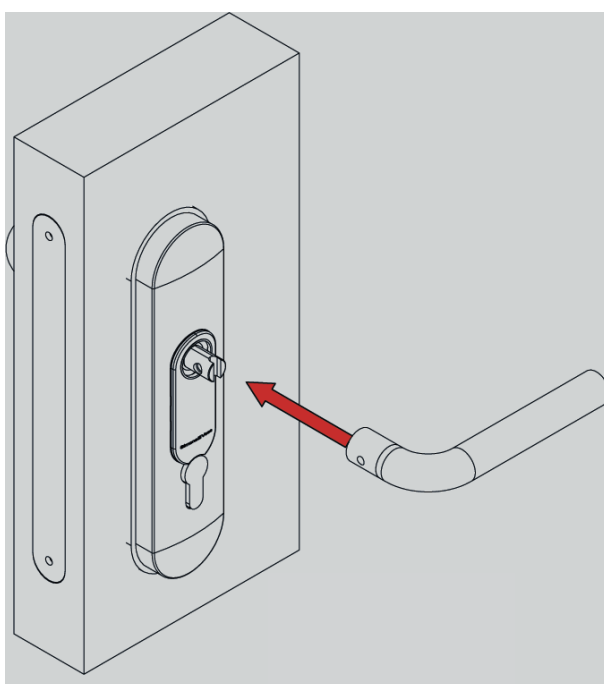

↳ La poignée intérieure est en place.

## Fixer la poignée intérieure

1. Vissez la vis sans tête de la poignée intérieure.

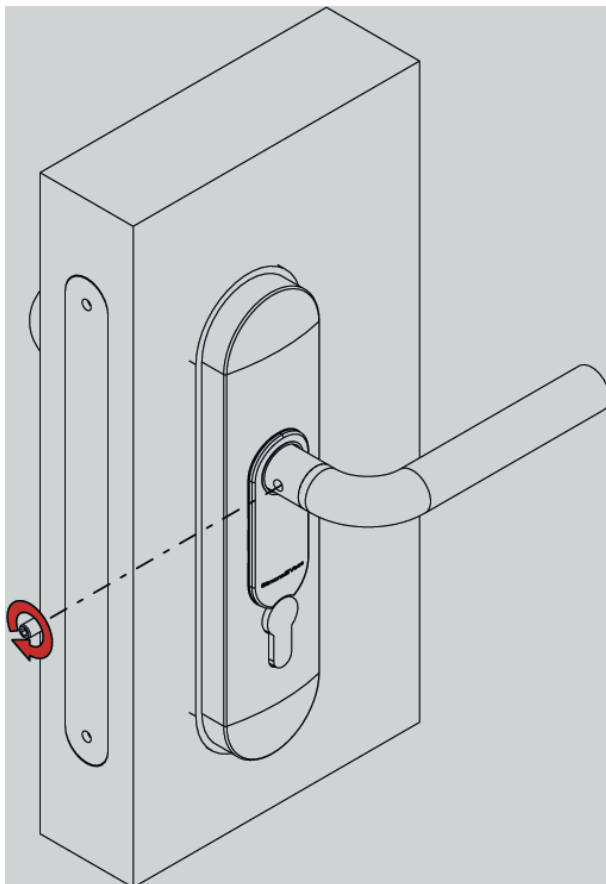

↳ La poignée intérieure est fixée.

2. Si vous disposez d'une version ronde suisse, clipsez le couvercle en plastique sur la découpe MO.

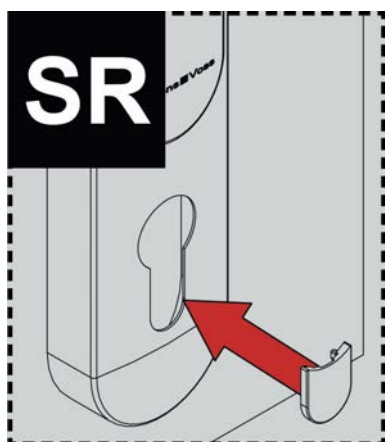

↳ La SmartHandle est montée.

## 9 Programmation SmartIntego

### Réseau online WO :

Les SI.SmartHandle n'ont pas besoin d'être retirées de leur emballage pour être programmées. En effet, elles peuvent être programmées directement dans leur contenant. Positionnez l'emballage de manière à ce que l'étiquetage extérieur soit lisible.

### Réseau virtuel SmartIntego SVCN :

Les SI.SmartHandle n'ont pas besoin d'être retirées de l'emballage pour être programmées. Ouvrez l'emballage et maintenez le SI.SmartCD de programmation devant le lecteur de cartes.



#### REMARQUE

Il est recommandé de programmer la SI.SmartHandle avant de la monter !

Pour plus d'informations, voir le guide technique WO/SVCN.

## 10 Configuration

Voir le guide technique WO/SVCN.

## 11 Messages d'état

Voir le guide technique WO/SVCN.

## 12 Signalisation

Voir le guide technique WO/SVCN.



## 13 Alerte des piles SmartIntego

Les fermetures SVCN signalent l'état de leurs piles au niveau des fermetures de la manière suivante :

■ Niveau d'avertissement 1 : Réserve SmartCard

Piles faibles : Huit sons courts avant l'accouplement + 8 clignotements courts rouges de la DEL avant l'accouplement. Les piles sont presque déchargées. Remplacez les piles dans la SmartHandle !

■ Niveau d'avertissement 2 : Réserve SmartCard

Niveau de charge des piles extrêmement faible : pendant 30 secondes, huit sons courts + pendant 30 secondes, 2 clignotements courts rouges de la DEL avec à chaque fois une pause d'une seconde - avertissement de la pile de secours : les piles sont extrêmement déchargées. Remplacez IMMÉDIATEMENT les piles de la SmartHandle !

■ SI.SmartHandle : Lorsque le niveau d'avertissement 2 apparaît pour la première fois, vous pouvez encore effectuer jusqu'à 200 ouvertures.

■ Au terme de ce nombre d'ouvertures ou après env. 2 semaines, la SI.SmartHandle passe automatiquement en mode Freeze. À partir de ce niveau d'avertissement, vous pourrez uniquement faire fonctionner la SmartHandle avec un appareil de programmation SimonsVoss.

Les fermetures des systèmes Réseau online ne signalent pas l'état de leurs piles. L'état des piles apparaît directement dans le système de l'intégrateur.

## 14 Remplacement des piles SmartIntego

1. Par le bas, poussez l'outil de changement de piles dans le capot de la serrure intérieure.
2. Déconnectez le couvercle.
3. Poussez soigneusement le capot en direction de la gâchette.
4. Poussez également le couvercle intérieur en direction de la poignée.
5. Enclenchez soigneusement le système électronique.
6. Rabattez le système électronique à l'horizontale.
7. Retirez avec précaution les deux piles du support.
8. Placez rapidement les nouvelles piles dans le support avec les pôles plus orientés vers l'extérieur.
9. Rabattez le système électronique.
10. Réenclenchez avec précaution le système électronique.
11. Au moyen de l'outil de montage, poussez l'étrier en métal du capot vers le bas comme indiqué.

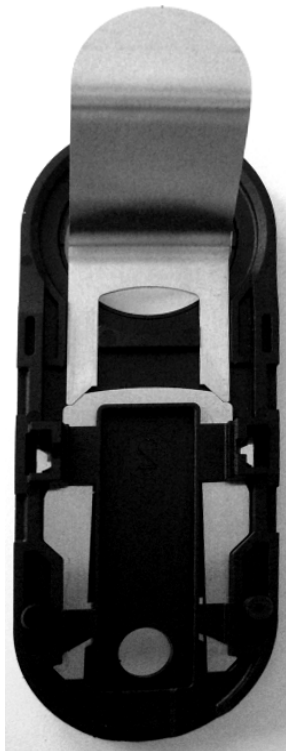

12. Ouvrez le couvercle intérieur jusqu'à ce qu'il affleure par rapport à la porte.
13. Ouvrez le capot et enclenchez-le dans le couvercle intérieur.
14. Maintenez une carte de changement de piles devant la fermeture.
  - ↳ Le système effectue une mesure des piles pendant laquelle les nouvelles piles sont détectées.
  - ↳ Aucun autre avertissement concernant les piles (erroné) n'est envoyé au système de l'intégrateur.

## 15 Maintenance, nettoyage et désinfection

- Au besoin, nettoyez le SI.SmartHandle avec un chiffon doux et éventuellement humide.
- Si vous désinfectez le SI.SmartHandle, n'utilisez que des produits prévus expressément pour désinfecter les surfaces fragiles en métal ou en matières plastiques.
- Procédez éventuellement à un remplacement des piles.

## 16 Démontage

### 16.1 Restaurer l'état de livraison SnapIn

1. Séparer le câble tripolaire du raccord intérieur du câble tripolaire du raccord extérieur. Si nécessaire, séparer également le câble du nœud de réseau du raccord intérieur.
2. Dévisser la vis de maintien (9) du raccord intérieur (8) d'env. 1 cm.
3. Pour libérer la tension du mécanisme SnapIn (7), tapez sur la vis de fixation (9) avec un objet mou.
4. Dévisser complètement la vis de maintien (9).
5. Maintenir le raccord intérieur et extérieur ; les retirer (l'un de l'autre) horizontalement et en même temps.

Monté sur la porte :



#### REMARQUE

Remarque générale : Certains types de béquille ne permettent pas de retirer immédiatement le couvercle. Dans ce cas, faire glisser le couvercle à travers l'ouverture du cache et retirer le cache. Le couvercle reste sur la béquille et ne pourra être enlevé qu'au cours du démontage.

Procéder de la manière inverse comme pour le montage, en démontant tout d'abord le cylindre.

### 16.2 Restaurer l'état de livraison de la fixation conventionnelle

1. Séparer le câble tripolaire du raccord intérieur du câble tripolaire du raccord extérieur. Si nécessaire, séparer également le câble du nœud de réseau du raccord intérieur.
2. Maintenir le raccord intérieur et extérieur ; les retirer (l'un de l'autre) horizontalement et en même temps.

Monté sur la porte :



#### REMARQUE

Remarque générale : Certains types de béquille ne permettent pas de retirer immédiatement le couvercle. Dans ce cas, faire glisser le couvercle à travers l'ouverture du cache et retirer le cache. Le couvercle reste sur la poignée de porte et ne pourra être enlevé qu'au cours du démontage.

Procéder de la manière inverse comme pour le montage, en démontant tout d'abord le cylindre.

### 16.3 Restaurer l'état de livraison de la fixation conventionnelle MO

1. Séparer le câble tripolaire du raccord intérieur du câble tripolaire du raccord extérieur. Si nécessaire, séparer également le câble du nœud de réseau du raccord intérieur.
2. Maintenir le raccord intérieur et extérieur ; les retirer (l'un de l'autre) horizontalement et en même temps.

Monté sur la porte :



#### REMARQUE

Remarque générale : Certains types de béquille ne permettent pas de retirer immédiatement le couvercle. Dans ce cas, faire glisser le couvercle à travers l'ouverture du cache et retirer le cache. Le couvercle reste sur la poignée de porte et ne pourra être enlevé qu'au cours du démontage.

Procéder de la manière inverse comme pour le montage, en démontant tout d'abord le cylindre.

### 16.4 Restaurer l'état de livraison rond suisse MO

1. Séparer le câble tripolaire du raccord intérieur du câble tripolaire du raccord extérieur. Si nécessaire, séparer également le câble du nœud de réseau du raccord intérieur.
2. Maintenir le raccord intérieur et extérieur ; les retirer (l'un de l'autre) horizontalement et en même temps.
3. Si nécessaire, dévisser la vis Allen de la béquille intérieure (veiller cependant à ce que la vis ne sorte pas de la béquille).
4. Retirer la béquille intérieure du raccord intérieur.

Monté sur la porte :



#### REMARQUE

Remarque générale : Certains types de béquille ne permettent pas de retirer immédiatement le couvercle. Dans ce cas, faire glisser le couvercle à travers l'ouverture du cache et retirer le cache. Le couvercle reste sur la poignée de porte et ne pourra être enlevé qu'au cours du démontage.

Procéder de la manière inverse comme pour le montage, en démontant tout d'abord le cylindre.

### 16.5 Restaurer l'état de livraison du profil scandinave

1. Séparer le câble tripolaire du raccord intérieur du câble tripolaire du raccord extérieur. Si nécessaire, séparer également le câble du nœud de réseau du raccord intérieur.

2. Maintenir le raccord intérieur et extérieur ; les retirer (l'un de l'autre) horizontalement et en même temps.
3. Si nécessaire, dévisser la vis Allen de la béquille intérieure (veiller cependant à ce que la vis ne sorte pas de la béquille).
4. Retirer la béquille intérieure du raccord intérieur.

Monté sur la porte :



#### REMARQUE

Remarque générale : Certains types de béquille ne permettent pas de retirer immédiatement le couvercle. Dans ce cas, faire glisser le couvercle à travers l'ouverture du cache et retirer le cache. Le couvercle reste sur la poignée de porte et ne pourra être enlevé qu'au cours du démontage.

Procéder de la manière inverse comme pour le montage, en démontant tout d'abord le cylindre.

### 16.6 Restaurer l'état de livraison du profil scandinave DP

Les SmartHandle sont livrées partiellement montées afin qu'elles puissent être programmées dans l'emballage. Pour le démontage, retirer le câble des prises avec précaution et séparer les deux raccords (raccord extérieur et raccord intérieur).

### 16.7 Démontez les composants DoorMonitoring

La SmartHandle doit être entièrement démontée afin de pouvoir démonter le capteur du pêne et le capteur de la vis de maintien.

#### Démontez le capteur du pêne.

1. Séparer soigneusement les câbles les uns des autres.
2. Fixation conventionnelle : Presser l'adaptateur SnapIn avec précaution et le retirer de l'ouverture CP.
3. Tourner le capteur du pêne de 90° afin que le bouton soit orienté vers le bas.
4. Retirer le capteur du pêne de l'ouverture CP de la serrure à mortaise en le gardant bien droit (à l'horizontal).

#### Démontez le capteur de la vis de maintien

1. Séparer soigneusement les câbles les uns des autres.
2. Placer le tournevis cruciforme dans l'encoche de la tête de la vis de maintien.
3. Retirer la tête de la vis de maintien avec précaution.

4. Retirer avec précaution la tête de la vis de maintien de la tension du ressort

### 16.8 Restaurer l'état de livraison RRMO

1. Débranchez le câble 3 pôles de la serrure intérieure du câble 3 pôles de la serrure extérieure. Débranchez aussi au besoin le câble du LockNode de la serrure intérieure.
2. Tenez les serrures intérieure et extérieure tout en les éloignant l'une de l'autre horizontalement.

Monté sur la porte :



#### REMARQUE

Consigne générale : Selon la version de la poignée, il peut ne pas être possible de retirer immédiatement le couvercle. Dans ce cas, poussez le couvercle à travers l'ouverture du capot et retirez ce dernier. Le couvercle demeure alors sur la poignée et ne peut être retiré que lors du démontage.

Appliquez la procédure dans l'ordre inverse par rapport au montage.

### 16.9 Restaurer l'état de livraison RMO

1. Débranchez le câble 3 pôles de la serrure intérieure du câble 3 pôles de la serrure extérieure. Débranchez aussi au besoin le câble du LockNode de la serrure intérieure.
2. Tenez les serrures intérieure et extérieure tout en les éloignant l'une de l'autre horizontalement.

Monté sur la porte :



#### REMARQUE

Consigne générale : Selon la version de la poignée, il peut ne pas être possible de retirer immédiatement le couvercle. Dans ce cas, poussez le couvercle à travers l'ouverture du capot et retirez ce dernier. Le couvercle demeure alors sur la poignée et ne peut être retiré que lors du démontage.

Appliquez la procédure dans l'ordre inverse par rapport au montage.

## 17 Accessoires

### 17.1 Set de piles

Un paquet de piles supplémentaires pour le SmartHandle est également disponible. Le set contient 10 piles de type CR2450.

### 17.2 Enveloppes

Vous pouvez également utiliser la SI.SmartHandle pour les serrures encastrées dont le carré mesure 8,5 mm ou 10 mm. Pour ce faire, des manchons adaptateurs sont disponibles :

Dimension du carré de la SmartHandle	Dimension du carré lorsque le manchon adaptateur est monté	Numéro de commande
8 mm	8,5 mm	SH.HUELSE.8.5
8 mm	10 mm	

#### Montage

- Avant de monter la SI.SmartHandle, poussez les manchons depuis le côté intérieur de la porte dans la serrure encastrée.

#### 7 mm sur 8 mm

Vous pouvez également utiliser la version 7 mm de la SI.SmartHandle pour les serrures encastrées avec carré de 8 mm :

Dimension du carré de la SmartHandle	Dimension du carré lorsque le manchon adaptateur est monté	Numéro de commande
7 mm	8 mm	SH.HUELSE.7.8

### 17.3 Béquilles

Toutes les versions de poignée (pour intérieur et extérieur) sont disponibles séparément en tant qu'accessoires (voir *Versions de poignée* [▶ 34]).

### 17.4 Couvertres

Tous les couvertres (pour intérieur et extérieur) sont disponibles séparément en tant qu'accessoires (voir *Largeur de plaque/largeur* [▶ 33]).



## 18 Caractéristiques techniques

Dimensions étroites (lxHxP)	41 x 224 x 14 mm
Dimensions larges (lxHxP)	53 x 224 x 14 mm
Durée de vie des piles (mise en réseau online WO) :	80 000 cycles de fermeture, 5 ans en veille
Durée de vie des piles (mise en réseau offline ou mise en réseau virtuel SVCN) :	50 000 cycles de fermeture, 6 ans en veille
Type de piles :	CR2450 3 V au lithium, Murata (Panasonic, Varta)
Fabricant des piles :	<ul style="list-style-type: none"> <li>■ Murata</li> <li>■ Varta</li> <li>■ Panasonic</li> </ul>
Nombre de fermetures par GatewayNode :	16
Plage de températures (fonctionnement) :	de -20 °C à +50 °C
Fonction « liste blanche » :	250 cartes hors ligne
Entrées dans la liste d'accès	Max. 1 000 (WO 250)
Classe de protection :	IP 40 (version WP : IP 45 pour l'extérieur)
Mise en réseau online : technologie à carte	<ul style="list-style-type: none"> <li>■ MIFARE Classic</li> <li>■ MIFARE DESFire EV1</li> <li>■ UID selon 14443 de MIFARE, LEGIC advant et HID iCLASS</li> </ul>
Virtuel (VN Offline) : technologie à carte	<ul style="list-style-type: none"> <li>■ MIFARE Classic</li> <li>■ MIFARE DESFire EV1</li> </ul>
Réponse :	Vibreur + DEL (bleue/rouge)
Mise en réseau directe (uniquement avec Réseau online SmartIntego)	Nœud réseau intégré

### Émissions de radio

13,564 MHz - 13,568 MHz	-19 dBµA/m (10 m distance)
-------------------------	----------------------------

<p>868,000 MHz - 868,600 MHz                  Seulement pour les numéros d'article : SI.SH*A*</p>	<p>&lt;25 mW ERP</p>
---	----------------------

18.1 Dessins cotés des poignées

Forme A (A l'extérieur/a l'intérieur)

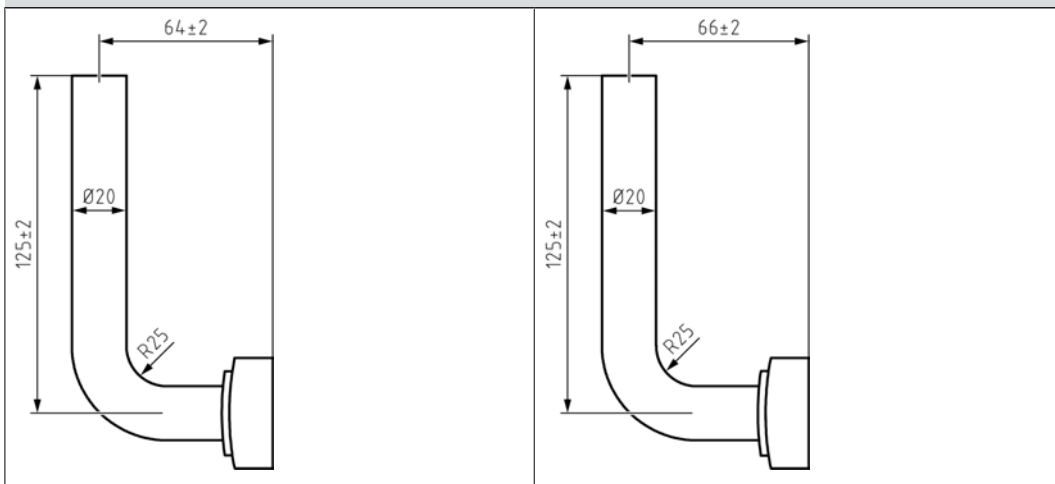

Forme B (A l'extérieur/a l'intérieur)

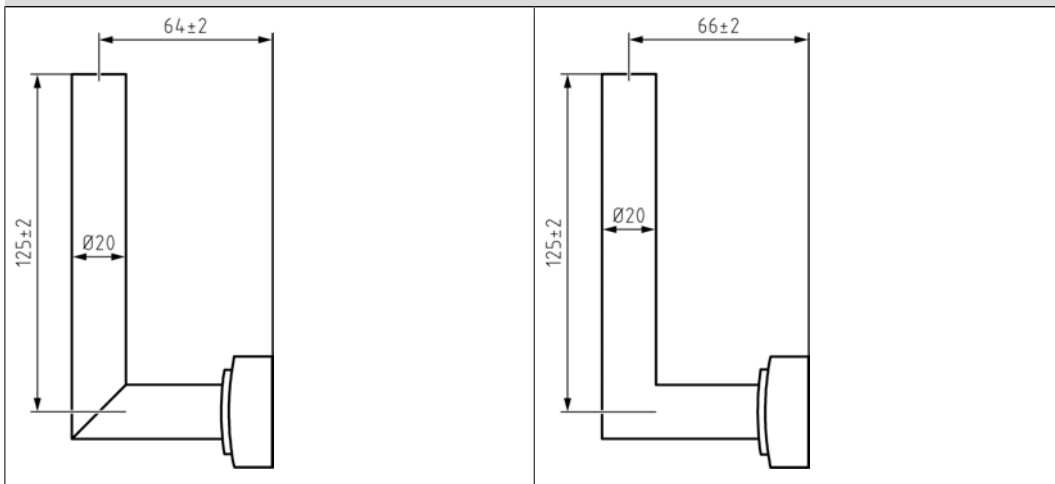

Forme C (A l'extérieur/a l'intérieur)

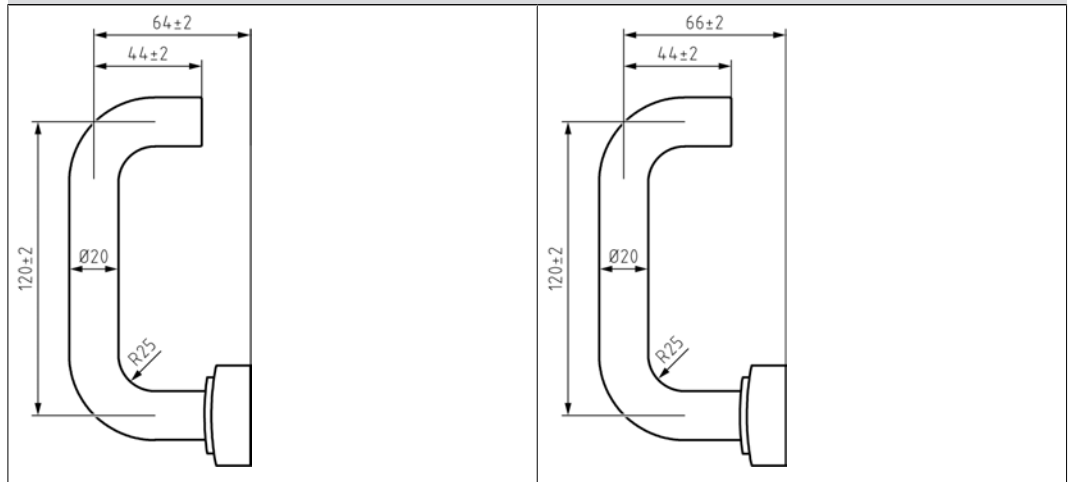

Forme D (A l'extérieur/a l'intérieur)

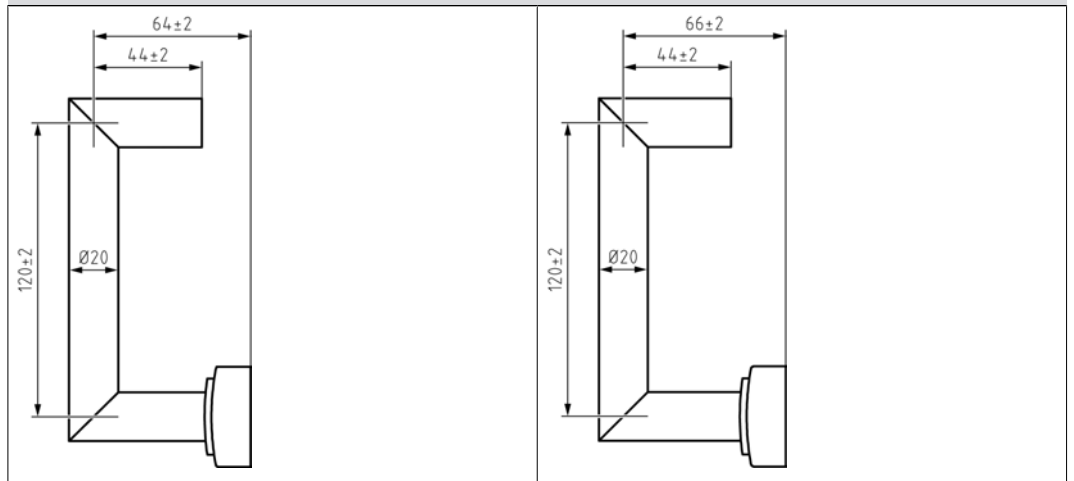

Forme E (A l'extérieur/a l'intérieur)

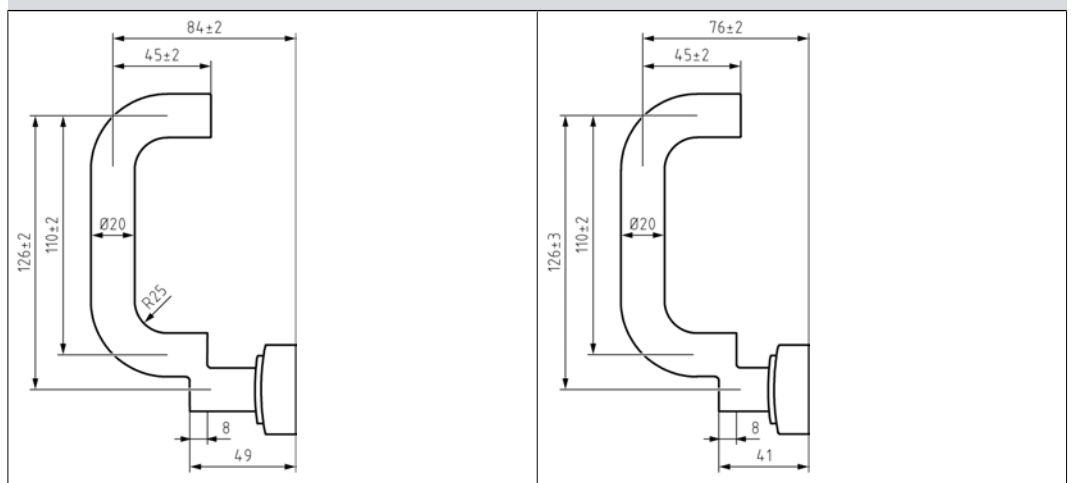

Forme F (A l'extérieur/a l'intérieur)

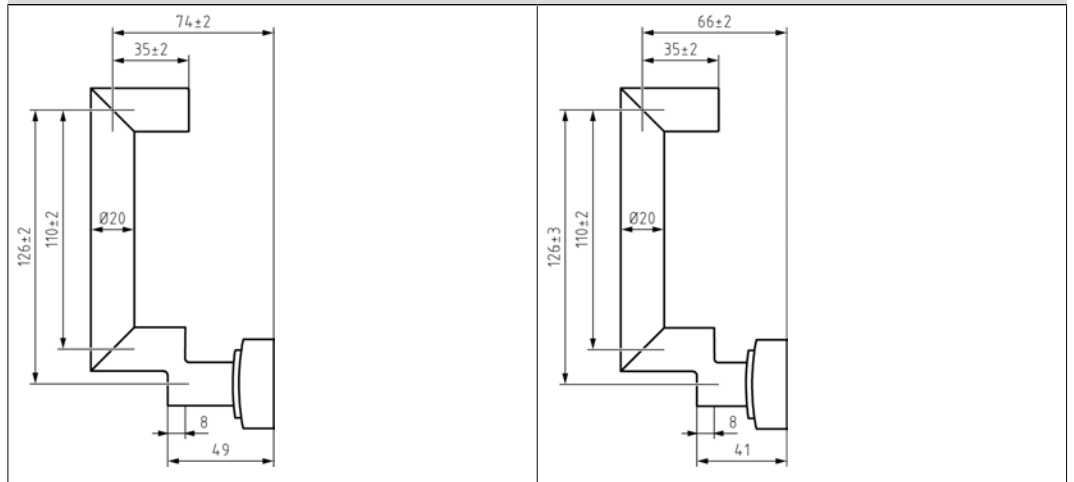

Forme G (A l'extérieur/a l'intérieur)

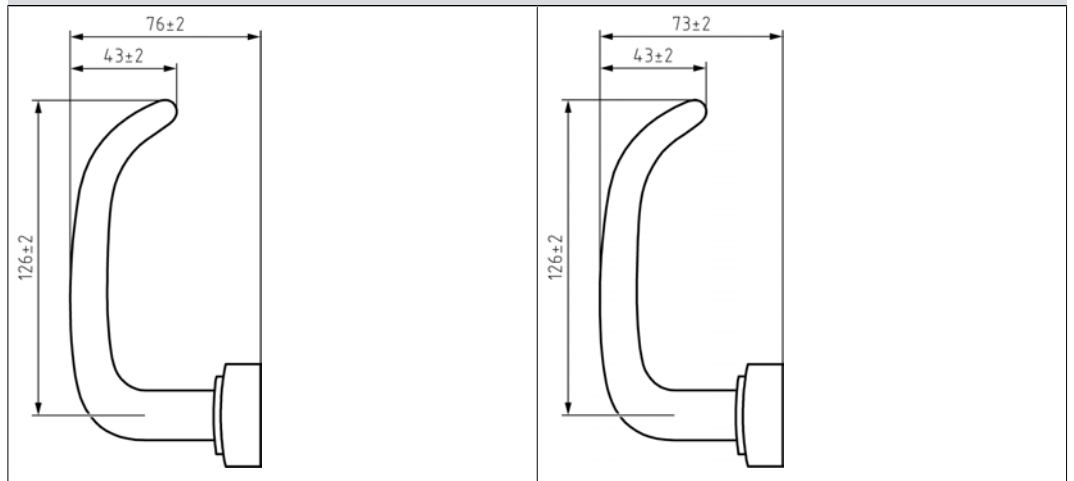

Forme H (A l'extérieur/a l'intérieur)

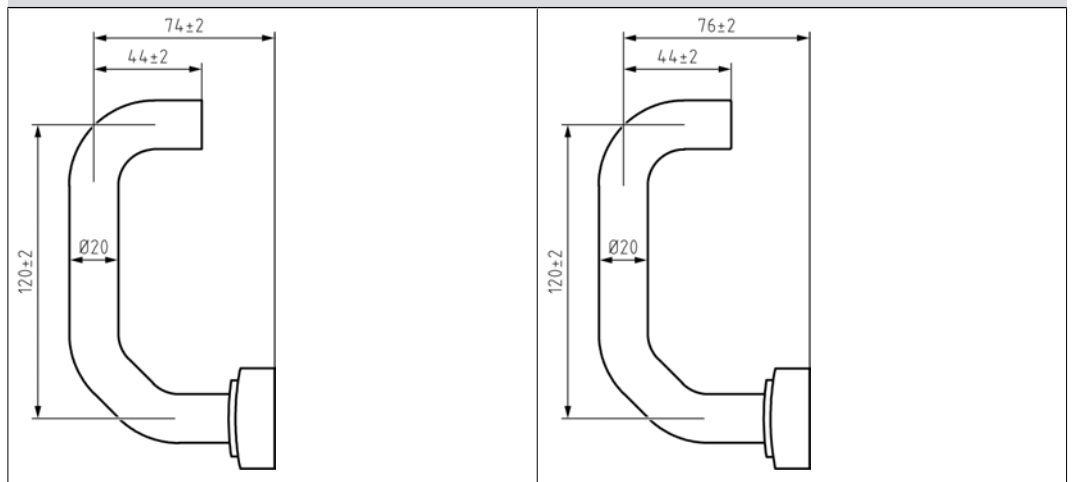

## 19 Déclaration de conformité

La société SimonsVoss Technologies GmbH déclare par la présente que les articles (SI.SH\*3\*, SI.SH\*A\*) est conforme aux directives suivantes:

- 2014/53/EU -RED-  
ou pour UK : UK statutory 2017 No. 1206 -Radio equipment-  
(équipement radio)
- 2011/65/UE -RoHS-  
ou pour UK : UK statutory 2012 No. 3032 -RoHS-



Le texte intégral de la déclaration de conformité CE est disponible à l'adresse Internet suivante : <https://www.simons-voss.com/fr/certificates.html>.

Le texte intégral de la déclaration de conformité UK est disponible à l'adresse Internet suivante : <https://www.simons-voss.com/fr/certificates.html>.

## 20 Aide et autres informations

### Documentation/documents

Les informations détaillées concernant le fonctionnement et la configuration peuvent être consultées sur la page d'accueil :

<https://www.smartintego.com/fr/home/infocenter/documentations>

### Déclarations de conformité

Les déclarations de conformité et autres certificats peuvent être consultées sur la page d'accueil :

<https://www.simons-voss.com/fr/certificats.html>

### Informations sur l'élimination

- Ne jetez pas l'appareil (SI.SH\*3\*, SI.SH\*A\*) avec vos ordures ménagères mais dans un point de collecte communal pour appareils électriques et appareils spéciaux conformément à la directive européenne 2012/19/UE.
- Recyclez les piles défectueuses ou usées conformément à la directive européenne 2006/66/CE.
- Veuillez tenir compte des dispositions locales applicables concernant la collecte séparée des piles.
- Recyclez l'emballage d'une manière écologique.



### Assistance technique

Notre support technique se fera un plaisir de vous aider (ligne fixe, coût dépendant de l'opérateur) :

+49 (0) 89 / 99 228 333

### E-Mail

Vous préférez nous envoyer un e-mail ?

[si-support-simonsvoss@allegion.com](mailto:si-support-simonsvoss@allegion.com)

### FAQ

Les informations et aides relatives peuvent être consultées sur la section Section FAQ:

<https://faq.simons-voss.com/otrs/public.pl>

**Adresse**

SimonsVoss Technologies GmbH

Feringastr. 4

D-85774 Unterfoehring

Allemagne



## Voici SimonsVoss

SimonsVoss, le pionnier de la technologie de contrôle des accès sans fil, propose une large gamme de produits pour le secteur des TPE et des moyennes et grandes entreprises ainsi que des organismes publics. Les solutions de fermeture SimonsVoss allient fonctionnalités intelligentes, qualité exceptionnelle, design récompensé et fabrication allemande.

En tant que fournisseur de solutions innovantes, SimonsVoss est particulièrement attaché à l'évolutivité des systèmes, à la sécurité, à la fiabilité des composants, à la performance des logiciels et à la simplicité

d'utilisation. SimonsVoss est ainsi considéré comme une entreprise à la pointe de la technologie dans le domaine des systèmes numériques de fermeture. SimonsVoss est la seule société à proposer une surveillance de porte en ligne sans fil adaptée aux cylindres numériques. L'esprit d'innovation, la durabilité, la responsabilité et la haute estime des collaborateurs et partenaires constituent les principes de la réussite économique.

L'esprit d'innovation, la durabilité, la responsabilité et la haute estime des collaborateurs et partenaires constituent les principes de la réussite économique.

SimonsVoss est une société du Groupe ALLEGION – un réseau actif à l'échelle mondiale dans le domaine de la sécurité. Allegion est représenté dans près de 130 pays ([www.allegion.com](http://www.allegion.com)).

### Fabriqué en Allemagne

Pour SimonsVoss, le « Made in Germany » est un engagement sérieux : tous les produits sont mis au point et fabriqués exclusivement en Allemagne.

© 2023, SimonsVoss Technologies GmbH, Unterföhring

Tous droits réservés. Les textes, photos et graphiques sont protégés par les droits d'auteur. Le contenu de ce document ne peut être copié, diffusé ou modifié. Sous réserve de modifications techniques.

SimonsVoss et MobileKey sont des marques enregistrées de la société SimonsVoss Technologies GmbH.

**SimonsVoss**  
technologies

Made in Germany

A BRAND OF

  
**ALLEGION**