

30  
60



DE	Kurzanleitung
EN	Quick Guide
FR	Guide abrégé
NL	Korte handleiding
IT	Guida breve
DK	Kort vejledning
SE	Snabbguide

## Padlock (MK./SI.)Z4.PL

---

ZS40.990527

03.03.2022

deutsch .....	3
english .....	22
français .....	40
nederlands .....	60
italiano .....	79
dansk .....	98
svensk.....	116

# Inhaltsverzeichnis

1	Allgemein.....	4
1.1	Bestimmungsgemäßer Gebrauch.....	4
2	Allgemeine Sicherheitshinweise.....	5
3	Produktspezifische Sicherheitshinweise.....	9
4	Bedienung SL-Ausführung.....	10
5	Bedienung ML-Ausführung.....	10
6	Signaltöne .....	11
7	Batteriewechsel Aktiv-Version.....	12
8	Batteriewechsel (Passiv) SC-Version.....	14
9	Technische Daten .....	17
10	Konformitätserklärung.....	19
11	Hilfe und weitere Informationen .....	20

# 1 Allgemein

## ACHTUNG

### Störung des Vorhangschlosses

Das Vorhangschloss kann durch Funkfelder gestört werden.

1. Montieren Sie (Aktiv-)Vorhangschlösser mindestens im Abstand von 0,5 m zueinander!
2. Montieren Sie (Aktiv-)Vorhangschlösser mindestens im Abstand von 1,5 m zu (Aktiv-)SmartRelais und Scharfschalteneinheiten!

- Schlagen Sie bei der Montage auf keinen Fall gegen den Knauf.
- Der Knauf ist durch einen Bajonettverschluss verschlossen.
- Das Vorhangschloss wird fertig für den Einbau ausgeliefert.
- Programmieren Sie Vorhangschlösser vor dem Einbau!



## HINWEIS

Die Batterien sind im Auslieferungszustand bereits eingebaut.

### 1.1 Bestimmungsgemäßer Gebrauch

Das digitale Vorhängeschloss dient zum Verschließen von Türen oder sonstigen Zugängen. Das Vorhangschloss darf nur für diesen bestimmten Zweck eingesetzt werden.

## 2 Allgemeine Sicherheitshinweise

Signalwörter  
(ANSI  
Z535.6)

Gefahr: Tod oder schwere Verletzung (wahrscheinlich), Warnung: Tod oder schwere Verletzung (möglich, aber unwahrscheinlich), Vorsicht: Leichte Verletzung, Achtung: Sachschäden oder Fehlfunktionen, Hinweis: Geringe oder keine Schäden



### WARNUNG

#### Versperrter Zugang

Durch fehlerhaft montierte und/oder programmierte Komponenten kann der Zutritt durch eine Tür versperrt bleiben. Für Folgen eines versperrten Zutritts wie Zugang zu verletzten oder gefährdeten Personen, Sachschäden oder anderen Schäden haftet die SimonsVoss Technologies GmbH nicht!

#### Versperrter Zugang durch Manipulation des Produkts

Wenn Sie das Produkt eigenmächtig verändern, dann können Fehlfunktionen auftreten und der Zugang durch eine Tür versperrt werden.

- Verändern Sie das Produkt nur bei Bedarf und nur in der Dokumentation beschriebenen Art und Weise.

#### Batterie nicht einnehmen. Verbrennungsgefahr durch gefährliche Stoffe

Dieses Produkt enthält Lithium-Knopfzellen. Wenn die Knopfzelle verschluckt wird, können schwere innere Verbrennungen innerhalb von gerade einmal zwei Stunden auftreten und zum Tode führen.

1. Halten Sie neue und gebrauchte Batterien von Kindern fern.
2. Wenn das Batteriefach nicht sicher schließt, dann benutzen Sie das Produkt nicht mehr und halten Sie es von Kindern fern.
3. Wenn Sie meinen, dass Batterien verschluckt wurden oder sich in irgendeinem Körperteil befinden, suchen Sie unverzüglich medizinische Hilfe auf.

### Explosionsgefahr durch falschen Batterietyp

Das Einsetzen falscher Batterietypen kann zu einer Explosion führen.

- Verwenden Sie ausschließlich die in den technischen Daten spezifizierten Batterien.



#### VORSICHT

##### Feuergefahr durch Batterien

Die eingesetzten Batterien können bei Fehlbehandlung eine Feuer- oder Verbrennungsgefahr darstellen.

1. Versuchen Sie nicht, die Batterien aufzuladen, zu öffnen, zu erhitzen oder zu verbrennen.
2. Schließen Sie die Batterien nicht kurz.

#### ACHTUNG

##### Beschädigung durch elektrostatische Entladung (ESD)

Dieses Produkt enthält elektronische Bauteile, die durch elektrostatische Entladungen beschädigt werden können.

1. Verwenden Sie ESD-gerechte Arbeitsmaterialien (z.B. Erdungsarmband).
2. Erden Sie sich vor Arbeiten, bei denen Sie mit der Elektronik in Kontakt kommen könnten. Fassen Sie dazu geerdete metallische Oberflächen an (z.B. Türzargen, Wasserrohre oder Heizungsventile).

##### Beschädigung durch Öle, Fette, Farben und Säuren

Dieses Produkt enthält elektronische Bauteile, die durch Flüssigkeiten aller Art beschädigt werden können.

- Halten Sie Öle, Fette, Farben und Säuren vom Produkt fern.

### **Beschädigung durch aggressive Reinigungsmittel**

Die Oberfläche dieses Produkts kann durch ungeeignete Reinigungsmittel beschädigt werden.

- Verwenden Sie ausschließlich Reinigungsmittel, die für Kunststoff- bzw. Metalloberflächen geeignet sind.

### **Beschädigung durch mechanische Einwirkung**

Dieses Produkt enthält elektronische Bauteile, die durch mechanische Einwirkung aller Art beschädigt werden können.

1. Vermeiden Sie das Anfassen der Elektronik.
2. Vermeiden Sie sonstige mechanische Einwirkungen auf die Elektronik.

### **Beschädigung durch Verpolung**

Dieses Produkt enthält elektronische Bauteile, die durch die Verpolung der Spannungsquelle beschädigt werden können.

- Verpolen Sie die Spannungsquelle nicht (Batterien bzw. Netzteile).

### **Störung des Betriebs durch Funkstörung**

Dieses Produkt kann unter Umständen durch elektromagnetische oder magnetische Störungen beeinflusst werden.

- Montieren bzw. platzieren Sie das Produkt nicht unmittelbar neben Geräten, die elektromagnetische oder magnetische Störungen verursachen können (Schaltnetzteile!).

### **Störung der Kommunikation durch metallische Oberflächen**

Dieses Produkt kommuniziert drahtlos. Metallische Oberflächen können die Reichweite des Produkts erheblich reduzieren.

- Montieren bzw. platzieren Sie das Produkt nicht auf oder in der Nähe von metallischen Oberflächen.
-

**HINWEIS****Bestimmungsgemäßer Gebrauch**

SimonsVoss-Produkte sind ausschließlich für das Öffnen und Schließen von Türen und vergleichbaren Gegenständen bestimmt.

- Verwenden Sie SimonsVoss-Produkte nicht für andere Zwecke.

**Funktionsstörungen durch schlechten Kontakt oder unterschiedliche Entladung**

Zu kleine/verunreinigte Kontaktflächen oder unterschiedliche entladene Batterien können zu Funktionsstörungen führen.

1. Verwenden Sie nur Batterien, die von SimonsVoss freigegeben sind.
2. Berühren Sie die Kontakte der neuen Batterien nicht mit den Händen.
3. Verwenden Sie saubere und fettfreie Handschuhe.
4. Tauschen Sie immer alle Batterien gleichzeitig aus.

**Abweichende Zeiten bei G2-Schließungen**

Die interne Zeiteinheit der G2-Schließungen hat eine technisch bedingte Toleranz von bis zu  $\pm 15$  Minuten pro Jahr.

**Qualifikationen erforderlich**

Die Installation und Inbetriebnahme setzt Fachkenntnisse voraus.

- Nur geschultes Fachpersonal darf das Produkt installieren und in Betrieb nehmen.

Änderungen bzw. technische Weiterentwicklungen können nicht ausgeschlossen und ohne Ankündigung umgesetzt werden.

Die deutsche Sprachfassung ist die Originalbetriebsanleitung. Andere Sprachen (Abfassung in der Vertragssprache) sind Übersetzungen der Originalbetriebsanleitung.



Lesen Sie alle Anweisungen zur Installation, zum Einbau und zur Inbetriebnahme und befolgen Sie diese. Geben Sie diese Anweisungen und jegliche Anweisungen zur Wartung an den Benutzer weiter.

## 3 Produktspezifische Sicherheits- hinweise

### ACHTUNG

#### Beschädigung durch Feuchtigkeit im Außeneinsatz

Feuchtigkeit kann die Elektronik beschädigen.

1. Wenn Sie den Schließzylinder im Außeneinsatz oder bei erhöhter Luftfeuchtigkeit (Bade- oder Waschräume) verwenden wollen, dann verwenden Sie die WP-Ausführung.
2. Setzen Sie den Schließzylinder vorsichtig ein, um Beschädigungen der O-Ringe zu vermeiden.



### HINWEIS

#### Länge des Schließanlagenpassworts

Aus Sicherheitsgründen muss sich das Schließanlagenpasswort aus mindestens 8 Zeichen zusammensetzen. Die Codelänge bei digitalen Schließzylindern (*sowohl bei System 3060/3061 und MobileKey*) entspricht  $2^{168}$  Bit.

Der Batteriewechsel darf nur durch geschultes Fachpersonal und nur mit dem dafür vorgesehenen Batterieschlüssel (Z4.SCHLUESSEL) durchgeführt werden!

#### Programmierung mit veralteter LSM-Version

Neue Komponenten können nur mit der aktuellen Version der LSM programmiert werden.

## 4 Bedienung SL-Ausführung

Öffnung

- Aktiv: Den Transponder in der Kommunikationsreichweite des Knaufes betätigen oder
- (Passiv) SC: Die SmartCard bzw. den SmartTag vor den Leseknauf halten.
- Knauf ca. 30° im Uhrzeigersinn bis zum Anschlag drehen (bis ein Widerstand spürbar ist) und den Bügel öffnen.

Verschluss

- Bügel verschließen, dieser rastet automatisch ein.
- Unbedingt den korrekten Verschluss prüfen!

## 5 Bedienung ML-Ausführung

Öffnung

- Aktiv: Den Transponder in der Kommunikationsreichweite des Knaufes betätigen oder
- (Passiv) SC: Die SmartCard bzw. den SmartTag vor den Leseknauf halten.
- Knauf ca. 30° im Uhrzeigersinn bis zum Anschlag drehen (bis ein Widerstand spürbar ist) und den Bügel öffnen.

Verschluss

- Bügel verschließen.
- Aktiv: Den Transponder in der Kommunikationsreichweite des Knaufes betätigen oder
- (Passiv) SC: Die SmartCard vor den Leseknauf halten.

- Knauf ca. 30° gegen den Uhrzeigersinn bis zum Anschlag drehen (bis ein Widerstand spürbar ist).
- Unbedingt den korrekten Verschluss prüfen!

## 6 Signaltöne

Aktiv-Version

- 2 kurze Töne vor dem Einkuppeln und ein kurzer Ton nach dem Auskuppeln signalisieren normale Betätigung.
- Batteriewarnstufe 1: 8 kurze Töne vor dem Einkuppeln. Batterien sind bald leer. Batterien im Vorhangschloss wechseln.
- Batteriewarnstufe 2: 30 Sekunden lang 8 kurze Töne mit jeweils einer Sekunde Pause. Signalisiert Notbatteriewarnung: Batterien sind extrem entladen. Sofort die Batterien im Vorhangschloss wechseln!
- 8 kurze Töne nach dem Auskuppeln signalisiert, dass die Transponderbatterie leer ist. Transponderbatterie wechseln lassen

(Passiv) SC-Version

- 2 kurze Töne + LED blinkt 2x kurz blau vor dem Einkuppeln und ein kurzer Ton nach dem Auskuppeln: signalisiert normale Betätigung.
- Batteriewarnstufe 1: 8 kurze Töne + LED blinkt 8x kurz rot vor dem Einkuppeln. Batterien sind bald leer. Batterien im Vorhangschloss wechseln.
- Batteriewarnstufe 2: 30 Sekunden lang 8 kurze Töne + LED blinkt jeweils 2x kurz rot mit jeweils einer Sekunde Pause. Signalisiert

Notbatteriewarnung: Batterien sind extrem entladen. Sofort die Batterien im Vorhangschloss wechseln!

- 8 kurze Töne nach dem Auskuppeln signalisieren, dass die Transponderbatterie leer ist. Transponderbatterie wechseln lassen.

Nach erstmaligem Auftreten der Batteriewarnstufe 2 können noch

- Aktiv-Vorhangschloss: ca. 50 Öffnungen durchgeführt werden.
- (Passiv) SC-Vorhangschloss: ca. 200 Öffnungen durchgeführt werden.

Nach Erreichen dieser Öffnungsanzahl bzw. nach ca. 4 Wochen (Aktiv) / ca. 2 Wochen (Passiv/SC) wechselt das Vorhangschloss automatisch in den

- G1: Notbatterielagermodus
- G2: Freezemode

Ab dieser Warnstufe hat nur noch der Schließenlagenadministrator die Möglichkeit, Zutritt zu erlangen. Nutzer-Transponder werden nicht mehr angenommen (näheres hierzu im Schließzylinder Handbuch unter "Batteriewarnungen").

## 7 Batteriewechsel Aktiv-Version

1. Den Batterie-/Montageschlüssel am Knauf so ansetzen, dass die beiden Nasen in die Öffnungen der Rastscheibe eingreifen. (Bei Bedarf Knauf drehen, bis beide Nasen des Schlüssels in den Knauf einhaken.) Achtung: Damit der Batterie-/Monta-

- geschlüssel in die Rastscheibe eingreifen kann, muss dieser plan an der Innenstirnfläche des Griffmuldenrings anliegen.
2. Knauf festhalten und Batterie-/Montageschlüssel vorsichtig ca. um  $30^\circ$  im Uhrzeigersinn drehen (bis Sie ein Knacken vernehmen).
  3. Batterie-/Montageschlüssel vom Knauf entfernen.
  4. Griffmuldenring nach hinten Richtung Vorhangschloss schieben, so dass er sich vom Knauf löst.
  5. Griffmuldenring festhalten, Knauf ca.  $10^\circ$  gegen den Uhrzeigersinn drehen und abziehen.
  6. Beide Batterien vorsichtig aus der Halterung ziehen.
  7. Die neuen Batterien mit den Pluspolen zueinander gleichzeitig in die Halterung schieben (Batterien bitte zügig wechseln). Die neuen Batterien nur mit sauberen und fettfreien Handschuhen berühren.
  8. Knauf wieder aufstecken (entsprechend der dreieckigen Markierungen, siehe Skizze) und im Uhrzeigersinn drehend (ca.  $10^\circ$ ) befestigen.
  9. Griffmuldenring wieder auf den Knauf schieben, so dass Knauf und Ring bündig abschließen.
  10. Den Batterie-/Montageschlüssel am Knauf so ansetzen, dass die beiden Nasen in die Öffnungen der Rastscheibe eingreifen. (Bei Bedarf Knauf drehen bis beide Nasen des Schlüssels in den Knauf einhaken.)
  11. Knauf durch eine Drehung um ca.  $30^\circ$  gegen den Uhrzeigersinn wieder verschließen (bis Sie ein Knacken vernehmen).

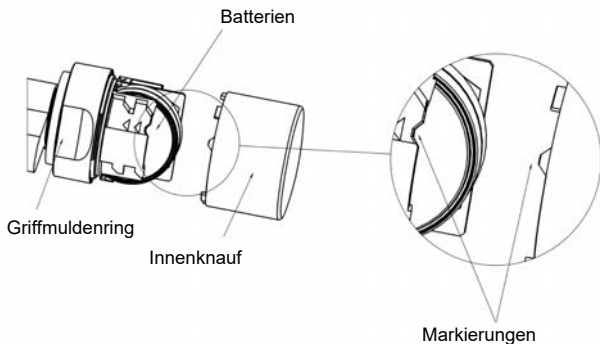

## 8 Batteriewechsel (Passiv) SC- Version

1. Den Batterie-/Montageschlüssel am Knauf so ansetzen, dass die beiden Nasen in die Öffnungen der Rastscheibe eingreifen. (Bei Bedarf Knauf drehen, bis beide Nasen des Schlüssels in den Knauf einhaken.) Achtung: Damit der Batterie-/Montageschlüssel in die Rastscheibe eingreifen kann, muss dieser plan an der Innenstirnfläche des Griffmuldenrings anliegen.
2. Knauf festhalten und Batterie-/Montageschlüssel vorsichtig ca. um 30° im Uhrzeigersinn drehen (bis Sie ein Knacken vernehmen).
3. Batterie-/Montageschlüssel vom Knauf entfernen.
4. Griffmuldenring nach hinten Richtung Vorhangschloss schieben, so dass er sich vom Knauf löst.

5. Griffmuldenring festhalten, und Knauf ca.  $10^\circ$  gegen den Uhrzeigersinn drehen und abziehen.
6. Vorsichtig die Batteriehalterung zusammendrücken (dort, wo die drei kleinen Pfeile zu erkennen sind), damit sich die Antennenhalterung entrastet.
7. Die Antennenhalterung vorsichtig wegklappen (Siehe Abbildung), diese aber nicht mechanisch belasten.
8. Optional: Falls eine Netzwerkplatine verbaut wurde, diese vorsichtig aus der Halterung ziehen.
9. Die obere Batterie aus der Halterung ziehen.
10. Um die zweite Batterie entfernen zu können, den Knauf um  $180^\circ$  drehen. Die Batterie fällt dann automatisch aus der Halterung.
11. Die neuen Batterien mit den Pluspolen zueinander gleichzeitig in die Halterung schieben (Batterien bitte zügig wechseln). Die neuen Batterien nur mit sauberen und fettfreien Handschuhen berühren.
12. Die Antennenhalterung wieder verrasten. Hierbei darauf achten, dass beide Seiten fest eingerastet sind.
13. Knaufkappe wieder aufstecken (entsprechend den drei dreieckigen Markierungen, siehe Skizze) und im Uhrzeigersinn drehend (ca.  $10^\circ$ ) befestigen (siehe Abbildung).
14. Griffmuldenring wieder auf den Knauf schieben, so dass Knauf und Ring bündig abschließen.

15. Den Batterie-/Montageschlüssel am Knauf so ansetzen, dass die beiden Nasen in die Öffnungen der Rastscheibe eingreifen (bei Bedarf Knauf drehen bis beide Nasen des Schlüssels in den Knauf einhaken).
16. Knauf durch eine Drehung um ca. 30° gegen den Uhrzeigersinn wieder verschließen (bis Sie ein Knacken vernehmen).

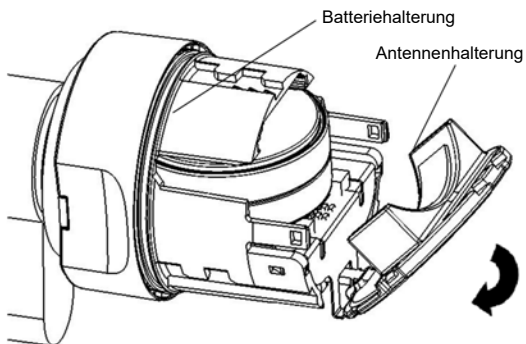



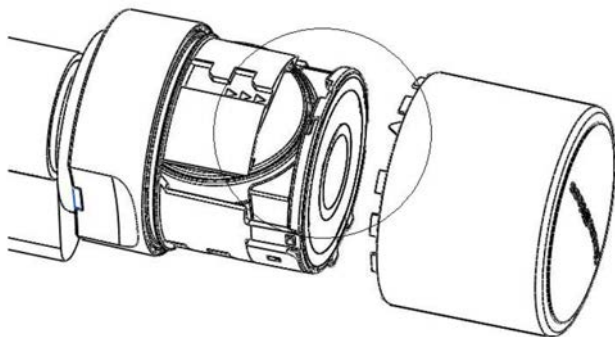

## 9 Technische Daten

<b>Vorhangschloss mit 8 mm Bügeldurchmesser</b>	
Abmessungen Schloss (BxHxT)	51 x 70 x 25 mm <i>(ohne Zylinderknauf; ohne Bügel)</i>
Bügelinnenhöhe	25 mm oder 60 mm (jeweils Manuellverriegelnd oder Selbstverriegelnd)
Schutzklasse Schloss	Klasse 3 nach EN12320
<b>Vorhangschloss mit 11 mm Bügeldurchmesser</b>	
Abmessungen Schloss (BxHxT)	60 x 72,5 x 25 mm <i>(ohne Zylinderknauf; ohne Bügel)</i>
Bügelinnenhöhe	Manuellverriegelnd: 35 mm Selbstverriegelnd: 50 mm
Schutzklasse Schloss	Klasse 4 nach EN12320
<b>Technische Daten zur Schließung</b>	

Batterietyp	2x CR2450 3V Lithium ( <i>Murata, VARTA, Panasonic</i> )
Batterielebensdauer 3060 und MobileKey	Aktiv: Bis zu 10 Jahre Standby / 300000 Betätigungen Passiv: Bis zu 6 Jahre Standby / 60000 Betätigungen
Batterielebensdauer SmartIntego	Wireless Online (WO): Bis zu 5 Jahre Standby / 80000 Betätigungen SmartIntego Virtual Card Network (SVCN): Bis zu 6 Jahre Standby / 50000 Betätigungen
Schutzart	IP66
Temperaturbereich	Betrieb: -25°C bis +65°C Lagerung: -35°C bis +50°C
Speicherbare Zutritte (.ZK für System 3060 bzw. MobileKey)	<ul style="list-style-type: none"> <li>■ System 3060 bzw. MobileKey: Bis zu 3.000</li> <li>■ SmartIntego: Bis zu 1.000 (WO: 250)</li> </ul>
Zeitzonengruppen (.ZK)	100+1 (G2)
Anzahl der Medien, die pro Vorhangschloss verwaltet werden können	Transponder: bis zu 64.000 (G2) SmartCards (G2): bis zu 32.000 (in Abhängigkeit der Konfiguration / Template)
Netzwerkfähigkeit	Direkt vernetzbar mit integriertem LockNode, LockNode nachrüstbar
Sonstiges	Version mit Zutrittskontrolle, Zeitzonesteuerung und Protokollierung

Dauer/offen Modi	Zeitgesteuerter Flip-Flop-Modus (Zeitmenschaltung) möglich: zeitgesteuert automatisches bzw. zeitgesteuert manuelles (in Zusammenspiel mit Transponder) ein- und auskuppeln. Einkuppelphase kann optional mit einem Transponder unterbrochen werden.
------------------	--

Funkemissionen		
SRD (ausstattungsabhängig)	24,50 kHz - 25,06 kHz	-20 dB $\mu$ A/m (10 m Entfernung)
RFID (ausstattungsabhängig)	13,564 MHz - 13,564 MHz	-19,57 dB $\mu$ A/m (10 m Entfernung)
SRD (WaveNet) (ausstattungsabhängig)	868,000 MHz - 868,600 MHz	<25 mW ERP

Es liegen keine geografischen Beschränkungen innerhalb der EU vor.

## 10 Konformitätserklärung

Hiermit erklärt die SimonsVoss Technologies GmbH, dass der Artikel Z4.PL.\*, SI.Z4.PL.\*, MK.Z4.PL.\* folgenden Richtlinien entspricht:

- 2014/53/EU "Funkanlagen"
- 2014/30/EU "EMV"
- 2012/19/EU "WEEE"
- 2011/65/EU "RoHS"
- sowie der Verordnung (EG) 1907/2006 "REACH"

Der vollständige Text der EU-Konformitätserklärung ist unter der folgenden Internetadresse verfügbar:

<https://www.simons-voss.com/de/zertifikate.html>



## 11 Hilfe und weitere Informationen

Infomaterial/  
Dokumente

<https://www.simons-voss.com/de/dokumente.html>

<https://www.smartintego.com/de/home/infocenter/dokumentation>

Konformitäts-  
erklärungen  
und Zertifika-  
te

<https://www.simons-voss.com/de/zertifikate.html>

Informationen  
zur Entsor-  
gung

- Entsorgen Sie das Gerät (Z4.PL.\*, SI.Z4.PL.\*, MK.Z4.PL.\*) nicht mit dem Hausmüll, sondern gemäß der europäischen Richtlinie 2012/19/EU bei einer kommunalen Sammelstelle für Elektro-Sonderabfälle.
- Recyceln Sie defekte oder verbrauchte Batterien gemäß der europäischen Richtlinie 2006/66/EG.
- Beachten Sie örtliche Bestimmungen zur getrennten Entsorgung von Batterien.
- Führen Sie die Verpackung einer umweltgerechten Wiederverwertung zu.



Hotline

+49 (0) 89 / 99 228 333

E-Mail

*[support-simonsvoss@allegion.com](mailto:support-simonsvoss@allegion.com)*

*[si-support-simonsvoss@allegion.com](mailto:si-support-simonsvoss@allegion.com)*

FAQ

*<https://faq.simons-voss.com/otrs/public.pl>*

SimonsVoss Technologies GmbH, Feringastr. 4,  
D-85774 Unterfoehring, Deutschland

## Contents

1	General information.....	23
1.1	Intended use.....	23
2	General safety instructions.....	23
3	Product specific safety notices.....	28
4	Operating the SL version.....	28
5	Operating the ML version.....	29
6	Audible signals.....	29
7	Battery warnings for active version.....	31
8	Battery replacement (Passive) SC version.....	33
9	Technical specifications.....	36
10	EU/UK Declaration of conformity.....	38
11	Help and other information.....	39

# 1 General information

## IMPORTANT

### Malfunction of the padlock

The padlock can be disturbed by radio fields.

1. Install (active) padlocks at least 0.5 m apart!
2. Install (active) padlocks at least 1.5 m away from (active) SmartRelays and activation units!

- Do not hit the thumb-turn during assembly.
- The thumb-turn is locked into place with a bayonet mount.
- The padlock is supplied ready for installation.
- Programme padlocks before installation!



## NOTE

The batteries are already installed in the delivery condition.

## 1.1 Intended use

The digital padlock is used to lock doors or other entrances or access points. The padlock may only be used for this specific purpose.

# 2 General safety instructions

Signal words  
(ANSI  
Z535.6)

DANGER: Death or serious injury (likely), WARNING: Death or serious injury (possible, but unlikely), CAUTION: Minor injury, IMPORTANT: Property damage or malfunction, NOTE: Low or no damage

**WARNING****Blocked access**

Access through a door may stay blocked due to incorrectly fitted and/or incorrectly programmed components. SimonsVoss Technologies GmbH is not liable for the consequences of blocked access such as access to injured or endangered persons, material damage or other damage!

**Blocked access through manipulation of the product**

If you change the product on your own, malfunctions can occur and access through a door can be blocked.

- Modify the product only when needed and only in the manner described in the documentation.

**Do not swallow battery. Danger of burns from hazardous substances**

This product contains lithium button cell batteries. Swallowing the button cell battery, in can result in severe internal burns leading to death in as little as two hours.

1. Keep new and used batteries away from children.
2. If the battery compartment does not close securely, cease using the product and keep it away from children.
3. If you think batteries have been swallowed or are in any part of the body, seek medical attention immediately.

**Risk of explosion due to incorrect battery type**

Inserting the wrong type of battery can cause an explosion.

- Only use the batteries specified in the technical data.



**CAUTION****Fire hazard posed by batteries**

The batteries used may pose a fire or burn hazard if handled incorrectly.

1. Do not try to charge, open, heat or burn the batteries.
2. Do not short-circuit the batteries.

**IMPORTANT****Damage resulting from electrostatic discharge (ESD)**

This product contains electronic components that may be damaged by electrostatic discharges.

1. Use ESD-compliant working materials (e.g. Grounding strap).
2. Ground yourself before carrying out any work that could bring you into contact with the electronics. For this purpose, touch earthed metallic surfaces (e.g. door frames, water pipes or heating valves).

**Damage resulting from liquids**

This product contains electronic components that may be damaged by liquids of any kind.

- Keep liquids away from the electronics.

**Damage resulting from aggressive cleaning agents**

The surface of this product may be damaged as a result of the use of unsuitable cleaning agents.

- Only use cleaning agents that are suitable for plastic or metal surfaces.

### Damage as a result of mechanical impact

This product contains electronic components that may be damaged by mechanical impacts of any kind.

1. Avoid touching the electronics.
2. Avoid other mechanical influences on the electronics.

### Damage due to polarity reversal

This product contains electronic components that may be damaged by reverse polarity of the power source.

- Do not reverse the polarity of the voltage source (batteries or mains adapters).

### Operational malfunction due to radio interference

This product may be affected by electromagnetic or magnetic interference.

- Do not mount or place the product directly next to devices that could cause electromagnetic or magnetic interference (switching power supplies!).

### Communication interference due to metallic surfaces

This product communicates wirelessly. Metallic surfaces can greatly reduce the range of the product.

- Do not mount or place the product on or near metallic surfaces.



#### NOTE

#### Intended use

SimonsVoss-products are designed exclusively for opening and closing doors and similar objects.

- Do not use SimonsVoss products for any other purposes.

### Malfunctions due to poor contact or different discharge

Contact surfaces that are too small/contaminated or different discharged batteries can lead to malfunctions.

1. Only use batteries that are approved by SimonsVoss.
2. Do not touch the contacts of the new batteries with your hands.
3. Use clean and grease-free gloves.
4. Always replace all batteries at the same time.

### Different times for G2 locks

The internal time unit of the G2 locks has a technical tolerance of up to  $\pm 15$  minutes per year.

### Qualifications required

The installation and commissioning requires specialized knowledge.

■ Only trained personnel may install and commission the product.

Modifications or further technical developments cannot be excluded and may be implemented without notice.

The German language version is the original instruction manual. Other languages (drafting in the contract language) are translations of the original instructions.

Read and follow all installation, installation, and commissioning instructions. Pass these instructions and any maintenance instructions to the user.

---

## 3 Product specific safety notices

### IMPORTANT

#### Damage caused by moisture in outdoor use

Moisture can damage the electronics.

1. If you want to use the locking cylinder for outdoor applications or in high humidity (bathrooms or washrooms), use the WP version.
2. Carefully insert the locking cylinder to avoid damaging the O-rings.

### NOTE



#### Length of locking system password

For security reasons, the locking system password must consist of at least 8 characters. The code length for digital closing cylinders (*and for System 3060/3061 and MobileKey*) corresponds to  $2^{168}$  Bit.

Battery changes may only be carried out by trained personnel and only with the intended battery key (Z4.SCHLUESSEL)!

#### Programming with obsolete LSM version

New components can only be programmed with the current version of LSM.

## 4 Operating the SL version

Opening

- Active: Activate the transponder within the thumb-turn's communication range or
- (Passive) SC: Hold the smart card or smart tag in front of the reader thumb-turn.

- Locking
- You can open the padlock by turning the thumb-turn about 30° in a clockwise direction until it will go no further and the shackle opens.
  - Close shackle; the shackle always locks into place automatically.
  - Always check that it has locked properly.

## 5 Operating the ML version

- Opening
- Active: Activate the transponder within the thumb-turn's communication range or
  - (Passive) SC: Hold the smart card or smart tag in front of the reader thumb-turn.
  - You can open the padlock by turning the thumb-turn about 30° in a clockwise direction until it will go no further and the shackle opens.
- Locking
- Close shackle.
  - Active: Activate the transponder within the thumb-turn's communication range or
  - (Passive) SC: Hold the smart card in front of the reader thumb-turn.
  - You can open the padlock by turning the thumb-turn about 30° in an anti-clockwise direction until it will go no further.
  - Always check that it has locked properly.

## 6 Audible signals

- Active version
- 2 short audible signals before engaging and a short signal after disengaging indicate normal operation.

(Passive) SC  
version

- Battery Warning Level 1: 8 short audible signals before engaging. Batteries will soon be empty. Replace batteries in the padlock.
- Battery Warning Level 2: 8 short audible signals for 30 seconds with a one-second break between each signal. Indicates emergency battery warning: Batteries are almost completely empty. Replace batteries in the padlock immediately.
- 8 short audible signals after disengaging indicate that the transponder battery is empty. Have transponder battery replaced
- 2 short audible signals + LED flashes blue twice briefly before engaging and a short audible signal after disengaging: indicates normal activation.
- Battery Warning Level 1: 8 short audible signals + LED flashing red briefly 8x before engaging. Batteries will soon be empty. Replace batteries in the padlock.
- Battery Warning Level 2: 8 short audible signals for 30 seconds + LED flashes red briefly twice with a one-second break between each signal. Indicates emergency battery warning: Batteries are almost completely empty. Replace batteries in the padlock immediately.
- 8 short audible signals after disengaging indicate that the transponder battery is empty. Have transponder battery replaced.

After Battery Warning Level 2 is emitted for the first time, it is still possible

- Active padlock: about 50 opening transactions are carried out.
- (Passive) padlock: about 200 opening transactions are carried out.

After reaching this number of opening transactions or after about 4 weeks (active) / about 2 weeks (passive/SC), the padlock automatically switches to

- G1: emergency battery storage mode
- G2: freeze mode

Once this warning level is reached, only the locking system administrator is able to gain access. User transponders are no longer accepted (consult 'Battery warnings' in the locking cylinder manual for more detailed information).

## 7 Battery warnings for active version

1. Place the installation/battery key on the knob in such a way that its two teeth lock into the openings in the locking disc; If necessary, turn the knob until both teeth engage into the knob. Important: the battery/installation key must be placed flat on the inside front surface of the recessed grip ring to ensure that the installation tool can engage into the locking disc.
2. Hold the knob firmly and carefully turn the battery/installation key about 30° in a clockwise direction (until you hear a click).
3. Remove battery/installation key from the knob.

4. Push recessed grip ring backwards towards the padlock, so that it comes away from the thumb-turn.
5. Hold recessed grip ring, turn knob about  $10^{\circ}$  in an anti-clockwise direction and remove.
6. Carefully remove both batteries from the holder.
7. Insert the new batteries into the holder at the same time with the positive poles next to each other; change the batteries as quickly as possible. Use clean gloves free of fat or grease to handle new batteries.
8. Replace the knob (align the triangle marks as in the diagram) and turn about  $10^{\circ}$  in a clockwise direction.
9. Push recessed grip ring back onto the knob, so that the knob and ring close together in a flush fit.
10. Place the installation/battery key on the knob in such a way that its two teeth lock into the openings in the locking disc; If necessary, turn the knob until both teeth engage into the knob.
11. Lock the knob into place again by turning it about  $30^{\circ}$  in an anti-clockwise direction (until you hear a click).



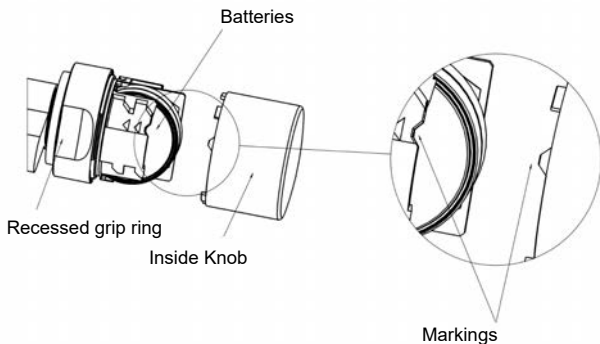

## 8 Battery replacement (Passive) SC version

1. Place the installation/battery key on the knob in such a way that its two teeth lock into the openings in the locking disc; If necessary, turn the knob until both teeth engage into the knob. Important: the battery/installation key must be placed flat on the inside front surface of the recessed grip ring to ensure that the installation tool can engage into the locking disc.
2. Hold the knob firmly and carefully turn the battery/installation key about 30° in a clockwise direction (until you hear a click).
3. Remove battery/installation key from the knob.
4. Push recessed grip ring backwards towards the padlock, so that it comes away from the thumb-turn.

5. Hold recessed grip ring firmly and turn knob about  $10^{\circ}$  in an anti-clockwise direction and remove.
6. Carefully press the battery holder together where you see three small arrows, so that the antenna bracket disengages.
7. Carefully fold the antenna bracket out (see diagram); do not apply any mechanical load to it.
8. Optional: If a network card has been fitted, carefully remove it from the holder.
9. Remove the top battery from the holder.
10. Turn the knob  $180^{\circ}$ , so that you can remove the second battery. The battery will then automatically drop from the holder.
11. Insert the new batteries into the holder at the same time with the positive poles next to each other; change the batteries as quickly as possible. Use clean gloves free of fat or grease to handle new batteries.
12. Carefully lock the antenna bracket back into place. In doing so, ensure that both sides lock firmly into place.
13. Replace the thumb-turn (align the three triangle marks as in the diagram) and turn about  $10^{\circ}$  in a clockwise direction (see diagram).
14. Push recessed grip ring back onto the knob, so that the knob and ring close together in a flush fit.
15. Place the battery/installation key on the knob in such a way that its two teeth lock into the openings in the locking disc; if necessary, turn the knob until both teeth engage into the knob.

16. Lock the knob into place again by turning it about 30° in an anti-clockwise direction (until you hear a click).

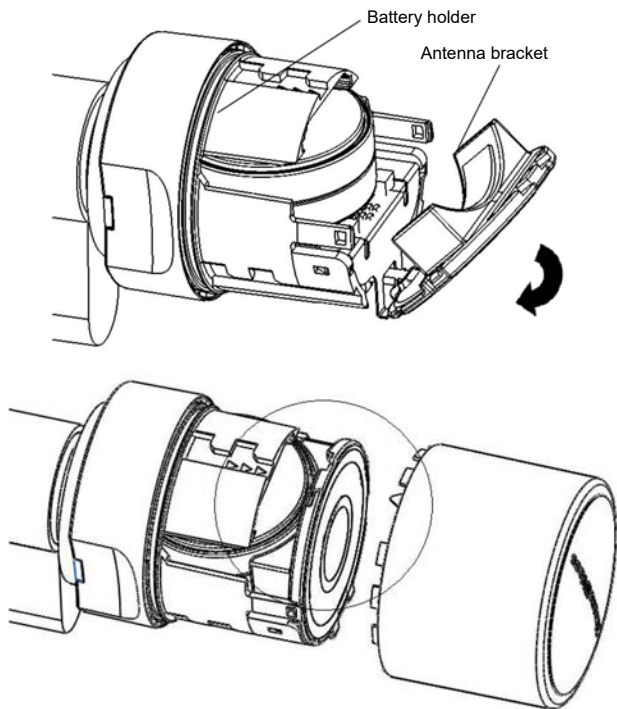

## 9 Technical specifications

<b>Padlock with shackle 8 mm in diameter</b>	
Locking device dimensions (W x H x D)	51 x 70 x 25 mm ( <i>without cylinder knob or shackle</i> )
Inside height of shackle	25 mm or 60 mm (manual locking or self-locking respectively)
Locking device protection class	Class 3 as per EN 12320

<b>Padlock with shackle 11 mm in diameter</b>	
Locking device dimensions (W x H x D)	60 x 72.5 x 25 mm ( <i>without cylinder knob or shackle</i> )
Inside height of shackle	Manual locking: 35 mm Self-locking: 50 mm
Locking device protection class	Class 4 as per EN 12320

<b>Technical specifications for the locking device</b>	
Battery type	2x CR2450 3V lithium ( <i>Murata, VARTA, Panasonic</i> )
Battery life 3060 and MobileKey	Active: Up to 10 years standby or 300,000 activations Passive: Up to 6 years standby or 60,000 activations
Battery life SmartIntego	Wireless Online (WO): Up to 5 years standby or 80,000 activations SmartIntego Virtual Card Network (SVCN): Up to 6 years standby or 50,000 activations

Protection rating	IP66
Temperature range	Operational: -25°C to +65°C Storage: -35°C to +50°C
Loggable access events (.ZK in System 3060 resp. MobileKey)	Up to 3,000 <ul style="list-style-type: none"> <li>■ System 3060 resp. MobileKey: Up to 3.000</li> <li>■ SmartIntego: Up to 1.000 (WO: 250)</li> </ul>
Time zone groups (.ZK)	100+1 (G2)
Number of media which can be managed per padlock	Transponders: up to 64,000 (G2) Smart cards (G2): up to 32,000 (depending on the configuration / template selected)
Networking capability	Directly network-ready with integrated Lock- Node; LockNode can be retrofit
Other information	Version with access control, time zone con- trol and event logging
Permanent/open modes	Time-controlled flip-flop mode (time change-over) possible: time-controlled auto- matic or time-controlled manual engage and disengage (using transponder). A transpon- der can be optionally used to interrupt the engage procedure

Radio emissions		
SRD (depending on equipment)	24.50 kHz - 25.06 kHz	-20 dB $\mu$ A/m (10 m distance)
RFID (depending on equipment)	13.564 MHz - 13.564 MHz	-19.57 dB $\mu$ A/m (10 m distance)

SRD (WaveNet) (depending on equipment)	868.000 MHz - 868.600 MHz	<25 mW ERP
--	------------------------------	------------

There are no geographical restrictions within the EU.

## 10 EU/UK Declaration of conformity

The company SimonsVoss Technologies GmbH hereby declares that article Z4.PL.\*, SI.Z4.PL.\*, MK.Z4.PL.\* complies with the following guidelines:

- 2014/53/EU "Radio equipment"  
as well as the corresponding UK statutory 2017 No. 1206 "Radio equipment"
- 2014/30/EU "EMC"  
as well as the corresponding UK statutory 2016 No. 1091 "EMC"
- 2012/19/EU "WEEE"  
as well as the corresponding UK statutory 2013/3113 "WEEE"
- 2011/65/EU "RoHS"  
as well as the corresponding UK statutory 2012 No. 3032 "RoHS"
- and regulation (EG) 1907/2006 "EU REACH"  
as well as the corresponding "UK REACH"

The full text of the EU/UK Declaration of conformity is available at the following internet address:

<https://www.simons-voss.com/en/certificates.html>



## 11 Help and other information

Information material/documents

<https://www.simons-voss.com/en/documents.html>  
<https://www.smartintego.com/int/home/infocenter/documentation>

Declarations of conformity

<https://www.simons-voss.com/en/certificates.html>

Information on disposal

- Do not dispose the device (Z4.PL.\*, SI.Z4.PL.\*, MK.Z4.PL.\*) in the household waste. Dispose of it at a collection point for electronic waste as per European Directive 2012/19/EU.
- Recycle defective or used batteries in line with European Directive 2006/66/EC.
- Observe local regulations on separate disposal of batteries.
- Take the packaging to an environmentally responsible recycling point.



Hotline

+49 (0) 89 / 99 228 333

Email

[support-simonsvoss@allegion.com](mailto:support-simonsvoss@allegion.com)  
[si-support-simonsvoss@allegion.com](mailto:si-support-simonsvoss@allegion.com)

FAQs

<https://faq.simons-voss.com/otrs/public.pl>

SimonsVoss Technologies GmbH, Feringastr. 4,  
D-85774 Unterfoehring, Germany

## Table des matières

1	Généralités.....	41
1.1	Utilisation prévue.....	41
2	Consignes de sécurité générales .....	42
3	Consignes de sécurité propres au produit .....	46
4	Manipulation version SL .....	47
5	Manipulation version SL .....	48
6	Bips .....	48
7	Changement des piles version active.....	50
8	Remplacement des piles version SC (passive) .....	52
9	Données techniques .....	55
10	Déclaration de conformité .....	57
11	Aide et autres informations .....	58



# 1 Généralités

## ATTENTION

### Dysfonctionnement du cadenas

Le cadenas peut être soumis à des perturbations causées par des champs radio.

1. Montez les cadenas (actifs) à au moins 0,5 m les uns des autres !
2. Montez les cadenas (actifs) à au moins 1,5 m des SmartRelais (actifs) et unités de mise en alerte !

- Lors du montage, ne heurtez en aucun cas la poignée.
- La poignée est fermée par un verrouillage à baïonnette.
- À la livraison, le cadenas est prêt au montage.
- Programmez-le avant de le monter !



## REMARQUE

À la livraison, les piles se trouvent déjà à l'intérieur.

### 1.1 Utilisation prévue

Le cadenas numérique sert à verrouiller des portes ou autres types d'accès. Le cadenas doit uniquement être utilisé conformément à sa destination.

## 2 Consignes de sécurité générales

Mots indicateurs (ANSI Z535.6)

DANGER: Mort ou blessure grave (probable), AVERTISSEMENT: Mort ou blessure grave (possible, mais improbable), ATTENTION: Blessure légère, ATTENTION: Dommages matériels ou dysfonctionnements, REMARQUE: Peu ou pas de dommage



### AVERTISSEMENT

#### Accès bloqué

Toute erreur de montage et/ou de programmation d'un composant peut bloquer l'accès par une porte. La société SimonsVoss Technologies GmbH décline toute responsabilité quant aux conséquences d'un accès bloqué, par exemple, accès pour les personnes blessées ou en danger, dommages matériels ou autres dommages !

#### Accès bloqué par la manipulation du produit

Si vous modifiez vous-même le produit, des dysfonctionnements peuvent se produire et l'accès peut être bloqué par une porte.

- Ne changer le produit que lorsque cela est nécessaire et de la manière décrite dans la documentation.

**Ne pas saisir la pile. Risque de brûlures dues à des substances dangereuses**

Ce produit contient des piles au lithium. En cas d'ingestion de la pile, de graves brûlures internes peuvent se produire sous deux heures et entraîner la mort.

1. Conservez les piles neuves et usagées hors de portée des enfants.
2. Si le compartiment à piles ne ferme pas correctement, cessez d'utiliser le produit et conservez-le hors de portée des enfants.
3. En cas de suspicion d'ingestion des piles ou si celles-ci se trouvent dans une partie quelconque de votre corps, consultez immédiatement un médecin.

**Risque d'explosion dû à un type de batterie incorrect**

L'insertion d'un mauvais type de batterie peut provoquer une explosion.

- Utilisez uniquement les piles indiquées dans les données techniques.

**ATTENTION****Risque d'incendie dû aux piles**

En cas de manipulation impropre, les piles insérées peuvent provoquer un incendie ou des brûlures.

1. Ne jamais essayer de recharger les piles, de les ouvrir, de les chauffer ou de les brûler.
2. Ne pas court-circuiter les piles.

## ATTENTION

### Endommagement lié à une décharge électrostatique (DES)

Ce produit contient des composants électroniques susceptibles d'être endommagés par des décharges électrostatiques.

1. Utilisez du matériel de travail adapté à la DES (par ex. un bracelet de mise à la terre).
2. Reliez-vous à la terre avant de commencer les travaux pendant lesquels vous pouvez être en contact avec le système électronique. Saisissez pour cela des surfaces métalliques mises à la terre (par ex. huisseries de porte, conduites d'eau ou vannes de chauffage).

### Endommagement lié à des liquides

Ce produit contient des composants électroniques susceptibles d'être endommagés par tout type de liquide.

- Tenez les liquides à l'écart du système électronique.

### Endommagement lié à des nettoyants agressifs

La surface de ce produit peut être endommagée par des nettoyants inappropriés.

- Utilisez exclusivement des nettoyants adaptés aux surfaces plastiques ou métalliques.

### Endommagement lié à une action mécanique

Ce produit contient des composants électroniques susceptibles d'être endommagés par une action mécanique quelconque.

1. Évitez de toucher le système électronique.
2. Évitez toute autre action mécanique sur le système électronique.

### Endommagement lié à une inversion de polarité

Ce produit contient des composants électroniques susceptibles d'être endommagés par une inversion de polarité de la source de tension.

- N'inversez pas la polarité de la source de tension (piles ou blocs d'alimentation).

### Défaillance du fonctionnement liée à une perturbation radioélectrique

Dans certaines circonstances, ce produit peut subir l'influence de perturbations électromagnétiques ou magnétiques.

- ❑ Ne montez pas et ne placez pas le produit à proximité immédiate d'appareils pouvant générer des perturbations électromagnétiques ou magnétiques (alimentations à découpage !).

### Défaillance de la communication liée à des surfaces métalliques

Ce produit communique sans fil. Les surfaces métalliques peuvent réduire considérablement le rayon d'action du produit.

- ❑ Ne montez pas et ne placez pas le produit sur ou à proximité de surfaces métalliques.



#### REMARQUE

##### Utilisation conforme aux dispositions

Les produits SimonsVoss sont exclusivement destinés à l'ouverture et la fermeture de portes et d'objets similaires.

- ❑ N'utilisez pas les produits SimonsVoss à d'autres fins.

### Horaires différents pour les fermetures G2

L'unité de temps interne des fermetures G2 présente une tolérance technique pouvant atteindre  $\pm 15$  minutes par an.

### Qualifications requises

L'installation et la mise en service nécessitent des connaissances spécialisées.

- ❑ Seul le personnel qualifié peut installer et mettre en service le produit.

### Dysfonctionnements dus à un mauvais contact ou à une décharge différente

Des surfaces de contact trop petites/contaminées ou différentes batteries déchargées peuvent entraîner des dysfonctionnements.

1. Utilisez uniquement des piles autorisées par la société SimonsVoss.
2. Ne touchez pas les contacts des piles neuves avec les mains.
3. Utilisez des gants propres et exempts de graisse.
4. Remplacez toujours toutes les piles à la fois.

Les modifications et nouveaux développements techniques ne peuvent pas être exclus et peuvent être mis en œuvre sans préavis.

La version allemande est le manuel d'instruction original. Les autres langues (rédaction dans la langue du contrat) sont des traductions des instructions originales.

Lisez et suivez toutes les instructions d'installation, d'installation et de mise en service. Transmettez ces instructions et toutes les instructions de maintenance à l'utilisateur.

---

## 3 Consignes de sécurité propres au produit

### ATTENTION

#### Endommagement lié à l'humidité en extérieur

L'humidité peut endommager le système électronique.

1. Si vous voulez utiliser le cylindre de fermeture en extérieur ou dans une pièce où le taux d'humidité de l'air est élevé (salles de bains ou toilettes), utilisez le modèle WP.
  2. Insérez le cylindre de fermeture avec prudence afin d'éviter d'endommager les joints toriques.
-

**REMARQUE****Longueur du mot de passe du système de fermeture**

Pour des raisons de sécurité, le mot de passe du système de fermeture doit comporter au moins 8 caractères. Dans le cas de cylindres de fermeture numériques (*aussi bien avec le système 3060/3061 que MobileKey*), la longueur du code est de  $2^{168}$  bits.

Le remplacement des piles ne doit être pris en charge que par du personnel spécialisé et qualifié, au moyen de la clé de remplacement des piles, prévue à cet effet (Z4.SCHLUESSEL) !

**Programmation avec une ancienne version du logiciel LSM**

Les nouveaux composants peuvent uniquement être programmés avec la version actuelle du logiciel LSM.

## 4 Manipulation version SL

**Ouverture**

- Actif : actionner le transpondeur à portée de communication du bouton ou
- SC (passif) : Tenir la SmartCard ou le SmartTag devant le bouton de lecture.
- Tourner le bouton en butée à env.  $30^\circ$  dans le sens des aiguilles d'une montre (jusqu'à ce qu'une résistance soit perceptible) pour ouvrir l'étrier.

**Fermeture**

- Fermer l'anse, cette dernière se verrouille automatiquement.
- Toujours vérifier que la fermeture a été effectuée correctement.

## 5 Manipulation version SL

### Ouverture

- Actif : actionner le transpondeur à portée de communication du bouton ou
- SC (passif) : Tenir la SmartCard ou le SmartTag devant le bouton de lecture.
- Tourner le bouton en butée à env. 30° dans le sens des aiguilles d'une montre (jusqu'à ce qu'une résistance soit perceptible) pour ouvrir l'étrier.

### Fermeture

- fermer l'anneau.
- Actif : actionner le transpondeur à portée de communication du bouton ou
- SC (passif) : tenir la SmartCard devant le bouton de lecture.
- Tourner le bouton en butée à env. 30° dans le sens inverse des aiguilles d'une montre (jusqu'à ce qu'une résistance soit perceptible).
- Toujours vérifier que la fermeture a été effectuée correctement.

## 6 Bips

### Version active

- 2 bips courts avant le couplage et 1 bip court après le découplage : actionnement normal.
- Niveau d'alerte des piles 1 : 8 signaux sonores courts avant le couplage. Piles bientôt entièrement déchargées. Changer les piles du cadenas.



Version SC  
(passive)

- Niveau d'alerte des piles 2 : huit signaux sonores émis durant 30 secondes avec une seconde de pause. Alerte de la pile de secours : piles extrêmement déchargées. Remplacer immédiatement les piles du cadenas !
  - 8 signaux sonores après le découplage signifient que la pile du transpondeur est déchargée. Remplacer la pile du transpondeur
  - 2 signaux sonores courts et diode DEL clignote 2x en bleu avant le couplage et 1 signal sonore court après le découplage : actionnement normal.
  - Niveau d'alerte des piles 1 : 8 signaux sonores courts + la diode DEL clignote 8x brièvement rouge avant le couplage. Piles bientôt entièrement déchargées. Changer les piles du cadenas.
  - Niveau d'alerte des piles 2 : huit signaux sonores brefs émis durant 30 secondes + diode LED clignote brièvement 2x rouge avec une seconde de pause. Alerte de la pile de secours : piles extrêmement déchargées. Remplacer immédiatement les piles du cadenas !
  - 8 signaux sonores après le découplage signifient que la pile du transpondeur est déchargée. Laisser changer la pile du transpondeur
- Lorsque le niveau d'alerte des piles 2 retentit pour la première fois, il est encore possible
- Cadenas actif : env. 50 ouvertures peuvent être effectuées.

- Cadenas SC (passif) : env. 200 ouvertures peuvent être effectuées.

Une fois ce nombre d'ouvertures passé, soit env. au bout de 4 semaines (active) / 2 semaines (passif/SC), le cadenas passe automatiquement en

- G1 : mode pile de secours
- G2 : mode Freeze (mode veille)

À partir de ce niveau d'alerte, seul l'administrateur de l'installation de fermeture a la possibilité d'entrer. Les transpondeurs d'utilisateurs ne seront plus acceptés (pour plus d'informations, voir le Manuel des cylindres de fermeture sous « Alertes des piles »).

## 7 Changement des piles version active

1. Positionner l'outil de montage/la clé de remplacement des piles sur le bouton de telle sorte que les deux becs rentrent dans les ouvertures du disque d'arrêt (En cas de besoin tourner le bouton de porte jusqu'à ce que les deux becs de la clé s'accrochent dans le bouton.) Attention : afin que la clé de montage / de remplacement des piles puisse accéder au disque d'arrêt, il faut qu'elle soit à plat sur le front intérieur de la bague.
2. Maintenir le bouton et tourner avec précaution la clé de montage / de remplacement des piles d'environ 30° dans le sens des aiguilles d'une montre (jusqu'à entendre un clic).
3. Retirer du bouton de porte la clé de montage / de remplacement des piles.

4. Pousser la bague vers l'arrière en direction du cadenas afin qu'elle se détache du bouton de porte.
5. Tenir la bague, puis tourner le bouton de porte d'env.  $10^{\circ}$  dans le sens inverse des aiguilles d'une montre et le retirer.
6. Retirer délicatement les deux piles de leur support.
7. Insérer les piles neuves en même temps dans l'emplacement prévu à cet effet, les pôles plus en face l'un de l'autre (remplacer les piles le plus rapidement possible). Ne toucher les nouvelles piles qu'avec des gants propres et non gras.
8. Remettre en place le bouton de porte (en fonction des repères triangulaires, cf. schéma) et le fixer en tournant dans le sens des aiguilles d'une montre (sur env.  $10^{\circ}$ ).
9. Remettre la bague sur le bouton de porte de façon à ce que bouton et bague ne fassent qu'un.
10. Positionner l'outil de montage/la clé de remplacement des piles sur le bouton de telle sorte que les deux becs rentrent dans les ouvertures du disque d'arrêt (En cas de besoin tourner le bouton de porte jusqu'à ce que les deux becs de la clé s'accrochent dans le bouton.)
11. Refermer le bouton de porte en tournant d'env.  $30^{\circ}$  dans le sens inverse des aiguilles d'une montre (jusqu'à entendre un clic).

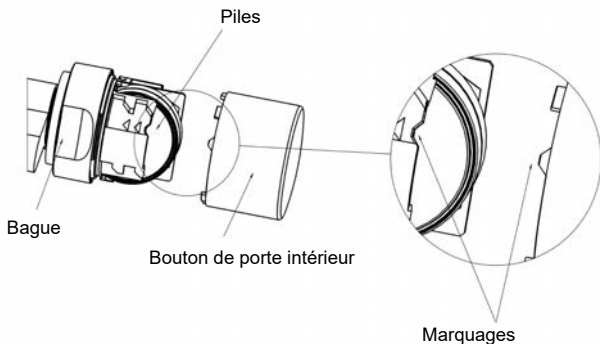

## 8 Remplacement des piles version SC (passive)

1. Positionner l'outil de montage/la clé de remplacement des piles sur le bouton de telle sorte que les deux becs rentrent dans les ouvertures du disque d'arrêt (En cas de besoin tourner le bouton de porte jusqu'à ce que les deux becs de la clé s'accrochent dans le bouton.) Attention : afin que la clé de montage / de remplacement des piles puisse accéder au disque d'arrêt, il faut qu'elle soit à plat sur le front intérieur de la bague.
2. Maintenir le bouton et tourner avec précaution la clé de montage / de remplacement des piles d'environ 30° dans le sens des aiguilles d'une montre (jusqu'à entendre un clic).
3. Retirer du bouton de porte la clé de montage / de remplacement des piles.

4. Pousser la bague vers l'arrière en direction du cadenas afin qu'elle se détache du bouton de porte.
5. Tenir la bague, puis tourner le bouton de porte d'env.  $10^{\circ}$  dans le sens inverse des aiguilles d'une montre et le retirer.
6. Presser délicatement le support des piles (là où se trouvent les trois petites flèches) afin que le support de l'antenne se débloque.
7. Replier délicatement le support de l'antenne (cf. figure) sans toutefois exercer de contrainte mécanique sur celle-ci.
8. En option : Si une platine de réseau a été installée, il faut la retirer délicatement du support.
9. Retirer la pile du haut de son support.
10. Pour pouvoir retirer la deuxième pile, tourner le bouton de porte à  $180^{\circ}$ . La pile tombe alors automatiquement du support.
11. Insérer les piles neuves en même temps dans l'emplacement prévu à cet effet, les pôles plus en face l'un de l'autre (remplacer les piles le plus rapidement possible). Ne toucher les nouvelles piles qu'avec des gants propres et non gras.
12. Remettre en place le support de l'antenne. Veiller pour ce faire à ce que les deux côtés soient bien enclenchés.
13. Remettre en place le cache du bouton (en fonction des trois repères triangulaires, cf. schéma) et le fixer en tournant (sur env.  $10^{\circ}$ ) dans le sens des aiguilles d'une montre (cf. figure).
14. Remettre la bague sur le bouton de porte de façon à ce que bouton et bague ne fassent qu'un.

15. Positionner la clé de montage / de remplacement des piles sur le bouton de telle sorte que les deux becs rentrent dans les ouvertures du disque d'arrêt (au besoin, tourner le bouton de porte jusqu'à ce que les deux becs de la clé s'accrochent dans le bouton).
16. Refermer le bouton de porte en tournant d'env. 30° dans le sens inverse des aiguilles d'une montre (jusqu'à entendre un clic).

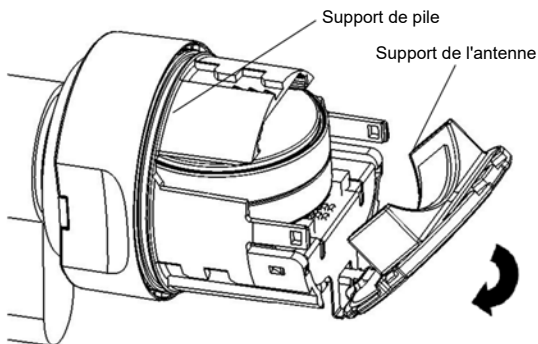

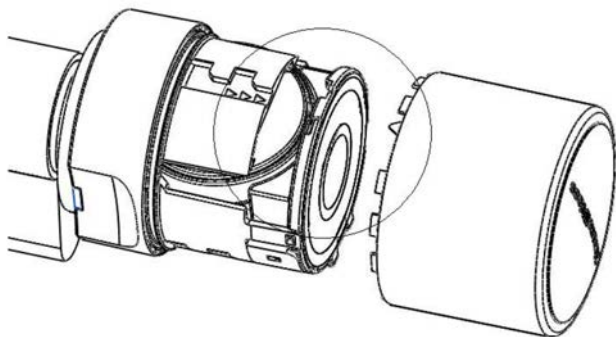

## 9 Données techniques

<b>Cadenas avec anneau de 8 mm de diamètre</b>	
Dimensions de la serrure (lxHxP)	51 x 70 x 25 mm ( <i>sans bouton de cylindre ; sans anneau</i> )
Hauteur intérieure de l'anneau	25 mm ou 60 mm (à verrouillage manuel ou automatique)
Classe de protection de la serrure	Classe 3 selon la norme EN12320
<b>Cadenas avec anneau de 11 mm de diamètre</b>	
Dimensions de la serrure (lxHxP)	60 x 72,5 x 25 mm ( <i>sans bouton de cylindre ; sans anneau</i> )
Hauteur intérieure de l'anneau	À verrouillage manuel : 35 mm À verrouillage automatique : 50 mm

Classe de protection de la serrure	Classe 4 selon la norme EN12320
<b>Caractéristiques techniques de la fermeture</b>	
Type de piles	2x CR2450 3 V au lithium ( <i>Murata, VARTA, Panasonic</i> )
Durée de vie des piles 3060 et MobileKey	Active : Jusqu'à 10 ans en veille/300 000 actionnements Passive : Jusqu'à 6 ans en veille/60 000 actionnements
Durée de vie des piles SmartIntego	Réseau online (WO) : Jusqu'à 5 ans en veille/80 000 actionnements Réseau virtuel SmartIntego (SVCN) : Jusqu'à 6 ans en veille/50 000 actionnements
Classe de protection	IP66
Plage de températures	Fonctionnement : de -25 °C à +65 °C Stockage : de -35 °C à +50 °C
Accès mémorisables (.ZK pour Système 3060 ou MobileKey)	■ Système 3060 ou MobileKey: Jusqu'à 3 000 ■ SmartIntego: Jusqu'à 1 000 (WO : 250)
Groupes de plages horaires (.ZK)	100+1 (G2)
Nombre de supports pouvant être gérés par cadenas	Transpondeur : jusqu'à 64 000 (G2) SmartCards (G2) : jusqu'à 32 000 (selon la configuration/le modèle)
Possibilité de connexion au réseau	Mise en réseau directe avec nœud de réseau intégré équipé ultérieurement



Autres	Version avec contrôle d'accès, gestion des plages horaires et consignation
Modes durée/ouvert	Mode FlipFlop temporisé (commutation en fonction de l'heure) possible : engagement et désengagement de la temporisation automatique ou manuelle (en association avec le transpondeur). La phase d'engagement peut être interrompue avec un transpondeur.

Émissions de radio		
SRD (selon l'équipement)	24,50 kHz - 25,06 kHz	-20 dB $\mu$ A/m (10 m distance)
RFID (selon l'équipement)	13,564 MHz - 13,564 MHz	-19,57 dB $\mu$ A/m (10 m distance)
SRD (WaveNet) (selon l'équipement)	868,000 MHz - 868,600 MHz	<25 mW ERP

Il n'y a pas de restrictions géographiques au sein de l'UE.

## 10 Déclaration de conformité

La société SimonsVoss Technologies GmbH déclare par la présente que l'article Z4.PL.\*, SI.Z4.PL.\*, MK.Z4.PL.\* est conforme aux directives suivantes

- 2014/53/EU "Systèmes radio"
- 2014/30/EU "EMV"
- 2012/19/EU "WEEE"
- 2011/65/EU "RoHS"

- et le règlement (EG) 1907/2006 "REACH"

Le texte intégral de la déclaration de conformité CE est disponible à l'adresse Internet suivante :

<https://www.simons-voss.com/fr/certificats.html>



## 11 Aide et autres informations

Documenta-  
tion/docu-  
ments

<https://www.simons-voss.com/fr/documents.html>

[https://www.smartintego.com/fr/home/infocenter/  
documentations](https://www.smartintego.com/fr/home/infocenter/documentation)

Déclarations  
de conformité

<https://www.simons-voss.com/fr/certificats.html>

Informations  
sur l'elimina-  
tion

- Ne jetez pas l'appareil (Z4.PL.\*, SI.Z4.PL.\*, MK.Z4.PL.\*) avec vos ordures ménagères mais dans un point de collecte communal pour appareils électriques et appareils spéciaux conformément à la directive européenne 2012/19/UE.
- Recyclez les piles défectueuses ou usées conformément à la directive européenne 2006/66/CE.
- Veuillez tenir compte des dispositions locales applicables concernant la collecte séparée des piles.
- Recyclez l'emballage d'une manière écologique.



Hotline

+49 (0) 89 / 99 228 333

E-Mail

*[support-simonsvoss@allegion.com](mailto:support-simonsvoss@allegion.com)**[si-support-simonsvoss@allegion.com](mailto:si-support-simonsvoss@allegion.com)*

FAQ

*<https://faq.simons-voss.com/otrs/public.pl>*

SimonsVoss Technologies GmbH, Feringastr. 4,  
D-85774 Unterfoehring, Allemagne

## Inhoudsopgave

1	Algemeen .....	61
1.1	Beoogd gebruik.....	61
2	Algemene veiligheidsinstructies .....	62
3	Productspecifieke veiligheidsaanwijzingen .....	66
4	Bediening SL-uitvoering .....	66
5	Bediening ML-uitvoering.....	67
6	Akoestische signalen.....	68
7	Batterijvervanging actief-versie.....	69
8	Batterijvervanging (passief) SC-versie.....	71
9	Technische gegevens .....	74
10	Verklaring van overeenstemming.....	76
11	Hulp en verdere informatie .....	77

# 1 Algemeen

## LET OP

### Storing van het hangslot

Het hangslot kan door zendsignalen gestoord worden.

1. Monteer (actieve) hangsloten minstens op een afstand van 0,5 m uit elkaar!
2. Monteer (actieve) hangsloten minstens op een afstand van 1,5 m uit de buurt van (actieve) Smart-Relais en alarminstallaties!

- Sla bij het monteren nooit op de knop.
- De knop is gesloten met een bajonetsluiting.
- Het hangslot wordt klaar voor montage geleverd.
- Programmeer hangsloten vóór de montage!



## OPMERKING

De batterijen zijn in de toestand bij uitlevering reeds aangebracht.

## 1.1 Beoogd gebruik

Het digitale hangslot is bedoeld om deuren of andere toegangen af te sluiten. Het hangslot mag alleen voor dit beoogde gebruik worden ingezet.

## 2 Algemene veiligheidsinstructies

Signaalwoorden (ANSI Z535.6)

GEVAAR: Dood of ernstig letsel (waarschijnlijk),  
WAARSCHUWING: Dood of ernstig letsel (mogelijk,  
maar onwaarschijnlijk), VOORZICHTIG: Lichte  
verwonding, LET OP: Materiële schade of storing,  
OPMERKING: Laag of nee schaden



### WAARSCHUWING

#### Geblokkeerde toegang

Door foutief geïnstalleerde en/of geprogrammeerde componenten kan de doorgang door een deur geblokkeerd blijven. Voor gevolgen van een geblokkeerde toegang tot gewonden of personen in gevaar, materiële of andere schade, is SimonsVoss Technologies GmbH niet aansprakelijk.

#### Geblokkeerde toegang als gevolg van manipulatie van het product

Als u het product zelf wijzigt, kunnen er storingen optreden en kan de toegang worden geblokkeerd door een deur.

- Vervang het product alleen wanneer dat nodig is en op de manier die in de documentatie wordt beschreven.

#### Batterijen niet inslikken. Verbrandingsgevaar door gevaarlijke stoffen

Dit product bevat lithium-knoopcellen. Als de knoopcel wordt ingeslikt, kunnen ernstige inwendige brandwonden optreden die binnen slechts twee uur de dood veroorzaken.

1. Houd nieuwe en gebruikte batterijen buiten bereik van kinderen.
2. Als het batterijvak niet goed sluit, mag u het product niet meer gebruiken en moet u het uit de buurt van kinderen houden.
3. Als u denkt dat batterijen zijn ingeslikt of in een ander lichaamsdeel terecht zijn gekomen, moet u onmiddellijk medische hulp inroepen.

### Explosiegevaar door verkeerd type batterij

Het plaatsen van het verkeerde type batterij kan een explosie veroorzaken.

- Gebruik alleen de in de technische gegevens vermelde batterijen.



#### VOORZICHTIG

##### Brandgevaar door batterijen

De gebruikte batterijen kunnen bij verkeerde behandeling tot brand- of verbrandingsgevaar leiden.

1. Probeer niet de batterijen op te laden, open te maken, te verwarmen of te verbranden.
2. U mag de batterijen evenmin kortsluiten.

#### LET OP

##### Beschadiging door electrostatische ontlading (ESD)

Dit product heeft elektronische componenten die kunnen worden beschadigd door een electrostatische ontlading.

1. Maak gebruik van ESD-conforme materialen (bijv. aardingsarmband).
2. Zorg dat u geaard bent voor werkzaamheden waarbij u met de elektronica in contact kunt komen. Gebruik hiervoor geaarde metalen oppervlakken (bijv. Deurposten, waterleidingen of verwarmingsbuizen).

##### Beschadiging door vloeistoffen

Dit product heeft elektronische componenten die kunnen worden beschadigd door elk type vloeistof.

- Houd vloeistoffen uit de buurt van de elektronica.

### **Beschadiging door bijtende reinigingsmiddelen**

Het oppervlak van dit product kan worden beschadigd door ongeschikte reinigingsmiddelen.

- Maak uitsluitend gebruik van reinigingsmiddelen die geschikt zijn voor kunststof of metalen oppervlakken.

### **Beschadiging door mechanische impact**

Dit product heeft elektronische componenten die kunnen worden beschadigd door elk type mechanische impact.

1. Vermijd dat u de elektronica aanraakt.
2. Vermijd ook andere mechanische impact op de elektronica.

### **Beschadiging door verwisseling van de polariteit**

Dit product bevat elektronische componenten die door verwisseling van de polariteit van de voedingsbron beschadigd kunnen worden.

- Verwissel de polariteit van de voedingsbron niet (batterijen of net-adapters).

### **Storing van het gebruik door verbroken verbinding**

Dit product kan onder bepaalde omstandigheden beïnvloed worden door elektromagnetische of magnetische storingen.

- Monteer of plaats het product niet direct in de buurt van apparaten die elektromagnetische of magnetische storingen kunnen veroorzaken (stroomschakelaars!).

### **Storing van de communicatie door metalen oppervlakken**

Dit product communiceert draadloos. Metalen oppervlakken kunnen het zendbereik van het product aanzienlijk verminderen.

- Monteer of plaats het product niet op of in de buurt van metalen oppervlakken.
-





### OPMERKING

#### Beoogd gebruik

SimonsVoss-producten zijn uitsluitend bedoeld voor het openen en sluiten van deuren en vergelijkbare voorwerpen.

- Gebruik SimonsVoss-producten niet voor andere doeleinden.

#### Storingen door slecht contact of verschillende ontladingen

Contactoppervlakken die te klein/vervuild zijn of verschillende ontladen accu's kunnen leiden tot storingen.

1. Gebruik alleen batterijen die zijn vrijgegeven door SimonsVoss.
2. Raak de contacten van de nieuwe batterijen niet met de handen aan.
3. Gebruik schone, vetvrije handschoenen.
4. Vervang daarom alle batterijen tegelijk.

#### Afwijkende tijden bij G2-sluitelementen

De interne tijdeenheid van de G2-sluitelementen heeft een technisch bepaalde tolerantie van max.  $\pm 15$  minuten per jaar.

#### Kwalificaties vereist

De installatie en inbedrijfstelling vereist gespecialiseerde kennis. Alleen getraind personeel mag het product installeren en in bedrijf stellen.

Aanpassingen of nieuwe technische ontwikkelingen kunnen niet uitgesloten worden en worden gerealiseerd zonder aankondiging.

De Duitse taalversie is de originele handleiding. Andere talen (opstellen in de contracttaal) zijn vertalingen van de originele instructies.

Lees en volg alle installatie-, installatie- en inbedrijfstellingsinstructies. Geef deze instructies en eventuele onderhoudsinstructies door aan de gebruiker.

## 3 Productspecifieke veiligheids- aanwijzingen

### LET OP

#### Beschadiging door vocht bij buitengebruik

Vocht kan de elektronica beschadigen.

1. Wanneer u de cilinder buiten of bij hoge luchtvochtigheid (badkamer of wasruimte) wilt gebruiken, kies dan voor de WP-uitvoering.
2. Breng de profielcilinder behoedzaam aan om beschadiging van de O-ringen te voorkomen.



### OPMERKING

#### Lengte van het sluitsysteemwachtwoord

Om veiligheidsredenen moet het wachtwoord van het sluitsysteem uit minstens 8 tekens bestaan. De code-lengte bij digitale cilinders (*zowel bij systeem 3060/3061 en MobileKey*) komt overeen met  $2^{168}$  bit.

Het vervangen van batterijen mag alleen worden gedaan door geschoold, deskundig personeel en enkel met de hiervoor bestemde batterijsleutel (Z4.SCHLUESSEL)!

#### Programmering met oudere LSM-versie

Nieuwe componenten kunnen alleen worden geprogrammeerd met de actuele versie van de LSM.

## 4 Bediening SL-uitvoering

Opening

- Actief: de transponder binnen het communicatiebereik van de knop activeren, of

- Sluiting
- (passief) SC: de SmartCard of de SmartTag voor de knop met de lezer houden.
  - Knop ca. 30° in de richting van de klok tot aan de aanslag draaien (tot een weerstand merkbaar is) en de beugel openen.
  - Beugel dichtmaken en automatisch laten inrasten.
  - Goed controleren of het slot correct gesloten is.

## 5 Bediening ML-uitvoering

- Opening
- Actief: de transponder binnen het communicatiebereik van de knop activeren, of
  - (passief) SC: de SmartCard of de SmartTag voor de knop met de lezer houden.
  - Knop ca. 30° in de richting van de klok tot aan de aanslag draaien (tot een weerstand merkbaar is) en de beugel openen.
- Sluiting
- beugel sluiten.
  - Actief: de transponder binnen het communicatiebereik van de knop activeren, of
  - (passief) SC: de SmartCard voor de knop met de lezer houden.
  - Knop ca. 30° tegen de richting van de klok tot aan de aanslag draaien (tot een weerstand merkbaar is).
  - Goed controleren of het slot correct gesloten is.

## 6 Akoestische signalen

Actieve versie

- 2 korte signalen voor het vrijschakelen en een kort signaal na het uitschakelen geven normaal gebruik aan.
- Batterij-alarm stap 1: 8 korte signalen voor het vrijschakelen. Batterijen zijn binnenkort leeg. Batterijen in het voorhangslot vervangen.
- Batterij-alarm stap 2: 30 seconden lang 8 korte signalen met telkens een seconde pauze. Geeft een noodbatterij-alarm aan: Batterijen zijn extreem leeg. Meteen de batterijen in het hangslot vervangen!
- 8 korte signalen na het uitschakelen geven aan dat de transponderbatterij leeg is. Transponderbatterij laten vervangen

(Passief) SC-versie

- 2 korte signalen + 2x kort blauw knipperen van de LED voor het vrijschakelen en een kort signaal na het uitschakelen: geeft normaal gebruik aan.
- Batterij-alarm stap 1: 8 korte signalen + LED knippert 8x kort rood voor het vrijschakelen. Batterijen zijn binnenkort leeg. Batterijen in het voorhangslot vervangen.
- Batterij-alarm stap 2: 30 seconden lang 8 korte signalen + LED knippert telkens 2x kort rood met elke keer een seconde pauze: Geeft een noodbatterij-alarm aan: Batterijen zijn extreem leeg. Meteen de batterijen in het hangslot vervangen!

- 8 korte signalen na het uitschakelen geven aan dat de transponderbatterij leeg is. Transponderbatterij laten vervangen.

Nadat het batterij-alarm stap 2 voor het eerst is gegeven, kunnen nog

- Actief hangslot: ca. 50 activeringen worden uitgevoerd
- (Passief) SC-hangslot: ca. 200 activeringen worden uitgevoerd.

Na het bereiken van dit aantal activeringen, resp. na ca. 4 weken (actief) / ca. 2 weken (passief/SC) gaat het hangslot automatisch over in de

- G1: Opslagmodus noodbatterij
- G2: Freezemode

Vanaf dit alarmniveau kan alleen nog de systeembeheerder van het sluitsysteem toegang krijgen. Transponders van gebruikers worden niet meer geaccepteerd (zie ook het manual van de cilinder onder 'Batterij-alarm').

## 7 Batterijvervanging actief-versie

1. Het batterijvervangings-/montagegereedschap dusdanig op de knop zetten dat de twee neuzen in de openingen van de inrastschijf grijpen. (Desgewenst de knop draaien tot de twee neuzen van de sleutel in de schijf inrasten.) Let op: Om te zorgen dat de montage-/batterijsleutel in de schijf kan inrasten, moet deze vlak tegen het front aan de binnenkant van de ring met inkepingen liggen.

2. Knop vasthouden en de montage-/batterijsleutel behoedzaam ca. 30° met de klok mee draaien (tot een knak is te horen).
3. Montage-/batterijsleutel van de knop nemen.
4. De ring met inkepingen naar achteren in de richting van het voorhangslot schuiven, zodat hij los komt van de knop.
5. De ring met inkepingen vasthouden en de knop 10° tegen de klok in draaien en eraf trekken.
6. Beide batterijen voorzichtig uit de houder trekken.
7. De nieuwe batterijen met de pluspolen naar elkaar toe tegelijk in de houder schuiven (batterijen zo snel mogelijk vervangen). De batterijen mogen alleen met schone, vetvrije handschoenen worden aangeraakt.
8. De knop weer terug plaatsen (overeenkomstig de driehoekige markeringen, zie schets), de met de klok mee (ca 10°) vastdraaien.
9. De ring met inkepingen weer op de knop schuiven zodat de knop en de ring met elkaar zijn uitgelijnd.
10. Het batterijvervangings-/montagegereedschap dusdanig op de knop zetten dat de twee neuzen in de openingen van de inrastschijf grijpen. (Indien nodig de knop draaien totdat de twee neuzen van de sleutel in de knop inrasten.)
11. Knop door middel van een draai van ca. 30° tegen de klok in weer sluiten (tot u een knak hoort).

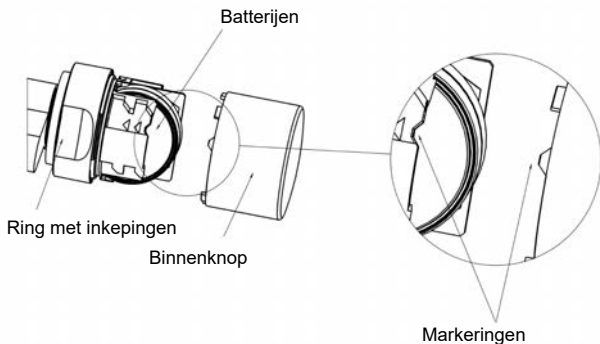

## 8 Batterijvervanging (passief) SC-versie

1. Het batterijvervangings-/montagegereedschap dusdanig op de knop zetten dat de twee neuzen in de openingen van de inrastschijf grijpen. (Indien nodig de knop draaien totdat de twee neuzen van de sleutel in de knop inrasten.) Let op: Om te zorgen dat de montage-/batterijsleutel in de schrijf kan inrasten, moet deze vlak tegen het front aan de binnenkant van de ring met inkepingen liggen.
2. Knop vasthouden en de montage-/batterijsleutel behoedzaam ca. 30° met de klok mee draaien (tot een knak is te horen).
3. Montage-/batterijsleutel van de knop nemen.
4. De ring met inkepingen naar achteren in de richting van het voorhangslot schuiven, zodat hij los komt van de knop.

5. De ring met inkepingen vasthouden en de knop 10° tegen de klok in draaien en eraf trekken.
6. Voorzichtig de batterijhouder dichtdrukken (waar de drie kleine pijlen te zien zijn), zodat de antennehouder inrast.
7. De antennehouder voorzichtig opzij klappen (zie afbeelding) en niet mechanisch belasten.
8. Optioneel: Wanneer een printplaat voor een netwerk is ingebouwd, moet deze behoedzaam uit de houder getrokken worden.
9. De bovenste batterij uit de houder trekken.
10. Om de tweede batterij te kunnen verwijderen, moet de knop 180° omgedraaid worden. De batterij valt dan vanzelf uit de houder.
11. De nieuwe batterijen met de pluspolen naar elkaar toe tegelijk in de houder schuiven (batterijen zo snel mogelijk vervangen). De batterijen mogen alleen met schone, vetvrije handschoenen worden aangeraakt.
12. De antennehouder weer laten inrasten. Hierbij op-letten dat beide zijden goed zijn ingerast.
13. De kap van de knop weer terug plaatsen (overeenkomstig de drie driehoekige markeringen, zie schets) en met de klok mee (ca. 10°) vastdraaien (zie afbeelding).
14. De ring met inkepingen weer op de knop schuiven zodat de knop en de ring met elkaar zijn uitgelijnd.



15. De montage-/batterijsleutel dusdanig aan de knop plaatsen dat de twee neuzen in de openingen van de schijf inrasten (indien nodig de knop draaien tot dat de twee neuzen van de sleutel in de knop inrasten).
16. Knop door middel van een draai van ca. 30° tegen de klok in weer sluiten (tot u een knak hoort).

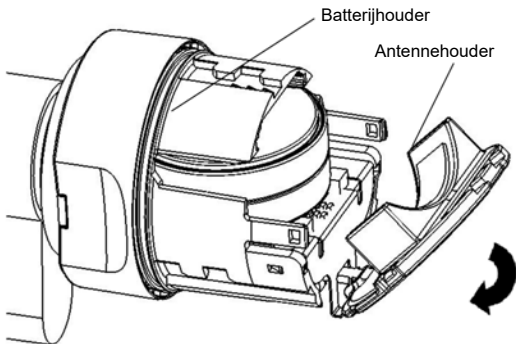

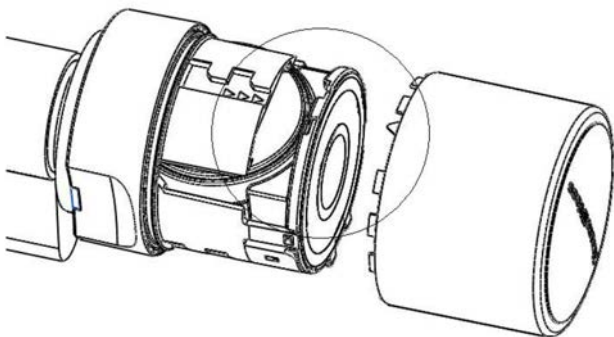

## 9 Technische gegevens

<b>Hangslot met 8 mm beugeldiameter</b>	
Afmetingen slot (Bx-HxD):	51 x 70 x 25 mm <i>(zonder cilinderknop; zonder beugel)</i>
Binnenhoogte beugel	25 mm of 60 mm (telkens met de hand of vanzelf vergrendelend)
Beschermingsklasse slot	Klasse 3 conform EN12320
<b>Hangslot met 11 mm beugeldiameter</b>	
Afmetingen slot (Bx-HxD):	60 x 72,5 x 25 mm <i>(zonder cilinderknop; zonder beugel)</i>
Binnenhoogte beugel	Handmatig vergrendelend: 35 mm Zelf-vergrendelend: 50 mm

Beschermingsklasse slot	Klasse 4 conform EN12320
<b>Technische gegevens sluitelement</b>	
Soort batterij	2x CR2450 3V Lithium ( <i>Murata, VARTA, Panasonic</i> )
Gebruiksduur van de batterij 3060 en MobileKey	Actief: max. 10 jaar stand-by / 300.000 cycli Passief: max. 6 jaar stand-by / 60000 cycli
Gebruiksduur van de batterij SmartIntego	Wireless Online (WO): max. 5 jaar stand-by / 80000 cycli SmartIntego Virtual Card Network (SVCN): max. 6 jaar stand-by / 50000 cycli
Beschermingsklasse	IP66
Temperatuurbereik	In bedrijf: -25°C tot +65°C Opslag: -35°C tot +50°C
Geheugen voor opslag passages (.ZK voor System 3060 of MobileKey)	<ul style="list-style-type: none"> <li>■ System 3060 of MobileKey: Max. 3.000</li> <li>■ SmartIntego: Max. 1.000 (WO: 250)</li> </ul>
Tijdzonegroepen (.ZK)	100+1 (G2)
Aantal media dat per hangslot beheerd kan worden	transponders: max. 64.000 (G2) SmartCards (G2): tot max. 32.000 (afhankelijk van de configuratie / het template)
Geschiktheid voor netwerken	Direct in netwerk op te nemen met geïntegreerde LockNode, LockNode op elk moment uit te breiden

Overige	Versie met toegangscontrole, tijdzonesturing en protocollering
Duur/open modi	Tijdgestuurde Flip-Flop-modus (tijdomschakeling) mogelijk: tijdgestuurd automatisch, resp. handmatig (in combinatie met transponders) vrijschakelen en deactiveren. De vrijschakelfase kan optioneel worden onderbroken met een transponder.

Radio-emissies		
SRD (afhankelijk van de uitrusting)	24,50 kHz - 25,06 kHz	-20 dB $\mu$ A/m (10 m afstand)
RFID (afhankelijk van de uitrusting)	13,564 MHz - 13,564 MHz	-19,57 dB $\mu$ A/m (10 m afstand)
SRD (WaveNet) (afhankelijk van de uitrusting)	868,000 MHz - 868,600 MHz	<25 mW ERP

Er zijn geen geografische beperkingen binnen de EU.

## 10 Verklaring van overeenstemming

Het bedrijf SimonsVoss Technologies GmbH verklaart hierbij dat artikel Z4.PL.\*, SI.Z4.PL.\*, MK.Z4.PL.\* voldoet aan de volgende richtlijnen

- 2014/53/EU "Radioapparatuur"
- 2014/30/EU "EMC"
- 2012/19/EU "WEEE"
- 2011/65/EU "RoHS"

- en de verordening (EG) 1907/2006 "REACH"

De volledige tekst van de EU-conformiteitsverklaring is beschikbaar op het volgende internetadres:

<https://www.simons-voss.com/nl/certificaten.html>



## 11 Hulp en verdere informatie

Informatie-  
materiaal/do-  
cumenten

<https://www.simons-voss.com/nl/documenten.html>

<https://www.smartintego.com/int/home/infocenter/documentation>

Conformi-  
teitsverklar-  
ingen

<https://www.simons-voss.com/nl/certificaten.html>

Informatie  
over verwijde-  
ring

- Voer het apparaat (Z4.PL.\*, SI.Z4.PL.\*, MK.Z4.PL.\*) niet af als huishoudelijk afval, maar overeenkomstig de Europese Richtlijn 2012/19/EU bij een gemeentelijke inzamelpunt voor speciaal elektrotechnisch afval.
- Zorg voor recycling van defecte of gebruikte batterijen volgens de Europese Richtlijn 2006/66/EG.
- Neem de plaatselijke bepalingen in acht voor de gescheiden afvoer van batterijen.
- Voer de verpakking af naar een instantie voor milieuvriendelijke recycling.



Hotline

+49 (0) 89 / 99 228 333

E-mail

*support-simonsvoss@allegion.com*

*si-support-simonsvoss@allegion.com*

FAQ

*<https://faq.simons-voss.com/otrs/public.pl>*

SimonsVoss Technologies GmbH, Feringastr. 4, 85774  
Unterföhring, Duitsland

## Sommaro

1	Indicazioni generali.....	80
1.1	Scopo previsto.....	80
2	Avvisi di sicurezza generali.....	81
3	Avvertenze di sicurezza specifiche del prodotto .....	85
4	Uso della versione SL .....	85
5	Uso della versione ML.....	86
6	Segnali acustici.....	87
7	Sostituzione batteria versione attiva .....	88
8	Sostituzione batteria versione SC (passiva) .....	90
9	Dati tecnici .....	93
10	Dichiarazione di conformità.....	95
11	Supporto e ulteriori informazioni .....	96

# 1 Indicazioni generali

## AVVISO

### Guasto del lucchetto

Il funzionamento del lucchetto può essere disturbato da campi radar.

1. Montare i lucchetti (attivi) a una distanza minima di 0,5 m!
2. Montare i lucchetti (attivi) a una distanza minima di 1,5 m da SmartRelè (attivi) e unità di commutazione!

- Durante il montaggio, non colpire per nessun motivo il pomolo.
- Il pomolo è chiuso mediante un bloccaggio a baionetta.
- Il lucchetto è fornito pronto per l'installazione.
- Programmare il lucchetto prima del montaggio!



## NOTA

Al momento della consegna, le batterie sono già montate.

### 1.1 Scopo previsto

Il lucchetto digitale serve per chiudere porte o altri accessi. Il lucchetto SimonsVoss può essere utilizzato solo per lo scopo previsto.



## 2 Avvisi di sicurezza generali

Avvertenze  
(ANSI  
Z535.6)

PERICOLO: Morte o lesioni gravi (probabile),  
AVVERTENZA: Morte o lesioni gravi (possibili, ma  
improbabili), ATTENZIONE: Lieve ferita, AVVISO: Danni  
materiali o malfunzionamento, NOTA: Basso o no



### AVVERTENZA

#### Accesso bloccato

Con componenti montati e/o programmati in modo difettoso, l'accesso attraverso una porta può restare bloccato. La SimonsVoss Technologies GmbH non risponde delle conseguenze di un accesso bloccato, per esempio nel caso si debba accedere a persone ferite o in pericolo, di danni a cose o altri danni!

#### Accesso bloccato tramite manipolazione del prodotto

Se si modifica il prodotto da solo, possono verificarsi malfunzionamenti e l'accesso attraverso una porta può essere bloccato.

- Modificare il prodotto solo quando necessario e solo nel modo descritto nella documentazione.

#### Non ingerire la batteria. Pericolo di ustioni dovute a sostanze pericolose

Questo prodotto contiene batterie a bottone al litio. Se la batteria a bottone viene inghiottita, possono verificarsi gravi ustioni interne nel giro di sole due ore che possono causare la morte.

1. Conservare le batterie nuove e usate lontano dalla portata dei bambini.
2. Se il vano batteria non si chiude in modo sicuro, interrompere l'uso del prodotto e tenerlo lontano dalla portata dei bambini.
3. Se pensate che le batterie siano state inghiottite o si trovino in una qualsiasi parte del vostro corpo, rivolgetevi immediatamente a un medico.

**Pericolo di esplosione a causa di un tipo di batteria non corretto**

L'inserimento del tipo di batteria sbagliato può causare un'esplosione.

- Utilizzare solo le batterie specificate nei dati tecnici.

**ATTENZIONE****Pericolo di incendio dovuto alle batterie**

Le batterie utilizzate possono costituire un pericolo di incendio o combustione in caso di utilizzo scorretto.

1. Non tentare di caricare, aprire, riscaldare o bruciare le batterie.
2. Non cortocircuitare le batterie.

**AVVISO****Danni dovuti a scariche elettrostatiche (ESD)**

Il presente prodotto contiene componenti elettronici che potrebbero subire danni in conseguenza di scariche elettrostatiche.

1. Utilizzare materiali di lavori conformi ai requisiti ESD (ad es. fascetta antistatica al polso).
2. Effettuare la messa a terra dell'operatore prima di eseguire lavori in cui è possibile entrare in contatto con parti elettroniche. A tale scopo, toccare una superficie metallica opportunamente messa a terra (ad es. telaio porta, tubi dell'acqua o valvole di riscaldamento).

**Danni dovuti a fluidi**

Il presente prodotto contiene componenti elettronici che potrebbero subire danni dovuti a liquidi di qualunque tipo.

- Tenere i componenti elettronici lontani da liquidi.

**Danni dovuti a detersivi aggressivi**

La superficie di questo prodotto può essere danneggiata da detersivi non idonei.

- Utilizzare esclusivamente detersivi adatti a superfici in plastica o metallo.

**Danni dovuti a effetti meccanici**

Il presente prodotto contiene componenti elettronici che potrebbero subire danni dovuti a effetti meccanici di qualunque tipo.

1. Evitare di toccare le parti elettroniche.
2. Evitare ulteriori effetti meccanici sulle parti elettroniche.

**Danni dovuti all'inversione di polarità**

Questo prodotto contiene componenti elettronici che possono essere danneggiati dall'inversione di polarità della sorgente di tensione.

- Non invertire la polarità della sorgente di tensione (batterie o alimentatori).

**Funzionamento disturbato a causa di interferenze radioelettriche**

Questo prodotto potrebbe essere influenzato da disturbi elettromagnetici o magnetici.

- Non montare o posizionare il prodotto direttamente accanto a dispositivi che possono causare interferenze elettromagnetiche o magnetiche (alimentatori switching!).

**Interferenze nella comunicazione dovute a superfici metalliche**

Questo prodotto comunica in modalità wireless. Le superfici metalliche possono ridurre significativamente la portata del prodotto.

- Non montare o posizionare il prodotto sopra o vicino a superfici metalliche.
-

**NOTA****Uso conforme**

I prodotti SimonsVoss sono concepiti esclusivamente per l'apertura e la chiusura di porte e oggetti simili.

- ❑ Non utilizzare i prodotti SimonsVoss per altri scopi.

**Malfunzionamenti dovuti a contatto insufficiente o a scarichi diversi**

Superfici di contatto troppo piccole/contaminate o diverse batterie scariche possono portare a malfunzionamenti.

1. Utilizzare esclusivamente batterie autorizzate da SimonsVoss.
2. Non toccare con le mani i contatti delle nuove batterie.
3. Utilizzare guanti puliti e privi di grasso.
4. Sostituire sempre tutte le batterie contemporaneamente.

**Tempi diversi per chiusure G2**

L'unità temporale interna delle chiusure G2 è tecnicamente vincolata a una tolleranza fino a  $\pm 15$  minuti all'anno.

**Qualifiche richieste**

L'installazione e la messa in servizio richiedono conoscenze specialistiche.

- ❑ Solo personale qualificato può installare e mettere in servizio il prodotto.

Non si escludono modifiche o perfezionamenti tecnici, anche senza preavviso.

La versione in lingua tedesca è il manuale di istruzioni originale. Altre lingue (redazione nella lingua del contratto) sono traduzioni delle istruzioni originali.

Leggere e seguire tutte le istruzioni di installazione, installazione e messa in servizio. Passare queste istruzioni e tutte le istruzioni di manutenzione all'utente.

## 3 Avvertenze di sicurezza specifiche del prodotto

### AVVISO

#### Danni causati dall'umidità in caso di impiego all'aperto

L'umidità può danneggiare l'elettronica.

1. Se il cilindro di chiusura viene utilizzato all'aperto o in presenza di un elevato grado di umidità (bagni o toilette), usare la versione WP.
2. Inserire il cilindro di chiusura con cautela, per evitare danni agli O-ring.



### NOTA

#### Lunghezza della password dell'impianto di chiusura

Per motivi di sicurezza, la password dell'impianto di chiusura deve avere una lunghezza minima di 8 caratteri. La lunghezza del codice per i cilindri di chiusura digitali (*sia per il sistema 3060/3061 che MobileKey*) corrisponde a  $2^{168}$  Bit.

La sostituzione della batteria deve essere effettuata esclusivamente da personale specializzato e addestrato e solo con l'apposita chiave per batterie (Z4.SCHLUESSEL)!

#### Programmazione con la vecchia versione LSM

I nuovi componenti possono essere programmati esclusivamente con la versione attuale di LSM.

## 4 Uso della versione SL

Apertura

- Versione attiva: azionare il transponder entro il raggio di comunicazione del pomolo oppure

- SC (passiva): porre la SmartCard o la SmartTag davanti al pomolo di lettura.
  - Ruotare il pomolo di circa 30° in senso orario in battuta (fino a percepire resistenza) e aprire la staffa.
- Chiusura
- Chiudere la staffa, che si innesterà automaticamente.
  - Controllare obbligatoriamente la corretta chiusura.

## 5 Uso della versione ML

- Apertura
- Versione attiva: azionare il transponder entro il raggio di comunicazione del pomolo oppure
  - SC (passiva): porre la SmartCard o la SmartTag davanti al pomolo di lettura.
  - Ruotare il pomolo di circa 30° in senso orario in battuta (fino a percepire resistenza) e aprire la staffa.
- Chiusura
- Chiudere la staffa.
  - Versione attiva: azionare il transponder entro il raggio di comunicazione del pomolo oppure
  - SC (passiva): tenere la SmartCard davanti al pomolo di lettura.
  - Ruotare il pomolo di circa 30° in senso antiorario in battuta (fino a percepire resistenza).
  - Controllare obbligatoriamente la corretta chiusura.

## 6 Segnali acustici

Versione attiva

- 2 brevi segnali acustici prima dell'accoppiamento e un breve segnale acustico dopo il disaccoppiamento indicano un funzionamento normale.
- Livello avviso batteria 1: 8 segnali acustici brevi prima dell'accoppiamento. Le batterie si stanno scaricando. Sostituire le batterie del lucchetto.
- Livello avviso batteria 2: per 30 secondi, 8 brevi segnali acustici con una pausa di un secondo. Indica un avviso batteria di emergenza: Le batterie sono molto scariche. Sostituire immediatamente le batterie del lucchetto.
- 8 segnali acustici brevi dopo il disaccoppiamento indicano che la batteria transponder è scarica. Sostituire la batteria del transponder

Versione SC (passiva)

- 2 brevi segnali acustici + LED lampeggiante per 2 volte con luce blu prima dell'accoppiamento e un breve segnale acustico dopo il disaccoppiamento indicano un'attivazione normale.
- Livello avviso batteria 1: 8 segnali acustici brevi + LED lampeggiante brevemente per 8 volte con luce rossa prima dell'accoppiamento. Le batterie si stanno scaricando. Sostituire le batterie del lucchetto.
- Livello avviso batteria 2: 8 brevi segnali acustici per 30 secondi + LED lampeggiante per 2 volte con luce rossa con una pausa di un secondo. Indica un

avviso batteria di emergenza: Le batterie sono molto scariche. Sostituire immediatamente le batterie del lucchetto.

- 8 segnali acustici brevi dopo il disaccoppiamento indicano che la batteria transponder è scarica. Sostituire la batteria del transponder.

Dopo la prima comparsa del livello di avviso batteria 2 è possibile effettuare ancora

- lucchetto attivo: circa 50 aperture.
- lucchetto SC (passivo): circa 200 aperture.

Dopo il raggiungimento di questo numero di aperture o dopo circa 4 settimane (versione attiva) / circa 2 settimane (versione passiva/SC), il lucchetto passa automaticamente alla

- G1: modalità magazzino-batteria di emergenza
- G2: modalità Freeze

A partire da questo livello di avviso, solo l'amministratore dell'impianto di chiusura ha la possibilità di ottenere l'accesso, mentre i transponder utente non vengono più accettati (per maggiori informazioni, consultare il manuale del cilindro alla voce "Avvisi batteria").

## 7 Sostituzione batteria versione attiva

1. Posizionare la chiave di montaggio/per batteria sul pomolo in modo che i due naselli si innestino nelle aperture del disco di arresto (se necessario, ruotare il pomolo fino a che i due naselli della chiave non si



agganciano ad esso). Avviso: affinché possa innestarsi nel disco di arresto, la chiave di montaggio/per batteria deve essere posizionata a filo della superficie frontale interna dell'anello dell'impugnatura.

2. Tenere fermo il pomolo e ruotare con cautela la chiave di montaggio/per batteria di circa 30° in senso orario (fino a percepire un rumore secco).
3. Rimuovere la chiave di montaggio/per batteria dal pomolo.
4. Spingere indietro l'anello dell'impugnatura in direzione del lucchetto in modo che si stacchi dal pomolo.
5. Tenere fermo l'anello dell'impugnatura, ruotare il pomolo di circa 10° in senso antiorario e sfilarlo.
6. Togliere con cautela le due batterie dal supporto.
7. Inserire le nuove batterie nel supporto contemporaneamente con i poli positivi l'uno verso l'altro (sostituire velocemente le batterie). Toccare le nuove batterie solo con guanti puliti privi di grasso.
8. Infilare nuovamente il pomolo (secondo le tacche triangolari, vedere schizzo), ruotandolo in senso orario (circa 10°).
9. Spingere nuovamente l'anello dell'impugnatura sul pomolo in modo che il pomolo e l'anello siano a filo.
10. Posizionare la chiave di montaggio/per batteria sul pomolo in modo che i due naselli si innestino nelle aperture del disco di arresto (se necessario, ruotare il pomolo fino a che i due naselli della chiave non si agganciano ad esso).

11. Richiudere il pomolo con una rotazione di circa  $30^{\circ}$  in senso antiorario (fino a percepire un rumore secco).

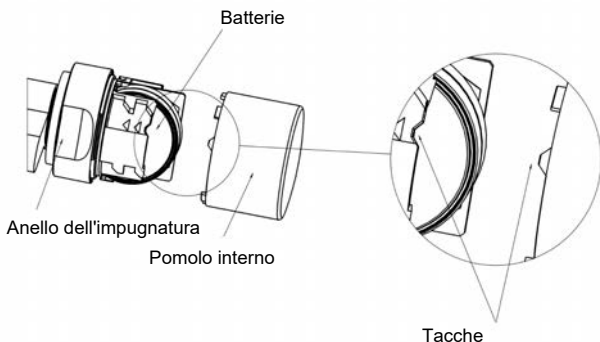

## 8 Sostituzione batteria versione SC (passiva)

1. Posizionare la chiave di montaggio/per batteria sul pomolo in modo che i due naselli si innestino nelle aperture del disco di arresto (se necessario, ruotare il pomolo fino a che i due naselli della chiave non si agganciano ad esso). Avviso: affinché possa innestarsi nel disco di arresto, la chiave di montaggio/per batteria deve essere posizionata a filo della superficie frontale interna dell'anello dell'impugnatura.
2. Tenere fermo il pomolo e ruotare con cautela la chiave di montaggio/per batteria di circa  $30^{\circ}$  in senso orario (fino a percepire un rumore secco).

3. Rimuovere la chiave di montaggio/per batteria dal pomolo.
4. Spingere indietro l'anello dell'impugnatura in direzione del lucchetto in modo che si stacchi dal pomolo.
5. Tenere fermo l'anello dell'impugnatura, ruotare il pomolo di circa 10° in senso antiorario e sfilarlo.
6. Premere insieme con cautela il supporto batteria (nel punto in cui sono visibili le tre piccole frecce) per sbloccare il supporto antenna.
7. Ribaltare con attenzione il supporto antenna (vedere figura) senza sollecitarlo meccanicamente.
8. Opzionale: se è stata montata una scheda di rete, sfilarla con cautela dal supporto.
9. Togliere con cautela la batteria superiore.
10. Per rimuovere la seconda batteria, ruotare il pomolo di 180°. La batteria uscirà automaticamente dal supporto.
11. Inserire le nuove batterie nel supporto contemporaneamente con i poli positivi l'uno verso l'altro (sostituire velocemente le batterie). Toccare le nuove batterie solo con guanti puliti privi di grasso.
12. Bloccare nuovamente il supporto dell'antenna. A tale riguardo, controllare che entrambi i lati siano ben innestati.
13. Infilare nuovamente il cappuccio del pomolo (secondo le tre tacche triangolari, vedere schizzo) e fissarlo ruotandolo in senso orario (circa 10°) (vedere figura).

14. Spingere nuovamente l'anello dell'impugnatura sul pomolo in modo che il pomolo e l'anello siano a filo.
15. Posizionare la chiave di montaggio/per batteria sul pomolo in modo che i due naselli si innestino nelle aperture del disco di arresto (se necessario ruotare il pomolo finché i due naselli della chiave si agganciano nel pomolo).
16. Richiudere il pomolo con una rotazione di circa 30° in senso antiorario (fino a percepire un rumore secco).

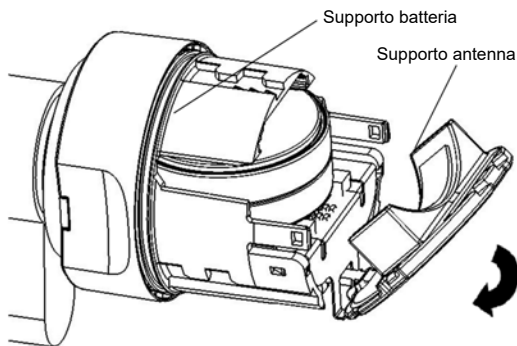

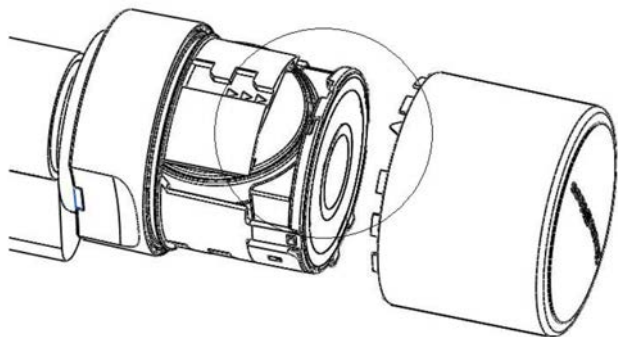

## 9 Dati tecnici

<b>Lucchetto con diametro staffa di 8 mm</b>	
Dimensioni serratura (LxAxP):	51 x 70 x 25 mm <i>(senza pomello cilindrico; senza staffa)</i>
Altezza interna staffa	25 mm o 60 mm (a bloccaggio manuale o autobloccante)
Classe di protezione serratura	Classe 3 secondo EN12320
<b>Lucchetto con diametro staffa di 11 mm</b>	
Dimensioni serratura (LxAxP):	60 x 72,5 x 25 mm <i>(senza pomello cilindrico; senza staffa)</i>
Altezza interna staffa	Bloccaggio manuale: 35 mm Autobloccante: 50 mm

Classe di protezione serratura	Classe 4 secondo EN12320
<b>Dati tecnici della chiusura</b>	
Tipo di batteria	2x CR2450 3V al litio ( <i>Murata, VARTA, Panasonic</i> )
Durata delle batterie 3060 e MobileKey	Attiva: Fino a 10 anni in stand-by / 300000 azionamenti Passiva: Fino a 6 anni in stand-by / 60000 azionamenti
Durata delle batterie SmartIntego	Wireless Online (WO): Fino a 5 anni in stand-by / 80000 azionamenti SmartIntego Virtual Card Network (SVCN): Fino a 6 anni in stand-by / 50000 azionamenti
Tipo di protezione	IP66
Range di temperatura	Esercizio: da -25°C a +65°C Stoccaggio: da -35°C a +50°C
Accessi memorizzabili (.ZK per il Sistema 3060 o MobileKey)	<ul style="list-style-type: none"> <li>■ Sistema 3060 o MobileKey: Fino a 3.000</li> <li>■ SmartIntego: Fino a 1.000 (WO: 250)</li> </ul>
Gruppi di fasce orarie (.ZK)	100+1 (G2)
Numero di supporti che possono essere gestiti per lucchetto	Transponder: fino a 64.000 (G2) SmartCard (G2): fino a 32.000 (in funzione della configurazione / template)

Capacità di rete	Direttamente collegabile in rete con LockNode integrato, LockNode installabile successivamente
Altro	Versione con controllo degli accessi, gestione fasce orarie e registrazione
Modalità durata/apertura	Modo flip-flop temporizzata (cambio dell'ora) possibile: accoppiamento e disaccoppiamento automatico temporizzato o manuale temporizzato (in combinazione con il transponder). La fase di accoppiamento può essere interrotta opzionalmente con un transponder.

Emissioni radio		
SRD (a seconda dell'attrezzatura)	24,50 kHz - 25,06 kHz	-20 dB $\mu$ A/m (10 m distanza)
RFID (a seconda dell'attrezzatura)	13,564 MHz - 13,564 MHz	-19,57 dB $\mu$ A/m (10 m distanza)
SRD (WaveNet) (a seconda dell'attrezzatura)	868,000 MHz - 868,600 MHz	<25 mW ERP

Non esistono restrizioni geografiche all'interno dell'UE.

## 10 Dichiarazione di conformità

La società XY SimonsVoss Technologies GmbH dichiara che l'articolo Z4.PL.\*, SI.Z4.PL.\*, MK.Z4.PL.\* è conforme alle seguenti linee guida

■ 2014/53/EU "Apparecchiature radio"

- 2014/30/EU "CEM"
- 2012/19/EU "WEEE"
- 2011/65/EU "RoHS"
- e il regolamento (EG) 1907/2006 "REACH"

Il testo integrale della dichiarazione di conformità UE è disponibile al seguente indirizzo Internet:

<https://www.simons-voss.com/it/certificati.html>



## 11 Supporto e ulteriori informazioni

Materiale informativo/  
Documenti

<https://www.simons-voss.com/it/documenti.html>

<https://www.smartintego.com/int/home/infocenter/documentation>

Dichiarazioni di conformità

<https://www.simons-voss.com/it/certificati.html>

Informazioni sullo smaltimento

- Il dispositivo (Z4.PL.\*, SI.Z4.PL.\*, MK.Z4.PL.\*) non va smaltito fra i rifiuti domestici, ma conferito presso un centro di raccolta comunale per rifiuti elettronici speciali in conformità con la Direttiva Europea 2012/19/UE.
- Riciclare le batterie guaste o esauste ai sensi della Direttiva Europea 2006/66/CE.
- Osservare le disposizioni locali in materia di smaltimento speciale delle batterie.
- Conferire l'imballaggio presso un punto di raccolta ai fini del riciclaggio ecologico.





Assistenza  
tecnica

+49 (0) 89 / 99 228 333

E-mail

*[support-simonsvoss@allegion.com](mailto:support-simonsvoss@allegion.com)*

*[si-support-simonsvoss@allegion.com](mailto:si-support-simonsvoss@allegion.com)*

FAQ

*<https://faq.simons-voss.com/otrs/public.pl>*

SimonsVoss Technologies GmbH, Feringastr. 4,  
D-85774 Unterfoehring, Germania

## Indholdsfortegnelse

1	Generelt .....	99
1.1	Påtænkt brug .....	99
2	Generelle sikkerhedshenvisninger .....	100
3	Produktspecifikke sikkerhedsanvisninger .....	104
4	Betjening SL-udførelse .....	104
5	Betjening ML-udførelse .....	105
6	Signaltoner .....	105
7	Batteriskifte Aktiv-version .....	107
8	Batteriskifte (Passiv) SC-Version .....	109
9	Tekniske data .....	111
10	Overensstemmelseserklæring .....	113
11	Hjælp og flere oplysninger .....	114

# 1 Generelt

## OPMÆRKSOMHED

### Fejl i hængelås

Der kan opstå fejl i hængelåsen på grund af trådløse felter.

1. Montér (aktiv-)hængelåse med en afstand på mindst 0,5 m fra hinanden!
2. Montér (aktiv-)hængelåse med en afstand på mindst 1,5 m fra (aktiv-)SmartRelais og aktive-ringsenheder!

- Slå aldrig på knoppen ved montage.
- Knoppen er låst af en bajonetaflåsning.
- Hængelåsen leveres klar til montering.
- Programmér hængelåse før montering!



## BEMÆRK

Batterierne er allerede sat i ved levering.

### 1.1 Påtænkt brug

Den digitale hængelås bruges til at låse døre og andre adgangsveje. Hængelåsen må kun anvendes til det forudbestemte formål.

## 2 Generelle sikkerhedshenvisninger

Signalord  
(ANSI  
Z535.6)

FARE: Död eller allvarlig personskada (troligt),  
ADVARSEL: Död eller allvarlig skada (møjligt, men osannolikt), FORSIGTIG: Liten skada,  
OPMÆRKSOMHED: Skador på egendom eller fel,  
BEMÆRK: Låg eller ingen



### ADVARSEL

#### Spærret adgang

Hvis komponenter er fejlagtigt monteret og/eller programmeret, kan adgang til en dør forblive spærret. For følgeskader, der skyldes spærret adgang, fx til personer, der er sårede eller i fare, tingsskader eller andre skader, hæfter SimonsVoss Technologies GmbH ikke!

#### Blokeret adgang gennem manipulation af produktet

Hvis du selv ændrer produktet, kan der opstå funktionsfejl, og adgang via en dør kan blokeres.

- Modificer kun produktet, når det er nødvendigt, og kun på den måde, der er beskrevet i dokumentationen.

#### Batteri må ikke indtages. Forbrændingsfare på grund af farlige stoffer

Dette produkt indeholder litium-knapceller. Hvis knapcellen sluges, kan det medføre alvorlige indre forbrændinger inden for to timer og dødsfald.

1. Opbevar nye og brugte batterier uden for børns rækkevidde.
2. Hvis batterirummet ikke kan lukkes ordentligt, må produktet ikke længere benyttes, og det opbevares uden for børns rækkevidde.
3. Hvis du tror, at batterier er blevet slugt eller befinder sig i en legemsdel, skal du straks søge lægehjælp.

## Eksplosionsfare på grund af forkert batteritype

Isætning af den forkerte batteritype kan resultere i en eksplosion.

- Brug kun de batterier, der er specificeret i de tekniske data.



### FORSIGTIG

#### Brandfare ved batterier

Batterierne kan udgøre en brand- eller forbrændingsfare ved forkert behandling.

1. Forsøg ikke at oplade, åbne, opvarme eller brænde batterierne.
2. Kortslut ikke batterierne.

### OPMÆRKSOMHED

#### Beskadigelse på grund af elektrostatisk afladning (ESD)

Dette produkt indeholder elektroniske komponenter, som kan blive beskadiget på grund af elektrostatisk afladning.

1. Brug ESD-beskyttede arbejdsmaterialer (f.eks. jordforbindelsesbånd).
2. Opret jordforbindelse før arbejde, hvor du kan komme i kontakt med elektronikken. Indfat i denne forbindelse jordforbundne metaloverflader (f.eks. dørkarme, vandrør eller varmeventiler).

#### Beskadigelse på grund af væske

Dette produkt indeholder elektroniske komponenter, som kan blive beskadiget på grund af alle typer væsker.

- Hold væsker væk fra elektronikken.

#### Beskadigelse på grund af aggressive rengøringsmidler

Produktets overflade kan blive beskadiget på grund af uegnede rengøringsmidler.

- Brug kun rengøringsmidler, der er velegnede til kunststof- og metaloverflader.

### Beskadigelse på grund af mekanisk påvirkning

Dette produkt indeholder elektroniske komponenter, som kan blive beskadiget på grund af alle typer mekanisk påvirkning.

1. Undgå at berøre elektronikken.
2. Undgå at udsætte elektronikken for andre mekaniske påvirkninger.

### Beskadigelse på grund af fejltilslutning

Dette produkt indeholder elektroniske komponenter, som kan blive beskadiget på grund af fejltilslutning af spændingskilden.

- Sørg for ikke at fejltilslutte spændingskilden (batterier eller netdele).

### Driftsforstyrrelse på grund af radiostøj

Dette produkt kan under visse omstændigheder påvirkes af elektromagnetiske eller magnetiske forstyrrelser.

- Montér eller anbring ikke produktet umiddelbart i nærheden af enheder, som kan medføre elektromagnetiske eller magnetiske forstyrrelser (strømforsyninger!).

### Kommunikationsfejl på grund af metaloverflader

Dette produkt kommunikerer trådløst. Metaloverflader kan reducere produktets rækkevidde væsentligt.

- Montér eller anbring ikke produktet på eller i nærheden af metaloverflader.



#### BEMÆRK

#### Korrekt anvendelse

SimonsVoss-produkter er kun beregnet til åbning og lukning af døre og sammenlignelige genstande.

- Anvend ikke SimonsVoss-produkter til andre formål.

### Funktionsfejl på grund af dårlig kontakt eller anden afladning

For små / forurenede kontaktområder eller forskellige afladede batterier kan føre til funktionsfejl.

1. Anvend kun batterier, som er frigivet af SimonsVoss.
2. Berør ikke de nye batteriers kontakter med hænderne.
3. Anvend rene og fedtfrie handsker.
4. Skift derfor altid alle batterier samtidigt.

### Afvigende tidspunkter ved G2-lukninger

Den interne tidsenhed ved G2-lukninger har en teknisk betinget toleranace på op til  $\pm 15$  minutter om året.

### Krævede kvalifikationer

Installation og idriftsættelse kræver specialiseret viden.

- Kun uddannet personale må installere og idriftsætte produktet.

Ændringer eller tekniske videreudviklinger kan ikke udelukkes og kan foretages uden forudgående varsel.

Den tyske sprogversion er den originale brugsanvisning. Andre sprog (udkast på kontraktspøget) er oversættelser af de originale instruktioner.

Læs og følg alle installations-, installations- og idriftsættelsesinstruktioner. Overfør disse instruktioner og eventuel vedligeholdelsesinstruktion til brugeren.

---

## 3 Produktspecifikke sikkerhedsanvisninger

### OPMÆRKSOMHED

Beskadigelse på grund af fugt ved udendørs anvendelse

Fugt kan beskadige elektronikken.

1. Anvend WP-varianten, hvis låsecylinderen skal anvendes udendørs eller ved øget luftfugtighed (bade- eller vaskerum).
2. Sæt forsigtigt låsecylinderen i, så skader på O-ringene undgås.



### BEMÆRK

Længden på låseanlæggets adgangskode

Af sikkerhedsårsager skal låseanlæggets adgangskode bestå af mindst 8 tegn. Kodelængden ved digitale låsecylindere (*både ved system 3060/3061 og Mobile-Key*) svarer til  $2^{168}$  bit.

Batteriskift må kun udføres af uddannet fagpersonale og kun med den dertil beregnede batterinøgle (Z4.SCHLUESSEL)!

**Programmering med forældet LSM-version**

Nye komponenter kan kun programmeres med den aktuelle version af LSM.

## 4 Betjening SL-udførelse

Åbning

- Aktiv: Aktivere transponderen i kommunikationsrækkevidden fra knoppen eller



- (Passiv) SC: Hold SmartCard/SmartTag foran læseknoppen.
  - Drej knoppen ca. 30° med uret indtil anslag (til der spores en modstand) og åbn bøjlen.
- Lukning
- Luk bøjlen, denne klikker automatisk i.
  - Husk altid at kontrollere at den er låst korrekt!

## 5 Betjening ML-udførelse

- Åbning
- Aktiv: Aktivere transponderen i kommunikationsrækkevidden fra knoppen eller
  - (Passiv) SC: Hold SmartCard/SmartTag foran læseknoppen.
  - Drej knoppen ca. 30° med uret indtil anslag (til der spores en modstand) og åbn bøjlen.
- Lukning
- Lås bøjlen.
  - Aktiv: Aktivere transponderen i kommunikationsrækkevidden fra knoppen eller
  - (Passiv) SC: Hold SmartCard foran læseknoppen.
  - Drej knoppen ca. 30° mod uret indtil anslag (til der spores en modstand).
  - Husk altid at kontrollere at den er låst korrekt!

## 6 Signaltoner

- Aktiv-version
- 2 korte toner før tilkobling og en kort tone efter frakobling signalerer normal drift

(Passiv) SC-  
Version

- Batteriadvarsel trin 1: 8 korte toner inden tilkobling. Batterier er snart tomme. Skift batterier i hængelåsen.
- Batteriadvarsel trin 2: I 30 sekunder lyder 8 korte toner med hver et sekunds pause. Signaliserer nødbatteriadvarsel: Batterierne er ekstremt afladede. Skift straks batterierne i hængelåsen!
- 8 korte toner efter frakobling signaliserer, at transponderbatteriet er tomt. Lad transponderbatteriet udskifte
- 2 korte toner + LED blinker 2x kort blå før tilkobling og en kort tone efter frakobling: signalerer normal betjening
- Batteriadvarsel trin 1: 8 korte toner + LED blinker 8x kort rød inden tilkobling. Batterier er snart tomme. Skift batterier i hængelåsen.
- Batteriadvarsel trin 2: I 30 sekunder otte korte toner + LED blinker 2x kort rød med et sekunds pause imellem Signaliserer nødbatteriadvarsel: Batterierne er ekstremt afladede. Skift straks batterierne i hængelåsen!
- 8 korte toner efter frakobling signaliserer, at transponderbatteriet er tomt. Lad transponderbatteriet udskifte.

Efter at batteriadvarselstrin 2 har vist sig første gang,

- kan der fortsat gennemføres ca. 50 åbninger ved aktiv-hængelåsen.
- kan der fortsat gennemføres ca. 200 åbninger ved (Passiv) SC-hængelåsen.

Efter at dette antal åbninger er nået eller efter ca. 4 uger (aktiv) / ca. 2 uger (passiv/SC) skifter hængelåsen automatisk til

- G1: Nødbatterimode:
- G2: Freezemode

Fra dette advarselstrin er det kun muligt for låsesystemets administrator at skaffe adgang. Brugers-transpondere kan ikke længere genkendes (se nærmere i låsecylinder håndbogen under "Batteriadværsler").

## 7 Batteriskifte Aktiv-version

1. Batteri-/montagenøglen anbringes sådan på knoppen, at begge tapper griber ind i åbningerne på låseskiven. (Om nødvendigt drejes knoppen, så begge tapper på nøglen griber ind i knoppen). Bemærk: For at batteri-/monteringsnøglen kan gribe fat i låseskiven skal den ligge plant op til den indvendige flade i griberingen.
2. Hold knoppen fast og drej forsigtigt batteri-/montageværktøjet ca. 30° i urets retning (indtil man fornemmer et klik).
3. Fjern batteri-/montagenøglen fra knoppen.
4. Griberingen skubbes bagud i retning mod hængelåsen, så den løsnes fra knoppen.
5. Hold fast i griberingen, drej knoppen ca. 10° imod urets retning og træk den af.
6. Begge batterier tages forsigtigt ud af holderen.

7. De nye batterier skubbes samtidigt ind i holderen med pluspolerne mod hinanden (skift venligst batterierne så hurtigt som muligt). Berør kun batterierne med rene og fedtfri handsker.
8. Knoppen sættes på igen (svarende til den trekantede markering, se skitse), og drejes i urets retning (ca. 10°).
9. Griberingen skubbes igen ind på knoppen, så knop og ring flugter
10. Batteri-/montagenøglen anbringes sådan på knoppen, at begge tapper griber ind i åbningerne på låseskiven. (Om nødvendigt drejes knoppen, så begge tapper på nøglen griber ind i knoppen).
11. Lås igen knoppen ved at dreje den ca. 30° mod uret (indtil man hører et klik).

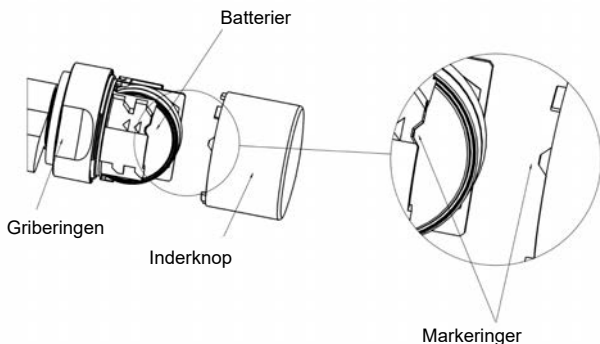

## 8 Batteriskifte (Passiv) SC-Version

1. Batteri-/montagenøglen anbringes sådan på knoppen, at begge tapper griber ind i åbningerne på låseskiven. (Om nødvendigt drejes knoppen, så begge tapper på nøglen griber ind i knoppen). Bemærk: For at batteri-/monteringsnøglen kan gribe fat i låseskiven skal den ligge plant op til den indvendige flade i griberingen.
2. Hold knoppen fast og drej forsigtigt batteri-/montageværktøjet ca. 30° i urets retning (indtil man fornemmer et klik).
3. Fjern batteri-/montagenøglen fra knoppen.
4. Griberingen skubbes bagud i retning mod hængelåsen, så den løsnes fra knoppen.
5. Hold fast i griberillen og drej knoppen ca. 10° imod urets retning og træk den af.
6. Tryk forsigtigt batteriholderen sammen (der hvor de tre små pile er markeret), så at antenneholderen klikker på plads.
7. Fold forsigtigt antenneholderen tilbage (se skitse), dog uden at belaste den mekanisk.
8. Valgfrit: Hvis der er indbygget en netværksplatin, skal denne fjernes forsigtigt fra holderen.
9. Træk øverste batteri ud af holderen.
10. For at kunne fjerne det andet batteri skal knoppen drejes ca. 180°. Batteriet falder automatisk ud af holderen.

11. De nye batterier skubbes samtidigt ind i holderen med pluspolerne mod hinanden (skift venligst batterierne så hurtigt som muligt). Berør kun batterierne med rene og fedtfri handsker.
12. Klik antenneholderen på plads igen. Vær sikker på at begge sider er klikket på plads.
13. Knopkappen sættes på igen (svarende til den trekantede markering, se skitse), og drejes i urets retning (ca.  $10^\circ$ ) for at fastgøre den (se illustration).
14. Griberingen skubbes igen ind på knoppen, så knop og ring flugter
15. Montage/batterinøglen anbringes sådan på knoppen, at begge tapper griber ind i åbninger på låseskiven (om nødvendigt drej knoppen indtil begge tappe i nøglen falder i hak på skiven).
16. Lås igen knoppen ved at dreje den ca.  $30^\circ$  mod uret (indtil man hører et klik).

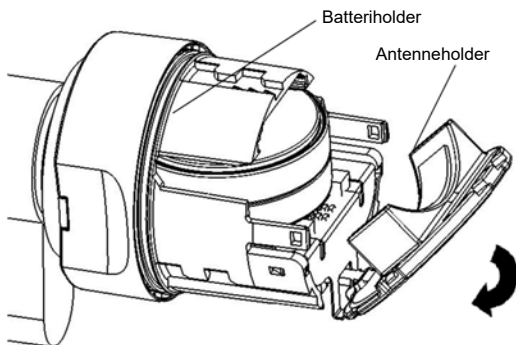

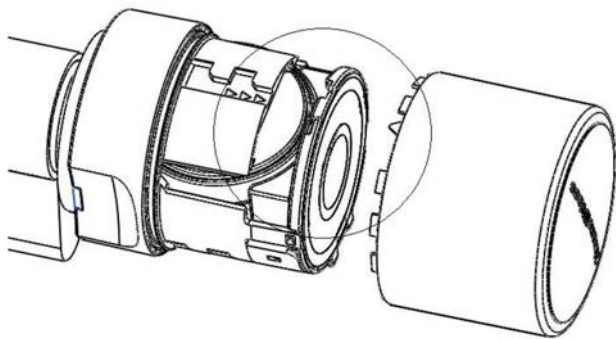

## 9 Tekniske data

<b>Hængelås med 8 mm bøjlediameter</b>	
Mål lås (BxHxD)	51 x 70 x 25 mm <i>(uden cylinderknop; uden bøjle)</i>
Indvendig bøjlehøjde	25 mm eller 60 mm (enten manuelt låsende eller selvlåsende)
Beskyttelsesklasse lås	Klasse 3 iht. EN12320
<b>Hængelås med 11 mm bøjlediameter</b>	
Mål lås (BxHxD)	60 x 72,5 x 25 mm <i>(uden cylinderknop; uden bøjle)</i>
Indvendig bøjlehøjde	Manuelt låsende: 35 mm Selvlåsende: 50 mm
Beskyttelsesklasse lås	Klasse 4 iht. EN12320
<b>Tekniske data for låsesystem</b>	

Batteritype	2x CR2450 3V litium ( <i>Murata, VARTA, Panasonic</i> )
Batterileverid 3060 og MobileKey	Aktiv: Op til 10 års standby / 300.000 aktiveringer Passiv: Op til 6 års standby / 60.000 aktiveringer
Batterilevetid SmartIntego	Wireless Online (WO): Op til 5 års standby / 80.000 aktiveringer SmartIntego Virtual Card Network (SVCN): Op til 6 års standby / 50.000 aktiveringer
Kapslingsklasse	IP66
Temperaturområde	Drift: -25 °C til +65 °C Opbevaring: -35°C til +50°C
Adgange, der kan gemmes (.ZK til System 3060 eller MobileKey)	<ul style="list-style-type: none"> <li>■ System 3060 eller MobileKey: Op til 3.000</li> <li>■ SmartIntego: Op til 1.000 (WO: 250)</li> </ul>
Tidszonegrupper (.ZK)	100+1 (G2)
Antal medier, som kan administreres pr. hængelås	Transponder: op til 64.000 (G2) Smartcards (G2): op til 32.000 (afhængigt af konfiguration/skabelon)
Netværksegnet	Kan sammenkobles direkte med LockNode, LockNode kan eftermonteres
Andet	Version med adgangskontrol, tidszonestyling og protokollering



Varighed/åben tilstand	Tidsstyret flip-flop-tilstand (tidsomkobling) mulig: tidsstyret automatisk eller tidsstyret manuel (sammen med transponder) ind- og udkobling. Indkoblingsfase kan eventuelt afbrydes med en transponder.
------------------------	---

Radio emissies		
SRD (Afhængigt af udstyr)	24,50 kHz - 25,06 kHz	-20 dB $\mu$ A/m (10 m afstand)
RFID (Afhængigt af udstyr)	13,564 MHz - 13,564 MHz	-19,57 dB $\mu$ A/m (10 m afstand)
SRD (WaveNet) (Afhængigt af udstyr)	868,000 MHz - 868,600 MHz	<25 mW ERP

Der er ingen geografiske begrænsninger inden for EU.

## 10 Overensstemmelseserklæring

Hermed erklærer SimonsVoss Technologies GmbH at varen Z4.PL.\*, SI.Z4.PL.\*, MK.Z4.PL.\* overholder følgende retningslinjer:

- 2014/53/EU "Udstyr station"
- 2014/30/EU "EMC"
- 2012/19/EU "WEEE"
- 2011/65/EU "RoHS"
- såvel som forordningen (EG) 1907/2006 "REACH"

Den fulde ordlyd af EU-overensstemmelseserklæringen er tilgængelig på følgende internetadresse:

<https://www.simons-voss.com/dk/certifikater.html>



## 11 Hjælp og flere oplysninger

Infomateria-  
le/dokumen-  
ter

<https://www.simons-voss.com/dk/dokumenter.html>

<https://www.smartintego.com/int/home/infocenter/documentation>

Over-  
ensstem-  
melseserklæ-  
ringer

<https://www.simons-voss.com/dk/certifikater.html>

Oplysninger  
om bortskaf-  
felse

- Enheden (Z4.PL.\*, SI.Z4.PL.\*, MK.Z4.PL.\*) må ikke bortskaffes med husholdningsaffaldet, men skal afleveres på den kommunale affaldsplads, jf. det europæiske direktiv 2012/19/EU.
- Brugte eller defekte batterier skal genanvendes jf. det europæiske direktiv 2006/66/EG.
- Overhold de lokale bestemmelser for separat bortskaffelse af batterier.
- Aflever emballagen til miljørigtig genanvendelse.



Hotline

+49 (0) 89 / 99 228 333

e-mail

[support-simonsvoss@allegion.com](mailto:support-simonsvoss@allegion.com)

[si-support-simonsvoss@allegion.com](mailto:si-support-simonsvoss@allegion.com)

FAQ

<https://faq.simons-voss.com/otrs/public.pl>

SimonsVoss Technologies GmbH, Feringastr. 4,  
D-85774 Unterföhring, Tyskland

## Innehållsförteckning

1	Allmänt.....	117
1.1	Avsedd användning.....	117
2	Allmänna säkerhetsanvisningar .....	117
3	Produktspecifika säkerhetsanvisningar .....	122
4	Manövrering SL-utförande .....	122
5	Manövrering ML-utförande.....	123
6	Ljdsignaler.....	123
7	Batteribyte aktiv version.....	125
8	Batteribyte (passiv) SC-version .....	127
9	Tekniska specifikationer.....	129
10	Försäkran om överensstämmelse.....	131
11	Hjälp och ytterligare information.....	132

# 1 Allmänt

## OBS

### Störning på hänglås

Hänglåset kan störas av radiofrekventa fält.

1. Montera (aktiva) hänglås minst 0,5 m från varandra!
2. Montera (aktiva) hänglås minst 1,5 m från (aktiva) SmartRelais och tillkopplingsenheter!

- Slå aldrig på knappen under montering.
- Knappen spärras av ett bajonettlås.
- Hänglåset levereras färdigt för montering.
- Programmera hänglåset före installation!



## INFO

Batterierna är redan installerade vid leverans.

## 1.1 Avsedd användning

Det digitala hänglåset används för att låsa dörrar och andra tillträden. Hänglåset får endast användas för avsett syfte.

## 2 Allmänna säkerhetsanvisningar

Signalorder  
(ANSI  
Z535.6)

FARA: Död eller allvarlig personskada (troligt),  
WARNING: Död eller allvarlig skada (möjligt, men  
osannolikt), OBSERVERA: Liten skada, OBS: Skador på  
egendom eller fel, INFO: Låg eller ingen schade

**VARNING****Tillgång spärrad**

Felaktigt installerade och/eller programmerade komponenter kan leda till att dörrar spärras. SimonsVoss Technologies GmbH ansvarar inte för konsekvenserna av felaktig installation såsom spärrat tillträde till skadade personer eller personer i risksituationer, materiella skador eller andra typer av skador.

**Blockerad åtkomst genom manipulering av produkten**

Om du ändrar produkten på egen hand kan fel uppstå och åtkomst via en dörr kan blockeras.

- Ändra endast produkten vid behov och endast på det sätt som beskrivs i dokumentationen.

**Svälj inte batteriet. Risk för brännskador på grund av farliga ämnen.**

Den här produkten innehåller litiumknappcells batterier. Om man råkar svälja ett knappcells batteri kan allvarliga inre brännskador uppstå inom bara två timmar vilket i sin tur kan leda till döden.

1. Förvara nya och förbrukade batterier utom räckhåll för barn.
2. Upphör att använda produkten och förvara den utom räckhåll för barn om batterilocket inte går att stänga ordentligt.
3. Uppsök omedelbart läkare om du misstänker att batterier har svalts eller befinner sig i någon kroppsdela.

**Explosionsrisk på grund av felaktig batterityp**

Att sätta i fel typ av batteri kan leda till en explosion.

- Använd endast de batterier som anges i de tekniska data.

**OBSERVERA****Brandrisk som utgår från batterier**

De isatta batterierna kan orsaka brand eller brännskador om de hanteras på ett felaktigt sätt.

1. Försök inte att ladda upp, öppna eller värma upp batterierna.
2. Kortslut inte batterierna.

**OBS****Skada på grund av elektrostatisk urladdning (ESD)**

Den här produkten innehåller elektroniska komponenter som kan skadas av elektrostatiska urladdningar.

1. Använd alltid ESD-anpassat arbetsmaterial (t.ex. jordningsarmband).
2. Jorda dig före alla arbeten där du kan komma i kontakt med elektronik. Det gör du genom att fatta tag i en jordad metallyta (såsom dörrkarmar, vattenrör eller värmeventiler).

**Skada på grund av vätskor**

Den här produkten innehåller elektroniska komponenter som kan skadas av alla typer av vätskor.

- Låt inte elektroniken komma i kontakt med vätskor.

**Skada på grund av aggressiva rengöringsmedel**

Ytan på den här produkten kan skadas om olämpliga rengöringsmedel används.

- Använd endast rengöringsmedel som lämpar sig för plast- och metallytor.

### Skada på grund av mekanisk påverkan

Den här produkten innehåller elektroniska komponenter som kan skadas av alla typer av mekanisk påverkan.

1. Undvik att vidröra elektroniken.
2. Undvik annan mekanisk påverkan på elektroniken.

### Skada på grund av polvändning

Den här produkten innehåller elektroniska komponenter som kan skadas på grund av polvändning i spänningskällan.

- ❑ Vänd inte spänningskällans poler (batterier resp. nätdelar).

### Driftstörning på grund av radiostörning

Den här produkten kan i vissa fall påverkas av elektromagnetiska eller magnetiska störningar.

- ❑ Produkten ska inte monteras eller placeras i omedelbar närhet av utrustning som kan orsaka elektromagnetiska eller magnetiska störningar (switchade nätaggregat!).

### Kommunikationsstörning på grund av metallytor

Den här produkten kommunicerar trådlöst. Metallytor kan minska produktens räckvidd avsevärt.

- ❑ Produkten ska inte monteras eller placeras på eller i närheten av metallytor.



#### INFO

#### Avsedd användning

SimonsVoss-produkter är uteslutande avsedda för öppning och stängning av dörrar och liknande.

- ❑ Använd inte SimonsVoss-produkter för andra syften.



### **Funktionsstörningar på grund av dålig dålig kontakt eller annan urladdning**

För små / kontaminerade kontaktytor eller olika urladdade batterier kan leda till funktionsstörningar.

1. Används endast batterier som är godkända av SimonsVoss.
2. Vidrör inte de nya batteriernas kontakter med händerna.
3. Använd rena och fettfria handskar.
4. Byt alltid alla batterier samtidigt.

### **Avvikande tider vid G2-lås**

G2-låsens interna tidsenhet har en tekniskt betingad tolerans på upp till  $\pm 15$  minuter per år.

### **Kvalifikationer krävs**

Installation och idrifttagning kräver specialiserad kunskap.

■ Endast utbildad personal får installera och driftsätta produkten.

Ändringar eller teknisk vidareutveckling kan inte uteslutas och kan komma att genomföras utan föregående meddelande om detta.

Den tyska språkversionen är den ursprungliga bruksanvisningen. Andra språk (utarbetande på kontraktsspråket) är översättningar av originalinstruktionerna.

Läs och följ alla installations-, installations- och driftsinstruktioner. Skicka dessa instruktioner och alla underhållsinstruktioner till användaren.

---

## 3 Produktspecifika säkerhetsanvisningar

### OBS

#### Skada på grund av fukt vid utomhusanvändning

Fukt kan skada elektroniken

1. Använd WP-utförandet om du vill använda låscylindern utomhus eller vid förhöjd luftfuktighet (bad- eller tvättutrymmen).
2. Sätt i låscylindern försiktigt för att undvika skador på O-ringen.



### INFO

#### Lösenordslängd till låssystemet

Av säkerhetsskäl måste lösenordet till låssystemet bestå av minst 8 tecken. Kodlängden hos digitala låscylindrar (*både System 3060/3061 och MobileKey*) motsvarar  $2^{168}$  bitar.

Batteribyte får bara utföras av utbildad fackpersonal och endast med därför avsedd batterinyckel (Z4.SCHLUESSEL)!

#### Programmering med föråldrad LSM-version

Nya komponenter kan endast programmeras med den senaste versionen av LSM-programmet.

## 4 Manövrering SL-utförande

Öppning

- Aktiv: Aktivera transpondern inom knappens kommunikationsräckvidd eller
- (Passiv) SC: Håll SmartCard resp. SmartTag framför läsknappen.

- Lås
- För att stänga hänglåset ska du vrida knoppen ca 30° medurs tills du känner motstånd och öppna bygeln.
  - Stäng bygeln, den hakar i automatiskt.
  - Kontrollera alltid att den stängt ordentligt.

## 5 Manövrering ML-utförande

- Öppning
- Aktiv: Aktivera transpondern inom knappens kommunikationsräckvidd eller
  - (Passiv) SC: Håll SmartCard resp. SmartTag framför läsknappen.
  - För att stänga hänglåset ska du vrida knoppen ca 30° medurs tills du känner motstånd och öppna bygeln.
- Lås
- Stäng bygeln.
  - Aktiv: Aktivera transpondern inom knappens kommunikationsräckvidd eller
  - (Passiv) SC: Håll ditt SmartCard framför läsknappen.
  - Vrid knoppen ca 30° moturs tills du känner motstånd.
  - Kontrollera alltid att den stängt ordentligt.

## 6 Ljudsignaler

- Aktiv version
- Två korta signaler före inkoppling och en kort signal efter urkoppling signalerar normal aktivering.

(Passiv) SC-  
version

- Batterivarningsnivå 1: Åtta korta ljudsignaler före inkoppling. Batterierna är snart tomma. Byt ut batterierna i hänglåset.
- Batterivarningsnivå 2: Åtta korta ljudsignaler i 30 sekunder med en sekunds paus mellan varje signal. Signalerar nödbatterivarning: Batterierna är extremt urladdade. Byt omedelbart ut batterierna i hänglåset!
- Åtta korta ljudsignaler efter urkoppling signalerar att transponderns batteri är tomt. Låt byta ut transponderbatteriet.
- Två korta ljudsignaler + lysdioden blinkar blått två gånger före inkoppling och en kort signal efter urkoppling; signalerar normal aktivering.
- Batterivarningsnivå 1: Åtta korta ljudsignaler + lysdioden blinkar rött åtta gånger före inkoppling. Batterierna är snart tomma. Byt ut batterierna i hänglåset.
- Batterivarningsnivå 2: Åtta korta ljudsignaler under 30 sekunder + lysdioden blinkar rött två gånger med en sekunds paus. Signalerar nödbatterivarning: Batterierna är extremt urladdade. Byt omedelbart ut batterierna i hänglåset!
- Åtta korta ljudsignaler efter urkoppling signalerar att transponderns batteri är tomt. Låt byta ut transponderbatteriet.

När batteriet nått varningsnivå 2 för första gången kan dörren öppnas ytterligare

- Aktivt hänglås: ca 50 ggr.
- (Passivt) SC-hänglås: ca 200 ggr.

Efter detta antal öppningar resp. efter ca fyra veckor (aktiv)/ca 2 veckor (Passiv/SC) växlar hänglåset automatiskt till

- G1: lagringsläge för nödbatteri
- G2: freezeläge

Från och med denna varningsnivå är det endast låssystemets administratör som har tillträde. Användartranspondrar accepteras inte mer (mer information hittar du i låscylinderns handbok under "Batterivarningar").

## 7 Batteribytest aktiv version

1. Placera-/monteringsnyckeln på knoppen så att de båda stiften hakar i öppningarna i spärrskivan. (Vid behov ska knoppen vridas så att båda stiften på nyckeln hakar i knoppen.) Obs: För att monterings-/batterinyckeln ska kunna haka i spärrskivan måste den ligga an plant mot greppringens framsida.
2. Håll fast knoppen och vrid monterings-/batterinyckeln ca 30° medurs (tills du kan känna att det knäpper).
3. Ta bort monterings-/batterinyckeln från knoppen.
4. Skjut greppringen bakåt mot hänglåset så att den lossar från knoppen.
5. Håll fast greppringen, vrid knoppen ca 10° moturs och dra av den.

6. Dra försiktigt ut de båda batterierna ur hållaren.
7. Skjut in de nya batterierna i hållaren samtidigt med pluspolerna mot varandra (batterierna ska bytas ut så snabbt som möjligt). De nya batterierna får endast beröras med rena och fettfria handskar.
8. Sätt fast knoppen igen (i enlighet med de trekantiga markeringarna, se ritning) och vrid den medurs (ca 10°).
9. Skjut greppringen på knoppen igen så att knapp och ring ligger kant i kant.
10. Placera-/monteringsnyckeln på knoppen så att de båda stiften hakar i öppningarna i spärrskivan. (Vid behov ska knoppen vridas så att båda stiften på nyckeln hakar i knoppen.)
11. Stäng knoppen igen genom att vrida ca 30° moturs (tills du kan känna att det knäpper).

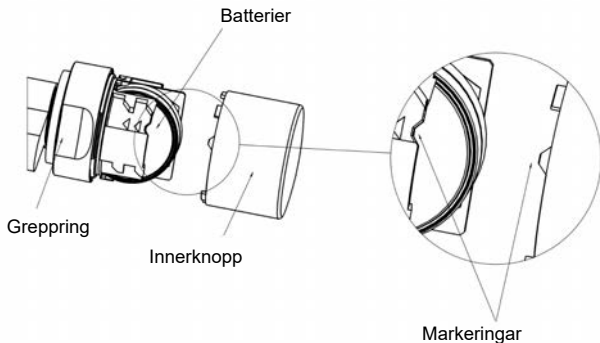

## 8 Batteribyte (passiv) SC-version

1. Placera-/monteringsnyckeln på knoppen så att de båda stiften hakar i öppningarna i spärrskivan. (Vid behov ska knoppen vridas så att båda stiften på nyckeln hakar i knoppen.) Obs: För att monterings-/batterinyckeln ska kunna haka i spärrskivan måste den ligga an plant mot greppringens framsida.
2. Håll fast knoppen och vrid monterings-/batterinyckeln ca 30° medurs (tills du kan känna att det knäpper).
3. Ta bort monterings-/batterinyckeln från knoppen.
4. Skjut greppringen bakåt mot hänglåset så att den lossar från knoppen.
5. Håll fast greppringen, vrid knoppen ca 10° moturs och dra av den.
6. Tryck försiktigt samman batterihållaren (vi de tre små pilarna) så att antennhållaren hakar ur.
7. Fäll försiktigt bort antennhållaren (se bild) men belasta den inte mekaniskt.
8. Valfritt: Om ett nätverkskretskort är installerat ska du dra ut det försiktigt ur hållaren.
9. Dra ut det övre batteriet ur hållaren.
10. Vrid knoppen 180° för att kunna ta ut det andra batteriet. Batteriet faller ur hållaren automatiskt.
11. Skjut in de nya batterierna i hållaren samtidigt med pluspolerna mot varandra (batterierna ska bytas ut så snabbt som möjligt). De nya batterierna får endast beröras med rena och fettfria handskar.

12. Haka i antennhållaren igen. Se till att båda sidorna har hakat i ordentligt.
13. Sätt fast knappens kåpa igen (i enlighet med de tre trekantiga markeringarna, se ritning) och vrid den medurs ca 10° (se bild).
14. Skjut greppringen på knoppen igen så att knapp och ring ligger kant i kant.
15. Placera monterings-/batterinyckeln på knoppen så att båda stiften hakar i öppningarna i spärrskivan. Vid behov kan du vrida på knoppen tills de båda stiften på nyckeln hakar i knoppen.
16. Stäng knoppen igen genom att vrida ca 30° moturs (tills du kan känna att det knäpper).

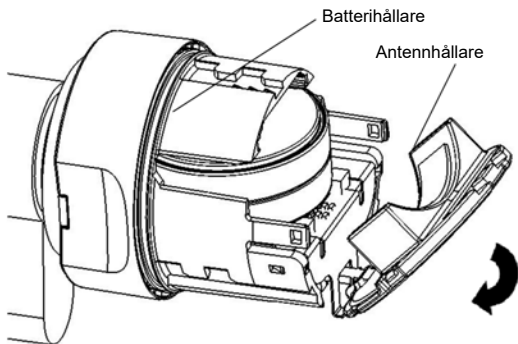



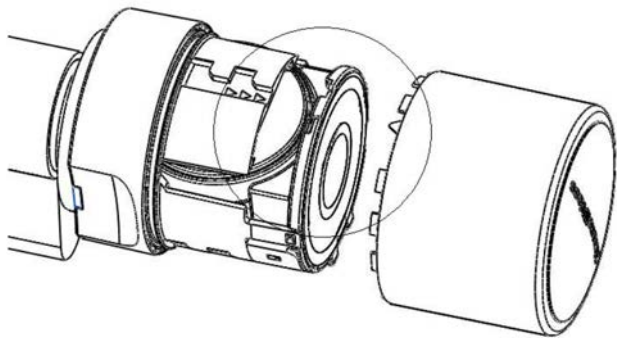

## 9 Tekniska specifikationer

Hänglås med bygeldiameter 8 mm	
Låsets mått (B × H × D)	51 × 70 × 25 mm (utan cylinderknopp, utan bygel)
Bygelns innerhöjd	25 mm eller 60 mm (manuell låsning eller självlåsning)
Låsets skyddsklass	Klass 3 enligt EN12320

Hänglås med bygeldiameter 11 mm	
Låsets mått (B × H × D)	60 × 72,5 × 25 mm (utan cylinderknopp, utan bygel)
Bygelns innerhöjd	Manuell låsning: 35 mm Självlåsning: 50 mm
Låsets skyddsklass	Klass 4 enligt EN12320

<b>Tekniska data till låset</b>
---------------------------------

Batterityp	2× CR2450 3 V litium ( <i>Murata, VARTA, Panasonic</i> )
Batterilivslängd 3060 och MobileKey	Aktiv: Upp till 10 år i standbyläge/300 000 aktiveringar Passiv: Upp till 6 år i standbyläge/60 000 aktiveringar
Batterilivslängd SmartIntego	Wireless Online (WO): Upp till 5 år i standbyläge/80 000 aktiveringar SmartIntego Virtual Card Network (SVCN): Upp till 6 år i standbyläge/50 000 aktiveringar
Skyddsklass	IP66
Temperaturområde	Drift: -25 °C till +65 °C Lagring: -35 °C till +50 °C
Lagringsbara tillträden (.ZK för System 3060 eller MobileKey)	■ System 3060 eller MobileKey: Upp till 3 000 ■ SmartIntego: Upp till 1 000 (WO: 250)
Tidszonsgrupper (.ZK)	100+1 (G2)
Antal medier som kan hanteras per hänglås	Transpondrar: upp till 64 000 (G2) Smartcards (G2): upp till 32 000 (beroende på konfiguration/mall)
Nätverkskompatibilitet	Direkt nätverksanslutning med integrerad LockNode, LockNode kan kompletteras i efterhand
Övrigt	Version med passerkontroll, tidszonsstyrning och händelseloggning

Längd/öppna lägen	Tidsstyrt flipflop-läge (tidsomkoppling) möjligt: tidsstyrd automatisk respektive tidsstyrd manuell in- och urkoppling (tillsammans med transponder). Alternativt kan inkopplingsfasen avbrytas med en transponder.
-------------------	---

Utsläpp radio		
SRD (Beroende på utrustning)	24,50 kHz - 25,06 kHz	-20 dB $\mu$ A/m (10 m avstånd)
RFID (Beroende på utrustning)	13,564 MHz - 13,564 MHz	-19,57 dB $\mu$ A/m (10 m avstånd)
SRD (WaveNet) (Beroende på utrustning)	868,000 MHz - 868,600 MHz	<25 mW ERP

Det finns inga geografiska begränsningar inom EU.

## 10 Försäkran om överensstämmelse

Häri förklarar SimonsVoss Technologies GmbH att varan Z4.PL.\*, SI.Z4.PL.\*, MK.Z4.PL.\* uppfyller följande riktlinjer:

- 2014/53/EU "Stationsutrustning"
- 2014/30/EU "EMC"
- 2012/19/EU "WEEE"
- 2011/65/EU "RoHS"
- liksom förordningen (EG) 1907/2006 "REACH"

Den fullständiga texten till EU-försäkran om överensstämmelse finns på följande internetadress:

<https://www.simons-voss.com/se/certifikat.html>



## 11 Hjälp och ytterligare information

Infomaterial/  
dokument

<https://www.simons-voss.com/se/dokument.html>

<https://www.smartintego.com/int/home/infocenter/documentation>

Försäkringar  
om  
överensstämmelse

<https://www.simons-voss.com/se/certifikat.html>

Avfallshantering

- Produkten (Z4.PL.\*, SI.Z4.PL.\*, MK.Z4.PL.\*) får inte slängas i hushållssoporna utan ska lämnas in på en kommunal uppsamlingsplats för elektriskt och elektroniskt avfall i enlighet med direktiv 2012/19/EU.
- Defekta eller uttjänta batterier ska återvinnas i enlighet med direktiv 2006/66/EG.
- Beakta gällande lokala bestämmelser gällande separat bortskaffande av batterier.
- Avfallshandla förpackningsmaterial på ett miljövänligt sätt.



Hotline

+49 (0) 89 / 99 228 333

*[support-simonsvoss@allegion.com](mailto:support-simonsvoss@allegion.com)*

*[si-support-simonsvoss@allegion.com](mailto:si-support-simonsvoss@allegion.com)*

FAQ

*<https://faq.simons-voss.com/otrs/public.pl>*

SimonsVoss Technologies GmbH, Feringastr. 4,  
D-85774 Unterföhring, Tyskland







## This is SimonsVoss

SimonsVoss, the pioneer in remote-controlled, cable-free locking technology provides system solutions with a wide range of products for SOHOs, SMEs, major companies and public institutions.

SimonsVoss locking systems combine intelligent functionality, high quality and award-winning design Made in Germany.

As an innovative system provider, SimonsVoss focuses on scalable systems, high security, reliable components, powerful software and simple operation. As such, SimonsVoss is regarded as a technology leader in digital locking systems. Our commercial success lies in the courage to innovate, sustainable thinking and action, and heartfelt appreciation of employees and partners.

SimonsVoss is a company in the ALLEGION Group, a globally active network in the security sector. Allegion is represented in around 130 countries worldwide ([www.allegion.com](http://www.allegion.com)).

### Made in Germany

SimonsVoss is truly committed to Germany as a manufacturing location: all products are developed and produced exclusively in Germany.

© 2022, SimonsVoss Technologies GmbH, Unterföhring

All rights are reserved. Text, images and diagrams are protected under copyright law.

The content of this document must not be copied, distributed or modified. You can find more information on our website. Subject to technical changes.

SimonsVoss and MobileKey are registered brands belonging to SimonsVoss.



**SimonsVoss**  
technologies

---

Made in Germany